

**COSCO® RETRO CHAIR +  
2-STEP STEP STOOL  
WITH FLIP-UP VINYL SEAT**

**COSCO® SILLA RETRO +  
ESCALERA DE 2 PELDAÑOS  
CON ASIENTO DE VINIL ABATIBLE**

**RED RIBBON CONTAINS HARDWARE  
HERRAJES INCLUIDOS EN EL LAZO ROJO**

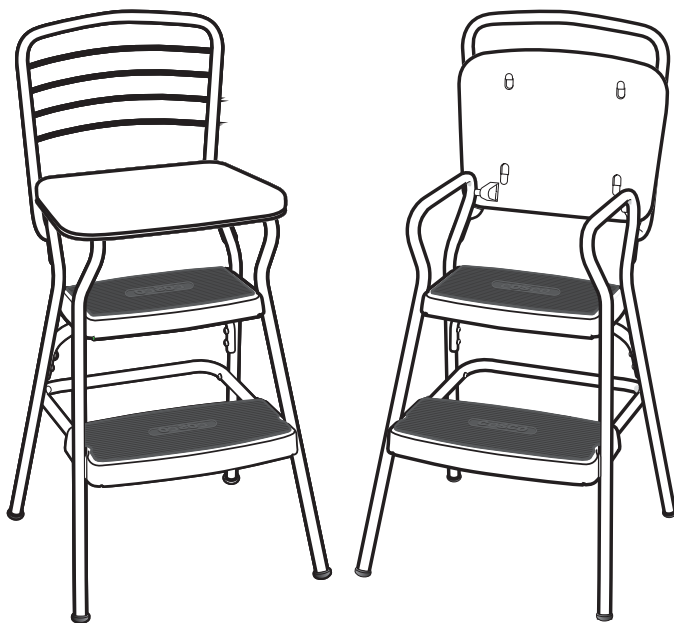

**ASSEMBLY INSTRUCTIONS  
INSTRUCCIONES DE ENSAMBLAJE**

**COSCO®**

Distributed by/Distribuido por:  
Cosco Home and Office: 2525 State St.  
Columbus, IN USA 47201-7494

Consumer Relations/Relaciones del Consumidor:  
1-800-628-8321  
customer.service@coscoproducts.com

4358-7741C

# RETRO CHAIR + 2-STEP STEP STOOL WITH FLIP-UP VINYL SEAT ASSEMBLY

## BANQUETA CON ESCALONES DE ALMACENAMIENTO



### READ & SAVE BELOW INSTRUCTIONS BEFORE ASSEMBLY.

1. Place step stool on firm, single-level surface.
2. Do not use on slippery surface.
3. Never walk, bounce or move step stool while in use sitting or standing.
4. Do not leave step stool unattended near children.
5. Never use step stool with missing or broken parts.
6. Periodically ensure all joints and bolts are tightened.
7. Do not place or use step stool in front of unlocked doors.
8. Never stack items on stool or chair to increase reach height.
9. Do not push or pull people or items on the stool.
10. Wear slip-resistant shoes while using stool.



### THIS STEP STOOL IS NOT DESIGNED FOR COMMERCIAL OR INDUSTRIAL USE.



### PARA SU SEGURIDAD POR FAVOR LEA LO SIGUIENTE Y GUÁRDELO PARA REFERENCIA EN EL FUTURO.

1. Coloque la banqueta sobre una superficie firme y de solo un nivel
2. No utilice esta banqueta en una superficie resbalosa.
3. Nunca camine, de saltos, o mueva la banqueta durante uso.
4. Para proteger a los niños, no deje la banqueta sin la supervisión de un adulto.
5. No utilice esta banqueta con piezas faltantes o dañadas.
6. Asegurese que todos los tornillos y puntos de articulación están bien apretados y apriételes periódicamente.
7. No utilice esta banqueta enfrente de puertas desbloqueadas.
8. Nunca coloque nada encima la banqueta para ganar altura.
9. No empuje o jale de nada mientras usted está sentado o parado en la banqueta.
10. Use zapatos antideslizantes.



### ESTA BANQUETA NO ES PARA USO COMMERCIAL O INDUSTRIAL.

---

#### NOTE:







Prior to assembly, ensure that all parts listed below are included and remove all plastic and paper wraps.

#### CONSEJO:

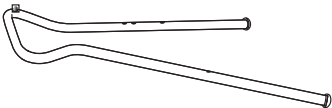
Revise que todas las piezas estén incluidas antes de armar el producto y quite todo el envoltorio de plástico y papel.

---

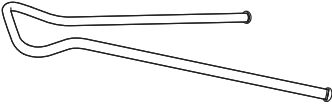
## PARTS / PARTES

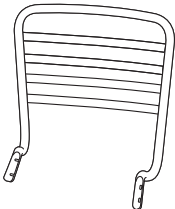
PART PARTE	IMAGE IMAGEN	DESCRIPTION DESCRIPCIÓN	QTY. CANT.
<b>A</b>		Left Chair Leg Pata Izquierda	<b>1</b>
<b>B</b>		Top Step Escalón Superior	<b>1</b>
<b>C</b>		Rear "U" Brace Soporte Trasero "U"	<b>1</b>
<b>D</b>		Lower Step Escalón Inferior	<b>1</b>
<b>E</b>		Right Chair Leg Pata Derecha	<b>1</b>
<b>F</b>		Chair Seat Cojín de la silla	<b>1</b>
<b>G</b>		Chair Back Respaldo	<b>1</b>

## RED RIBBON CONTAINS HARDWARE HERRAJES INCLUIDOS EN EL LAZO ROJO

<b>H</b>		Short Screws Tornillos Cortos	<b>12 +1</b>
<b>I</b>		Medium Screws Tornillos Medianos	<b>2</b>
<b>J</b>		Lock Washers Arandelas	<b>18 +2</b>
<b>K</b>		Long Screws Tornillos Medianos	<b>2</b>
<b>L</b>		Pivot Screws Tornillos de Girar	<b>2</b>

# 1. Attach Top Step to Left Legs

## Conecte el Escalón Superior a la Pata Izquierda

**PARTS/PARTES: A B H J**

**a.**

Lay Left Chair Leg **A** flat with assembly holes facing upward.

Ponga la pata izquierda **A** en el piso con los hoyos hacia arriba como indica el diagrama.

**b.**

Align holes in Top Step **B** with top holes in Left Chair Leg **A**.

Attach loosely with 2 Short Screws **H** and 2 Lock washers **J**.

**NOTE:** COSCO name should face front of chair readable from front of step stool.

Alinee los hoyos del escalón superior **B** con los hoyos más altos de la pata izquierda **A**.

Conecte sin apretar 2 tornillos cortos **H** y 2 arandelas **J**.

**CONSEJO:** Asegúrese que el nombre COSCO está apuntando hacia la parte de enfrente de la banqueta.

**a.**

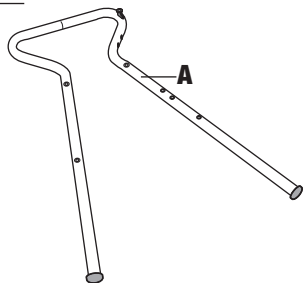

**b.**

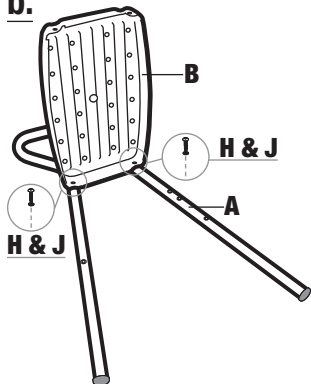

# 2. Attach Rear "U" Brace to legs

## Ensemble del Soporte Trasero "U" con las Patas

**PARTS/PARTES: C H J**

Align holes in Rear "U" Brace **C** with the center holes in rear leg.

Loosely attach with 2 Short Screws **H** and 2 Lock Washers **J**.

Alinee los hoyos del soporte "U" **C** con los hoyos centrales de las patas posteriores.

Conecte sin apretar con 2 tornillos cortos **H** y 2 arandelas **J**.

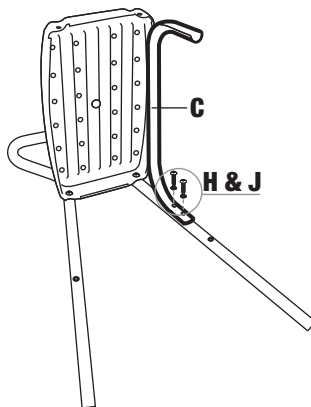

### 3. Attach Bottom Step to Left Legs

#### Ensemble del Escalón Inferior con las Patas

##### PARTS/PARTES: A D I J K

Align holes in Bottom Step **D** with lower holes in Left Chair Leg **A**. Loosely attach with 1 Long Screw **K**, 1 Medium Screw **I**, and 2 Lock Washers **J**.

Alinee los hoyos del escalón inferior **D** con los hoyos de la pata izquierda **A**

Conecte sin apretar con 1 tornillo largo **K**, 1 tornillo mediano **I**, y 2 arandelas **J**.

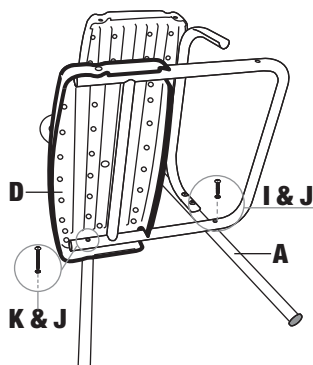

### 4. Attach Right Legs

#### Ensamblaje de la Pata Derecha

##### PARTS/PARTES: E H I J K

Lay Right Chair Leg **E** atop steps and "U" Brace, aligning holes.

Attach Top Step **B** and Rear "U" Brace **C** with 4 Short Screws **H** and 4 Lock Washers **J**.

Attach Bottom Step **D** with 1 Medium Screw **I** and 1 Long Screw **K** and 2 Lock Washers **J**.

*Do not tighten screws yet.*

Pon la pata derecha **E**, encima de los escalones, el soporte trasero "u" y alinee todos los hoyos.

Conecte el escalón superior **B** y el soporte trasero "U" **C** con 4 tornillos cortos **H** y 4 arandelas **J**.

Conecte el escalón inferior **D** con 1 tornillo mediano **I**, 1 tornillo largo **K**, y 2 arandelas **J**.

*No apriete los tornillos completamente.*

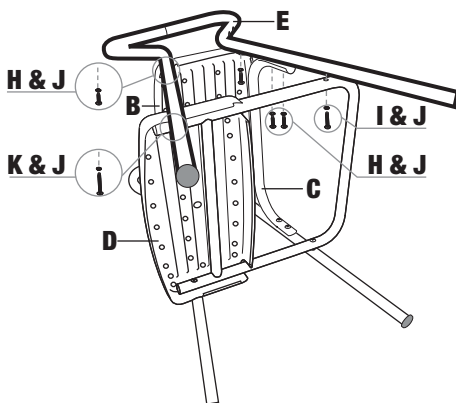

## 5. Attach Seat to Frame Ensamblaje de la Silla al Marco

### PARTS/PARTES: F L J

Stand stool upright on legs.

Attach Seat **F** to Legs with 2 Pivot Screws **L** and 2 Lock Washers **J** through Plastic Hinge Bracket.

Tighten all screws on steps and rear "U" Brace.

Levante la silla a la posición parada.

Junta la parte del cojín de la silla **F** a las patas con 2 tornillos de girar **L** y 2 arandelas **J** a través de los bisagras de plástico.

Apriete todos los tornillos localizados en los escalones y el soporte trasero "U".

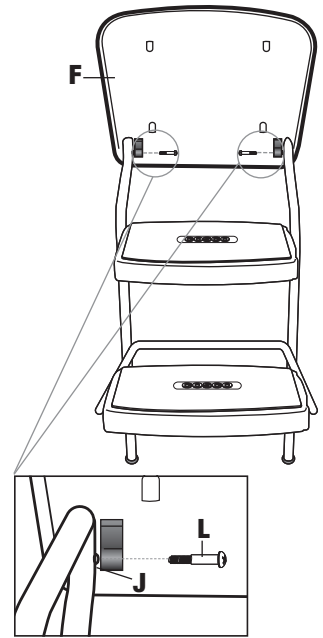

## 6. Attach Chair Back Ensamblaje del Respaldo de la Silla

### PARTS/PARTES: G H J

Lay chair frame face-down on floor.

Align holes on Chair Back **G** brackets with holes on back of left and right chair legs.

Attach with 4 Short Screws **H** and 4 Lock Washers **J**.

Ponga la silla boca abajo en el piso.

Alinee los hoyos del respaldo **G** con los soportes con hoyos en la parte de atrás de la pata izquierda y derecha.

Conéctelos con 4 tornillos cortos **H** y 4 arandelas **J**.

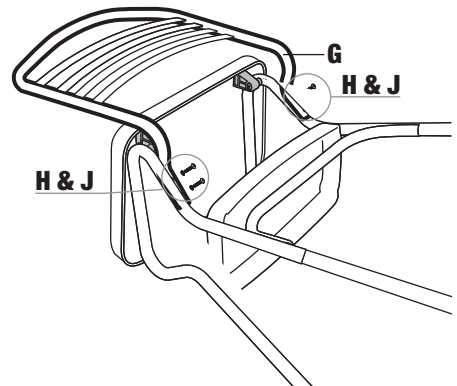

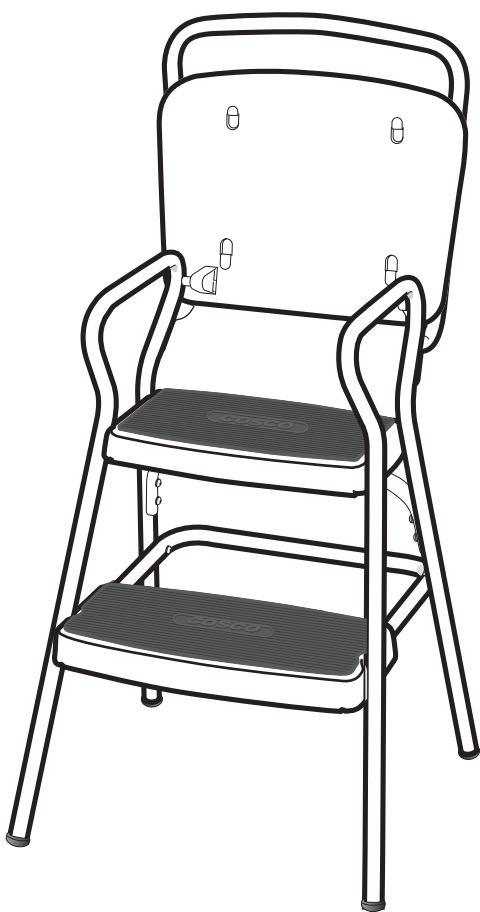

**DO NOT RETURN THIS UNIT TO THE PLACE OF PURCHASE  
FOR QUESTIONS, PRODUCT ISSUES OR REPLACEMENT PARTS:**

Call Consumer Relations at **1-800-628-8321**

or visit our website at

**WWW.COSCOPRODUCTS.COM**, click “contact us” located at the bottom of the home page

Replacement parts will ship within 7-10 business days depending on availability. Parts can also be ordered by sending a written letter to the address below. Product model number, date of manufacture, color and description of the part must be included.

**NO DEVUELVA ESTE PRODUCTO AL LUGAR DONDE LO ADQUIRIÓ  
SI TIENE PREGUNTAS, PROBLEMAS CON PRODUCTOS O  
PIEZAS DE REPUESTO**

Llame al departamento de relaciones al consumidor al **1-800-628-8321**

o visite nuestra página del web al

**WWW.COSCOPRODUCTS.COM** y haga clic donde dice “contact us”

Si las piezas de reemplazo están disponibles llegarán en un plazo de 7-10 días hábiles. Usted también puede solicitar piezas de reemplazo por correo a la dirección indicada abajo. Por favor incluya el número de modelo, fecha de manufactura, color, y una breve descripción de la pieza faltante.

**COSCO**  
HOME & OFFICE PRODUCTS  
www.coscoproducts.com

2525 State Street  
Columbus, IN USA 47201-7494

Made in China  
Fabriqué en Chine  
Fabricado en China

**DOREL**