

Before you begin



3D-GUIDED INTERACTIVE ASSEMBLY INSTRUCTIONS CAN BE FOUND IN BILT®
DOWNLOAD THE FREE APP



WM3921E2 (Mocha), WM3921W-DC (White),
WM3921G-DC (Gray), WM3921B-DC (Black),
WM3921SG (Sage Green), WM3921FP (Natural Pine)

Bunk Bed
Twin / Twin

Weight Limit : 200 lbs / 91 kg (Top and Bottom)

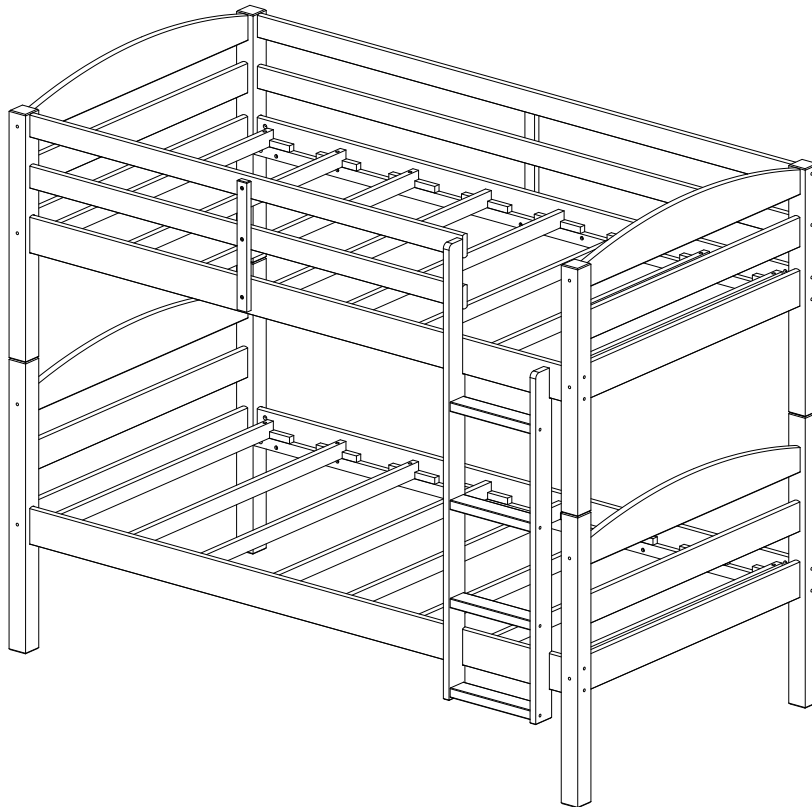

Thank you for purchasing from DHP!

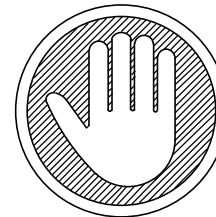

**Questions, concerns, missing parts?
CONTACT OUR CUSTOMER SERVICE
DEPARTMENT BEFORE RETURNING PRODUCT
TO THE RETAILER.**

If parts are missing or damaged, we will gladly ship your replacement parts free of charge.

Visit www.dhpfurniture.com/eng/replacement-parts
or call Toll-Free **1-800-267-1739**

You can also chat with us at www.dhpfurniture.com

Date of Purchase

Lot Number (TAKEN FROM CARTON)



VISIT THE DHP HELP CENTER
FOR ASSEMBLY VIDEOS AND MORE!

helpcenter.dhpfurniture.com

OR SCAN ME TO THERE !



**THIS INSTRUCTION BOOKLET CONTAINS IMPORTANT SAFETY
INFORMATION. PLEASE READ AND KEEP FOR FUTURE REFERENCE.**

Y.W. - 2024/03/01

B34WM392101-100063

Limited 1 year Warranty

DHP warrants this product to be free from defects in material and workmanship and agrees to remedy any such defect. This warranty covers one year from the date of original purchase from authorized retailers. This is solely limited to the repair or replacement of defective parts and assembly labor is not included.

This warranty does not apply to any product which has been improperly assembled, subjected to misuse or abuse or which has been altered or repaired in any way. The warranty does not cover wearing, tearing, fading or splitting of the fabric (where applicable). Liability for consequential damages is excluded to the extent exclusion is permitted by law. This warranty gives you specific legal rights and you may also have other rights which vary from state to state or province to province.

To obtain warranty service, purchaser must present original bill of sale. Components repaired or replaced are warranted through the remainder of the original warranty period only. The defective components will be repaired or replaced without charge, subject to the terms and conditions described above.

The terms and conditions of the limited warranty are subject to change without notice. For the latest warranty policy, please visit www.dhpfurniture.com.

Contact Us!

For help with assembly, identifying parts, product information or to order parts, please contact us:



www.dhpfurniture.com



cs@dhpfurniture.com

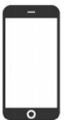

1-800-267-1739



DHP Consumer Services
12345 Albert Hudon, Suite 100,
Montreal, Quebec H1G 3L1

Read Before Beginning Assembly

- Work in a spacious area and near where the unit will be used, preferably on a carpet, or use a piece of the cardboard packaging to protect your floor and product.
- Make sure all parts are included. Most parts are labeled or stamped on the raw edge.
- Read each step carefully. It is very important that each step of the instructions is performed in the correct order. If these steps are not followed in sequence, assembly difficulties will occur.
- This product may contain small components. Please ensure that they are kept away from small children.
- This product is designed for home use and is not intended for commercial use.

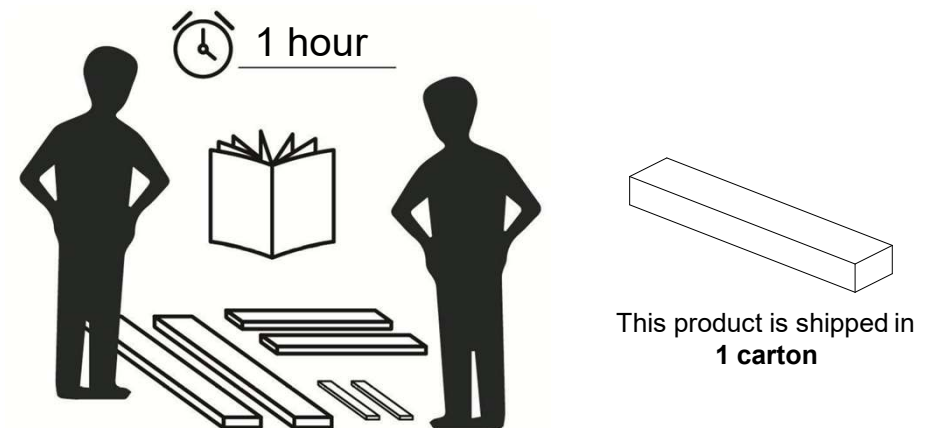

Do NOT use
powertools

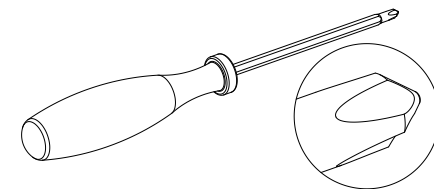

Phillips head screwdriver
needed (**not included**)

WARNINGS - Bunk Bed: Twin / Twin

- **STRANGULATION HAZARD** - Never attach or hang items to any part of the bunk bed that are not designed for use with the bed; for example, but not limited to, hooks, belts and jump ropes.
- Follow the information on the warnings appearing on the upper bunk end structure and on the carton. Do not remove warning label from bed.
- The mattress platform is designed to support a mattress without the need for a posture board or box spring.
- Always use the recommended size mattress or mattress support, or both, to help prevent the likelihood of entrapment or falls.
- **USE ONLY A COIL SPRING MATTRESS ON THE UPPER BUNK. FAILURE TO DO SO CAN RESULT IN INJURY.**
- Use only mattresses which are **74" - 75"** long and **37 1/2" - 38 1/2"** wide on upper and lower bed. Ensure thickness of mattress does not exceed **6"(152mm)**. Surface of mattress must be at least **5"(127mm)** below the upper edge of guardrails.
- Do not allow children under **6** years of age to use the upper bunk.
- Always use guardrails on both long sides of the upper bunk. If the bunk bed will be placed next to the wall, the guardrail that runs the full length of the bed should be placed against the wall to prevent entrapment between the bed and wall (applicable for bunk beds with full length guardrails on one side).
- Periodically check and ensure that the guardrail, ladder and other components are in their proper position, free from damage, and that all connectors are tight.
- Do not allow horseplay on or under the bed and prohibit jumping on the bed.
- Do not use substitute parts. Contact the manufacturer or dealer for replacement parts.
- Use of a night light may provide added safety precaution for a child using the upper bunk.
- The use of water or sleep flotation mattresses is prohibited.
- Always use the ladder for entering and leaving the upper bunk.
- Prohibit more than one person on upper bunk.
- Keep these instructions for future reference.

PARTS

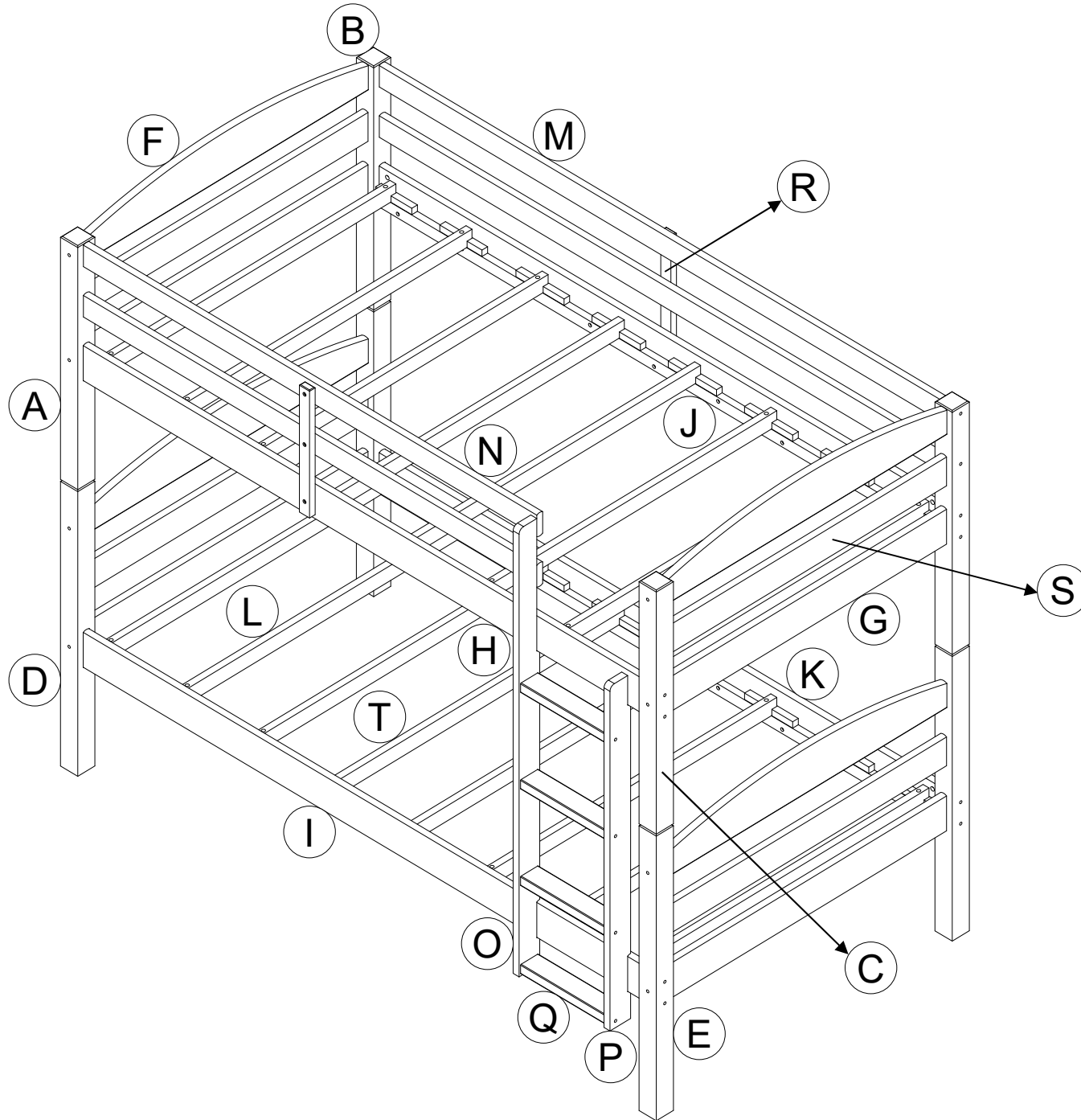

PARTS LIST

A

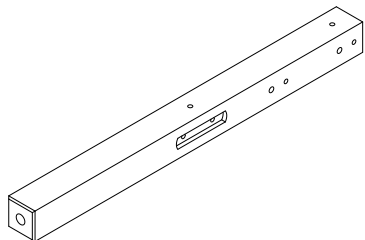

TOP POST
2 PCS

B

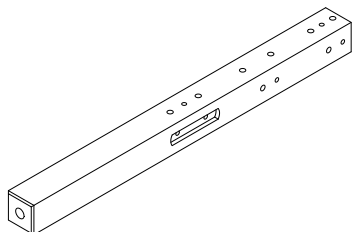

TOP POST
1 PC

C

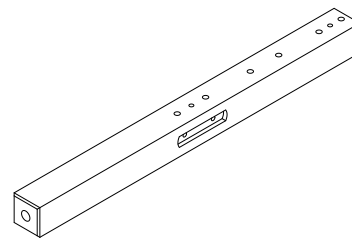

TOP POST
1 PC

D

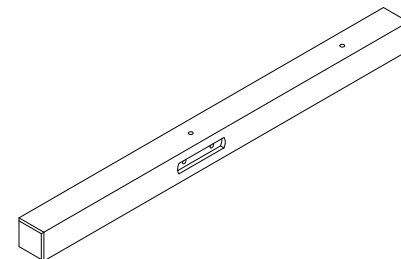

BOTTOM POST
2 PCS

E

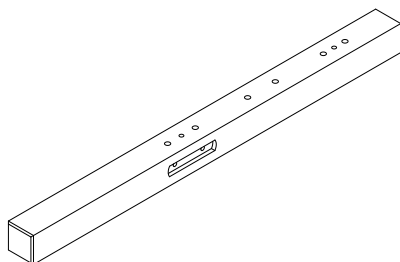

BOTTOM POST
2 PCS

F

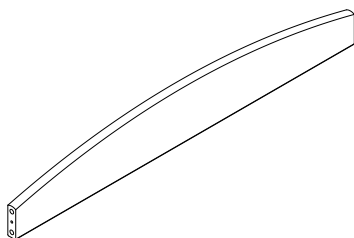

HEADBOARD TOP CROSS
4 PCS

G

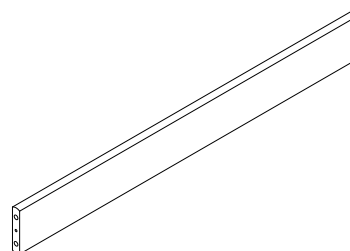

HEADBOARD BOTTOM CROSS
4 PCS

H

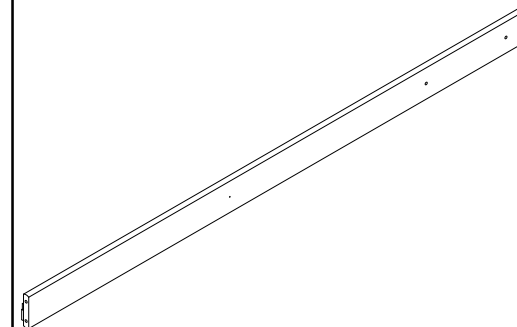

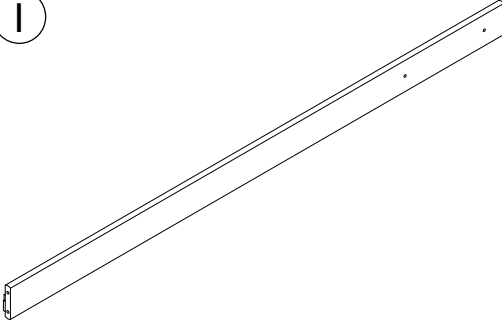
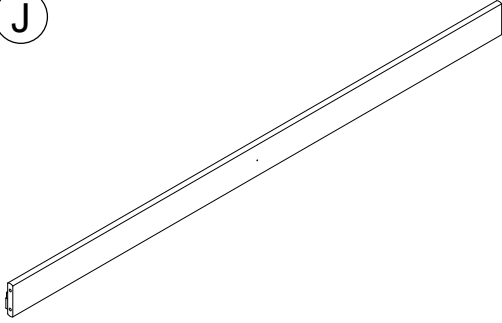
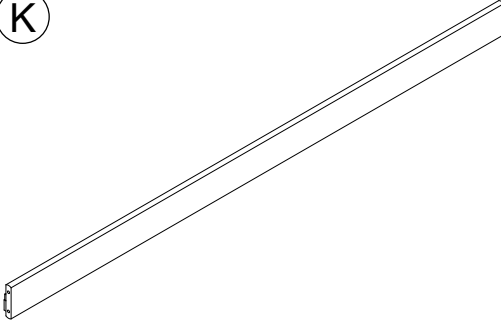
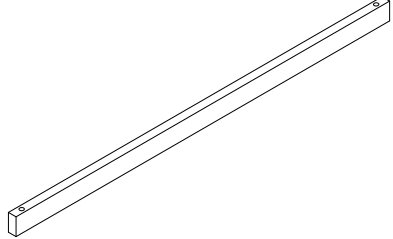
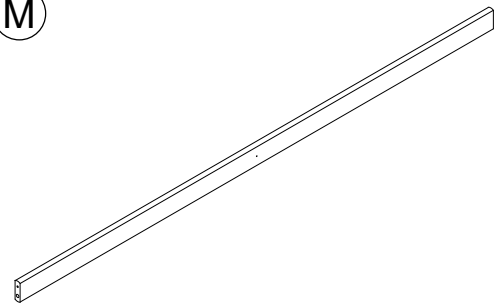
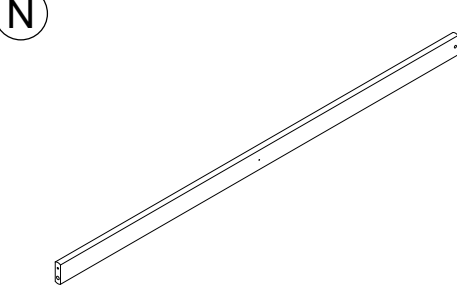
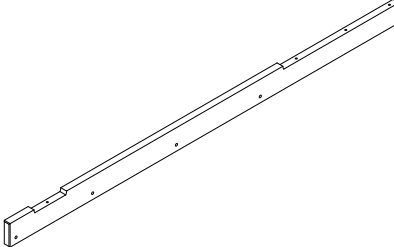
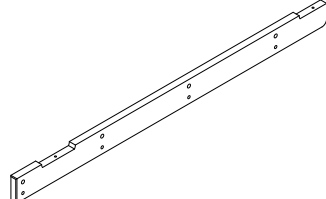
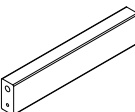
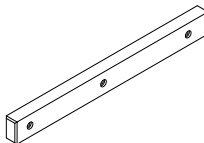
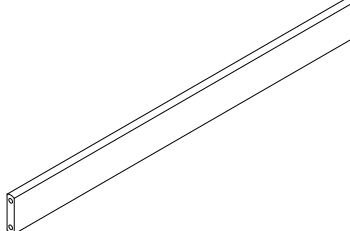
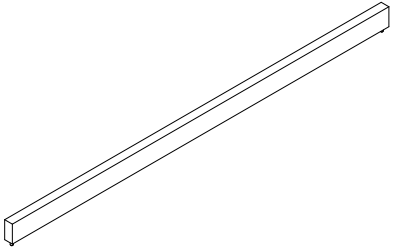

TOP SIDE RAIL (WITH 3 HOLES)
1 PC

PARTS LIST





			
<p>BOTTOM SIDE RAIL (WITH 2 HOLES) 1 PC</p>	<p>TOP SIDE RAIL (WITH 1 HOLES) 1 PC</p>	<p>BOTTOM SIDE RAIL (WITH NO HOLES) 1 PC</p>	<p>SLAT 12 PCS</p>
			
<p>LONG GUARDRAIL 2 PCS</p>	<p>SHORT GUARDRAIL 2 PCS</p>	<p>LONG LADDER END 1 PC</p>	<p>SHORT LADDER END 1 PC</p>
			
<p>LADDER STEP 4 PCS</p>	<p>GUARDRAIL LEG 2 PCS</p>	<p>HEADBOARD CENTER CROSS 4 PCS</p>	<p>SLAT 4 PCS</p>

PART UNMBERS						
PART LABELS	WM3921E2 (Mocha)	WM3921W-DC (White)	WM3921G-DC (Gray)	WM3921B-DC (Black)	WM3921SG (Sage Green)	WM3921FP (Natural Pine)
A	WM3921E2-A	WM3921W-DC-A	WM3921G-DC-A	WM3921B-DC-A	T1028820	T1031600
B	WM3921E2-B	WM3921W-DC-B	WM3921G-DC-B	WM3921B-DC-B	T1028830	T1031610
C	WM3921E2-C	WM3921W-DC-C	WM3921G-DC-C	WM3921B-DC-C	T1028840	T1031620
D	WM3921E2-D	WM3921W-DC-D	WM3921G-DC-D	WM3921B-DC-D	T1028850	T1031630
E	WM3921E2-E	WM3921W-DC-E	WM3921G-DC-E	WM3921B-DC-E	T1028860	T1031640
F	WM3921E2-F	WM3921W-DC-F	WM3921G-DC-F	WM3921B-DC-F	T1028870	T1031650
G	WM3921E2-G	WM3921W-DC-G	WM3921G-DC-G	WM3921B-DC-G	T1028880	T1031660
H	WM3921E2-H	WM3921W-DC-H	WM3921G-DC-H	WM3921B-DC-H	T1028890	T1031670
I	WM3921E2-I	WM3921W-DC-I	WM3921G-DC-I	WM3921B-DC-I	T1028900	T1031680
J	WM3921E2-J	WM3921W-DC-J	WM3921G-DC-J	WM3921B-DC-J	T1028910	T1031690
K	WM3921E2-K	WM3921W-DC-K	WM3921G-DC-K	WM3921B-DC-K	T1028920	T1031700
L	WM3921E2-L	WM3921W-DC-L	WM3921G-DC-L	WM3921B-DC-L	T1028930	T1031710
M	WM3921E2-M	WM3921W-DC-M	WM3921G-DC-M	WM3921B-DC-M	T1028940	T1031720
N	WM3921E2-N	WM3921W-DC-N	WM3921G-DC-N	WM3921B-DC-N	T1028950	T1031730
O	WM3921E2-O	WM3921W-DC-O	WM3921G-DC-O	WM3921B-DC-O	T1028960	T1031740
P	WM3921E2-P	WM3921W-DC-P	WM3921G-DC-P	WM3921B-DC-P	T1028970	T1031750
Q	WM3921E2-Q	WM3921W-DC-Q	WM3921G-DC-Q	WM3921B-DC-Q	T1028980	T1031760
R	WM3921E2-R	WM3921W-DC-R	WM3921G-DC-R	WM3921B-DC-R	T1028990	T1031770
S	WM3921E2-S	WM3921W-DC-S	WM3921G-DC-S	WM3921B-DC-S	T1029000	T1031780
T	WM3921E2-T	WM3921W-DC-T	WM3921G-DC-T	WM3921B-DC-T	T1029010	T1031790

 Each part has a unique part number. Please reference the appropriate part number when contacting customer service for replacement parts.

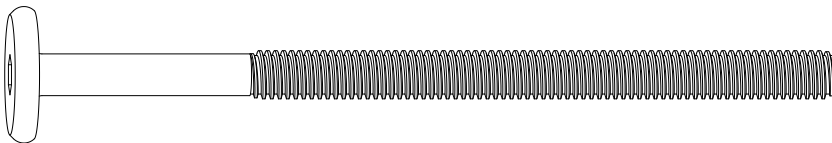
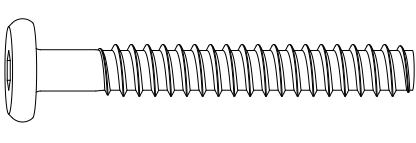
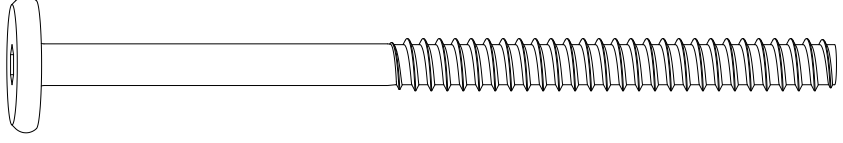
 Before throwing any packaging, please verify all contents and make sure you have received all the parts listed above!

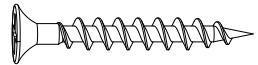
HARDWARE LIST

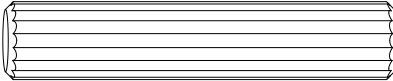
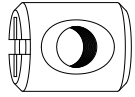
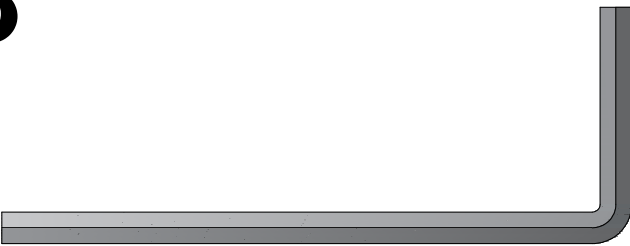
 <p>Ø 1/4" x 100mm</p>	 <p>Ø 6.5mm x 48mm</p>	 <p>Ø 6.5mm x 100mm</p>	
<p>JOINT CONNECTOR (4mm hex head) 16 PCS</p>	<p>WOOD JOINT CONNECTOR (4mm hex head) 14 PCS</p>	<p>WOOD JOINT CONNECTOR (4mm hex head) 22 PCS</p>	
 <p>Ø 4mm x 35mm</p>	 <p>Ø 4mm x 30mm</p>	 <p>Ø 19mm x 95mm</p>	 <p>Ø 10mm x 50mm</p>
<p>FLAT HEAD SCREW 24 PCS</p>	<p>FLAT HEAD SCREW 6 PCS</p>	<p>WOOD DOWEL 4 PCS</p>	<p>WOOD DOWEL 62 PCS</p>
 <p>Ø 11.8mm x 15mm</p>			
<p>BARREL NUT 16 PCS</p>	<p>ALLEN KEY 1 PC</p>		

Hardware Pack

<p>WM3921E2 (Mocha), WM3921G-DC (Gray), WM3921B-DC (Black)</p>	<p>■ HP#: TWM3921E2-00</p>
<p>WM3921W-DC (White), WM3921SG (Sage Green)</p>	<p>□ HP#: TWM3921N-DC-00</p>
<p>WM3921FP (Natural Pine)</p>	<p>▣ HP#: TWM3921FP-00</p>

⚠ Please do not completely tighten all the hardware, until the entire assembly is complete, unless otherwise indicated in the step-by-step instructions.

⚠ The screw(s), bolt(s) to be used at each step are shown in actual size in the lower right corner of the page.

Step 1

⚠ Warning label side face inward

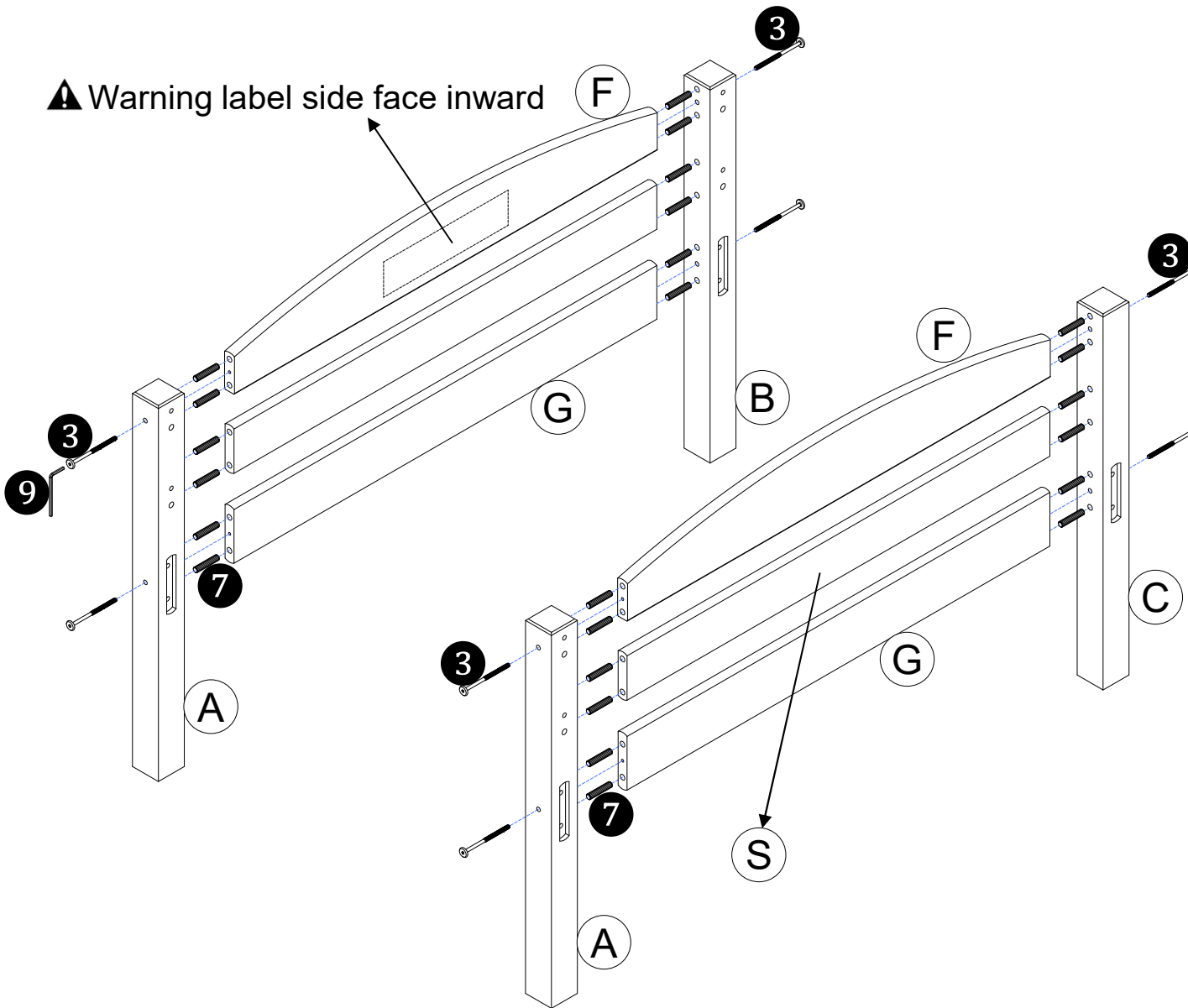

One of the top cross **F** has a label on it, Use it during this step.

Insert wood dowels **7** into the ends of the top cross **F**x2, center cross **S**x2 and bottom crosses **G**x2.

Attach posts **A** & **B**, **A** & **C** to the crosses using the wood joint connectors **3** as shown.

Use the Allen key **9** to tighten all joint connectors.

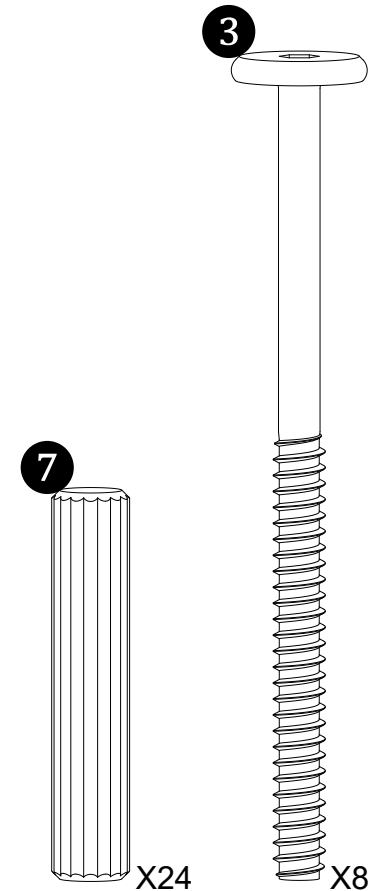

Step 2

Insert wood dowels **7** into the ends of top cross **F**x2 and center cross **S**x2 and bottom crosses **G**x2.

Attach posts **D** & **E** using wood joint connectors **3** through crosses **F**, **S** & **G**.

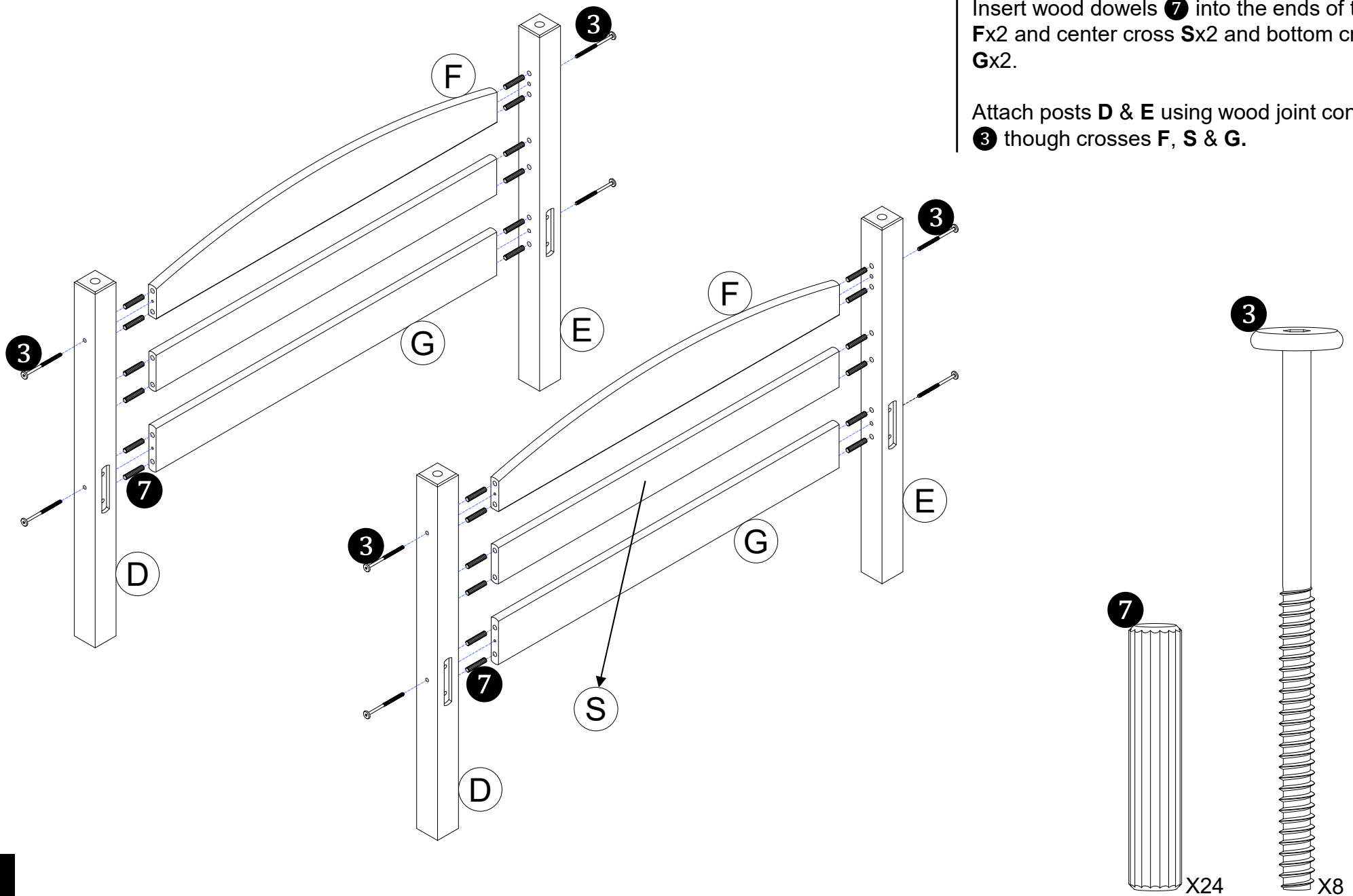

Step 3

Insert barrel nuts **8** into side rails **I** & **K** as shown below.

Attach the rails **I** & **K** to the posts **D** & **E** using joint connectors **1**.

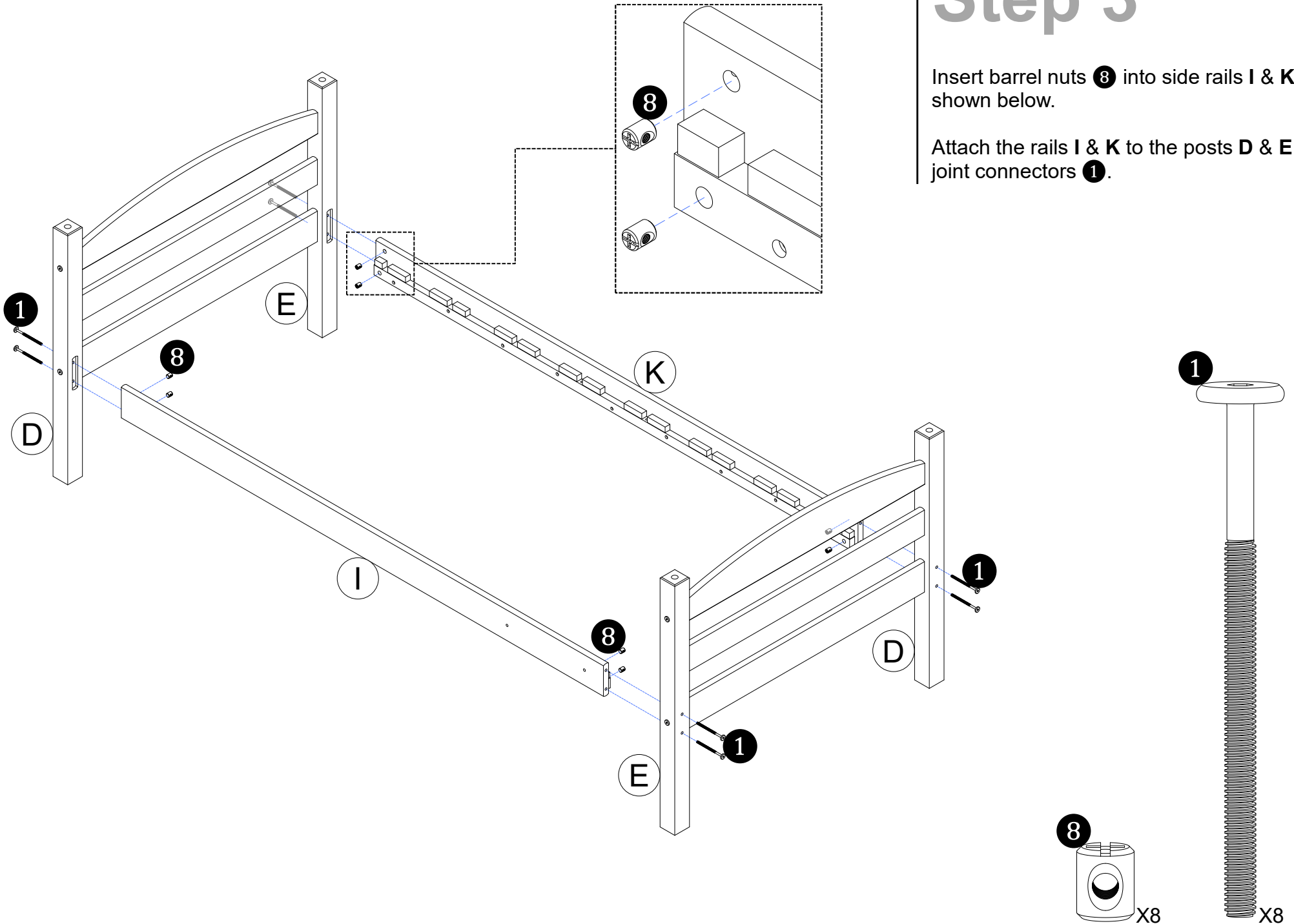

Step 4

Insert wood dowels **7** into each end of the guardrails **Mx2**. Insert barrel nuts **8** into side rails **H & J** as shown below.

Attach the long guardrails **M** to posts **B & A** and secure using joint connectors **3**.

Attach the rails **H & J** to the posts **A, B & C** using joint connectors **1**.

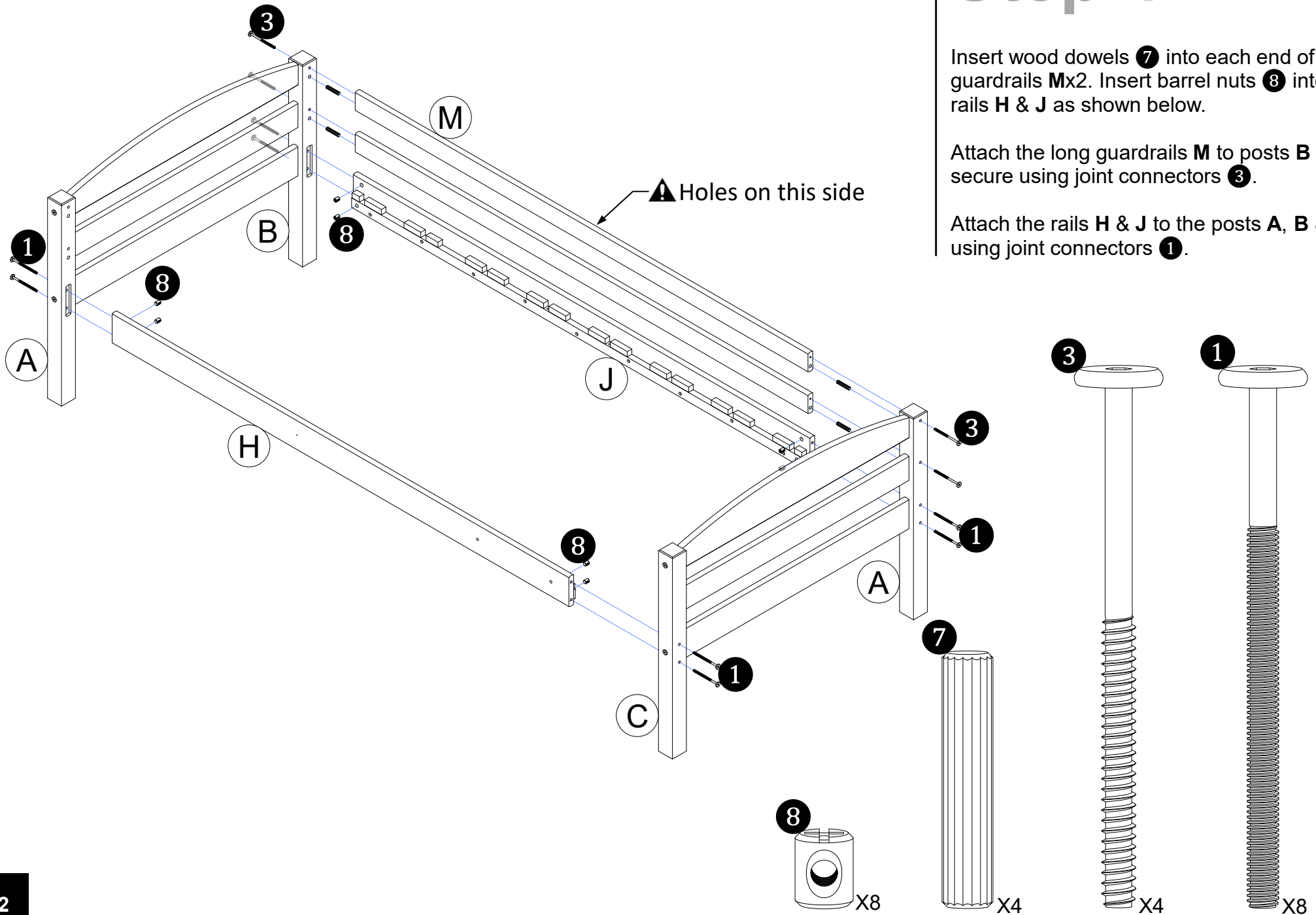

Step 5

Place wood dowels **6** into the holes in the posts **Dx2** & **Ex2**.

Stack the top bunk onto the bottom bunk with the help of another person.

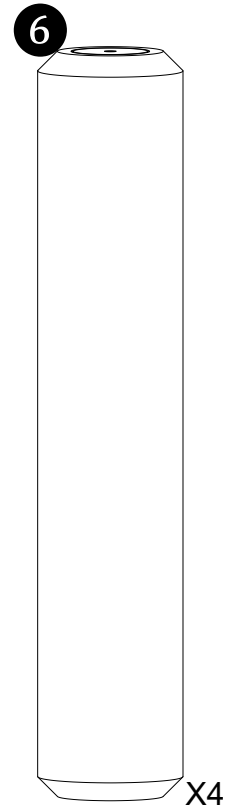
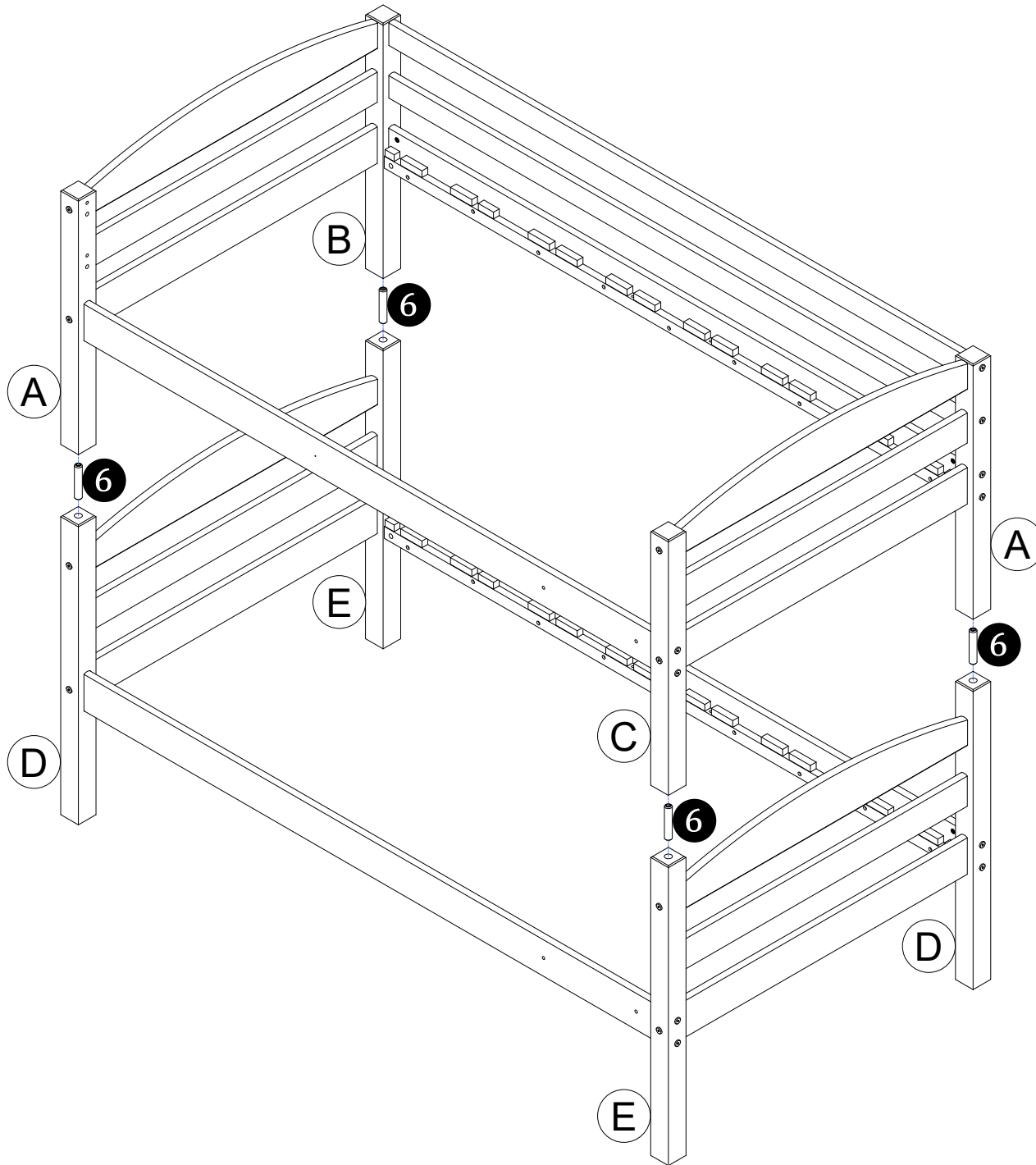

Step 6

Insert wood dowels **7** into the ends of the ladder steps **Q**x4.

Attach ladder ends **O** & **P** to ladder steps **Q** with wood joint connectors **2**.

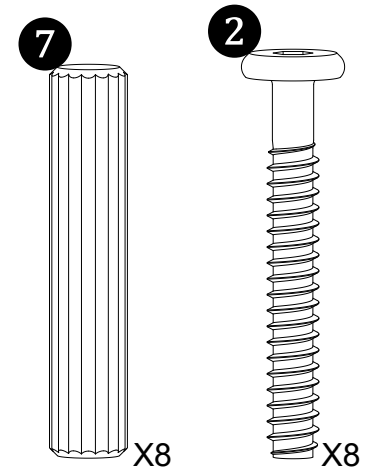
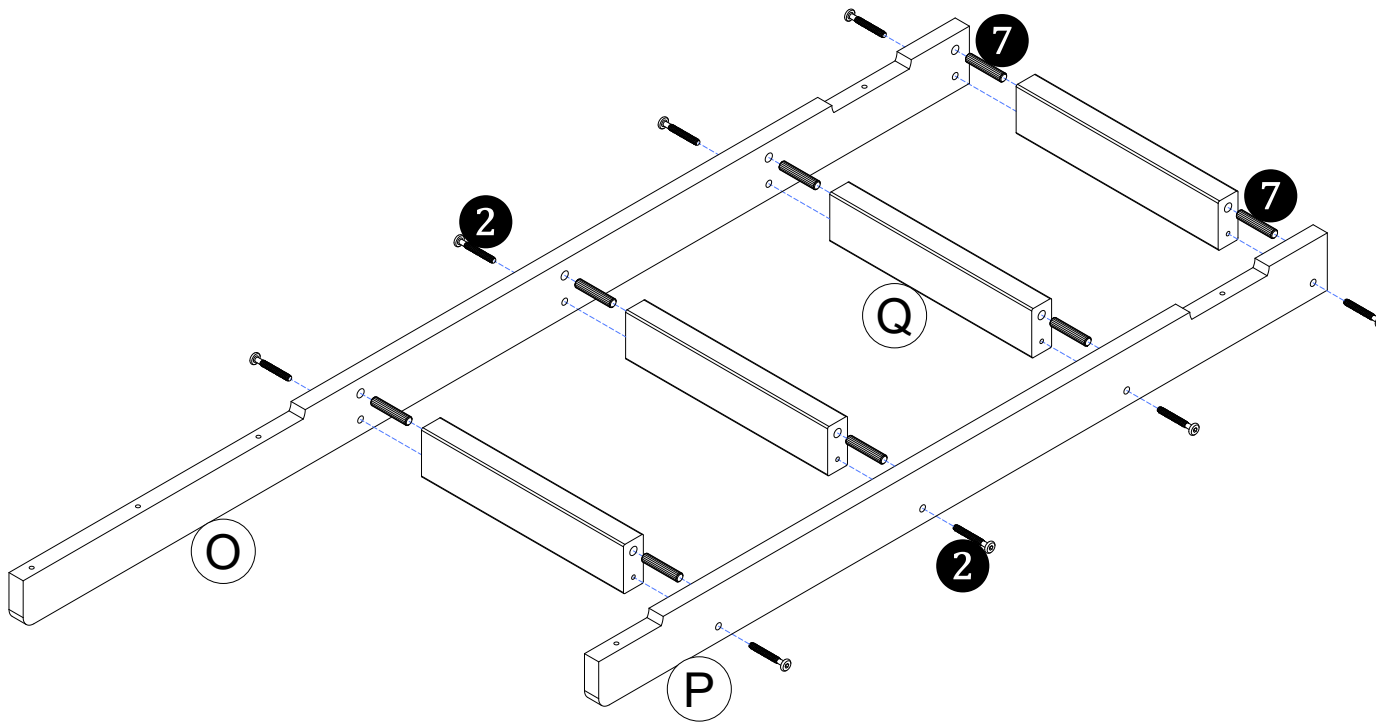

Step 7

Attach the ladder to the side rails **H** & **I** with wood joint connector **2** as shown.

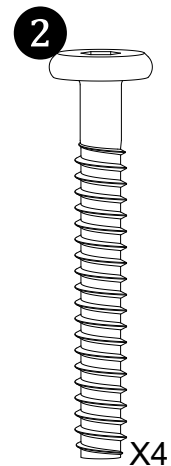
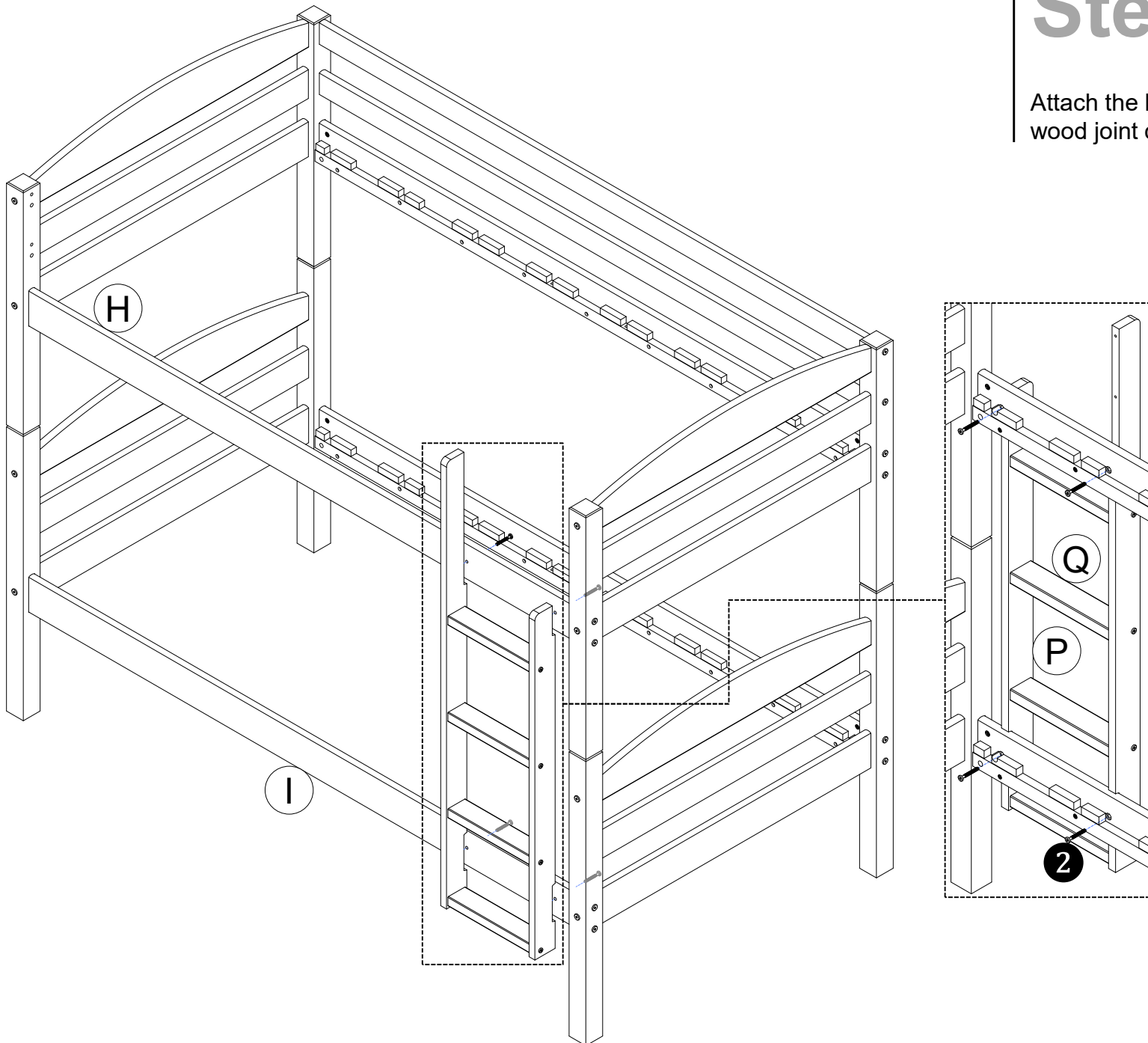

Step 8

Insert wood dowels **7** in the ends of short guardrails **N**, Attach short guardrails **N** to top post **A** with wood joint connectors **3**.

Attach the ladder to the short guardrails **N** with wood joint connectors **2** as shown.

Attach the guardrail leg **R** to **M**, **N**, **J** & **H** with flat head wood screws **5**.

Use a Phillips head screwdriver (not included) to install all screws.

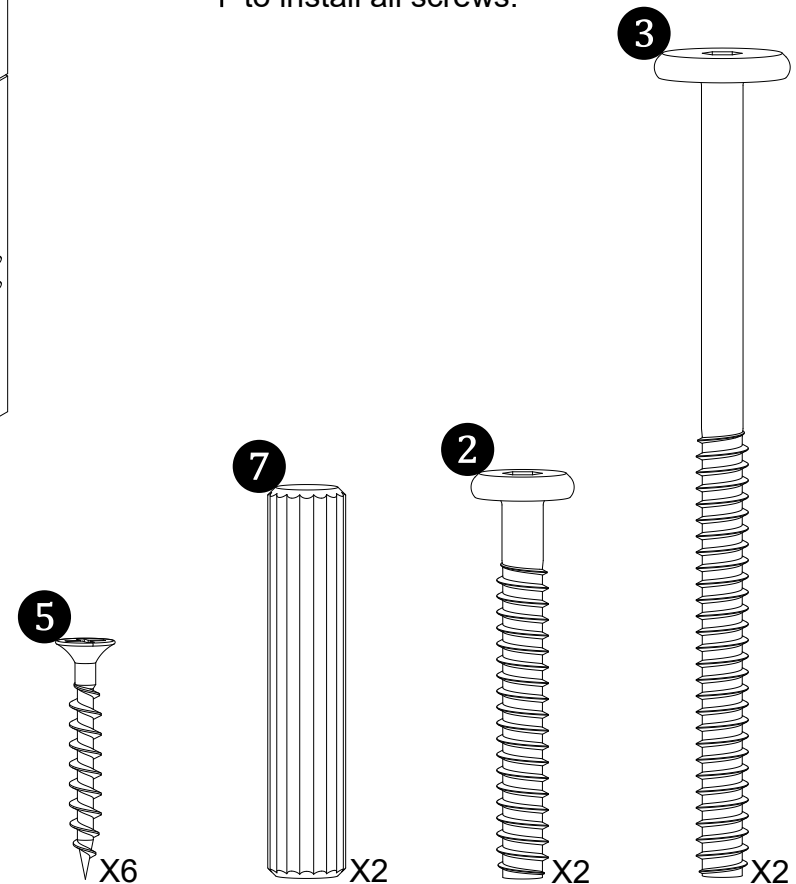
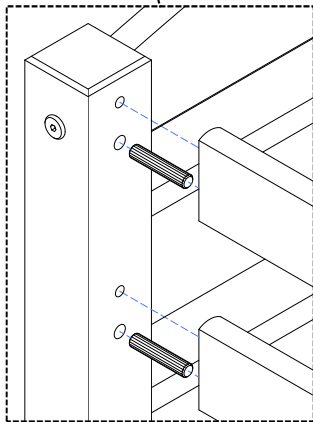
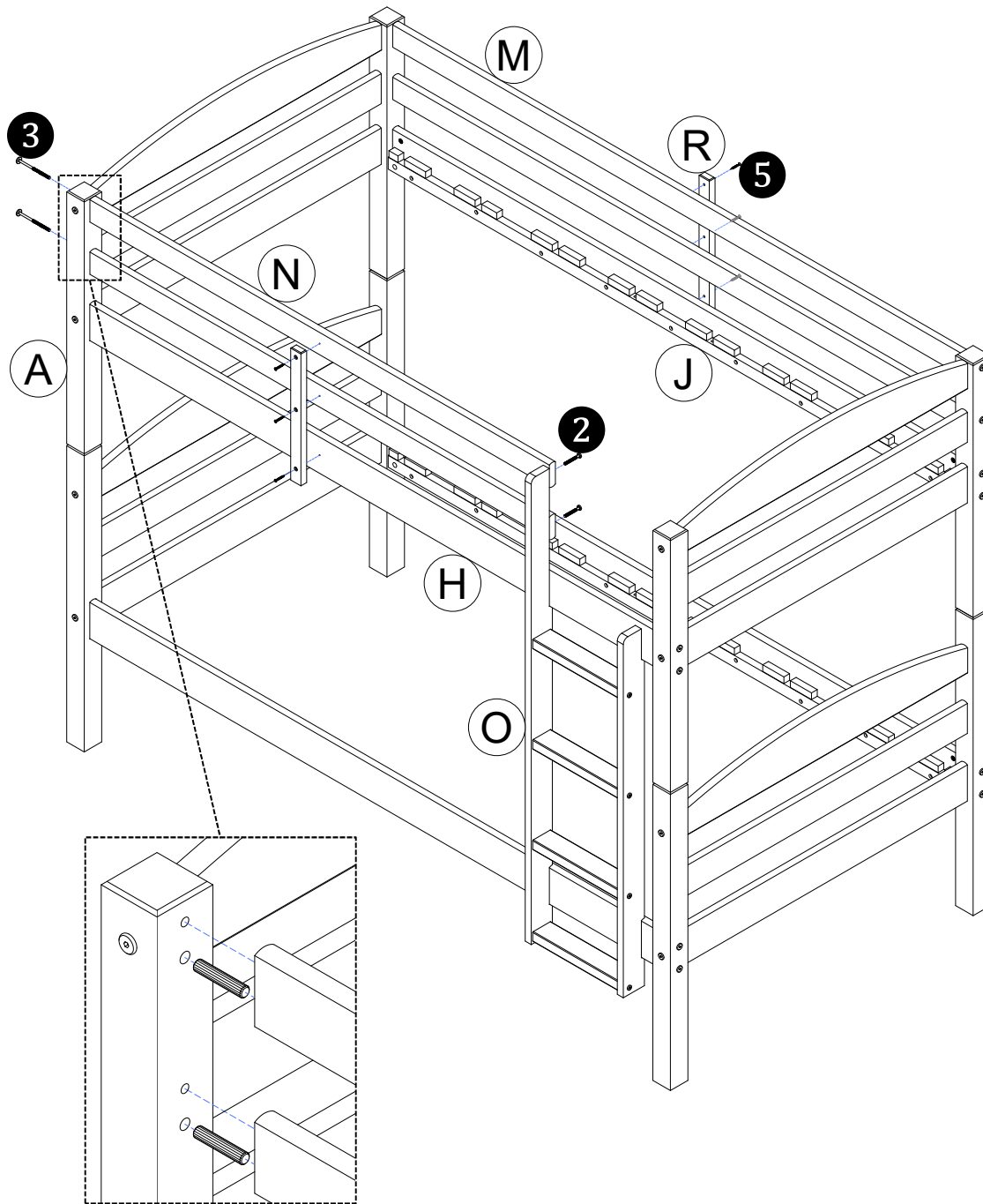

Step 9

Insert slats with wood dowel **Tx4** into the center slots of the side rails **I & K** and **H & J** of the bunk as shown.

Attach slats without wood dowel **Lx12** onto side rails **I & K** and **H & J** of the bunk with flat head screws **4**.

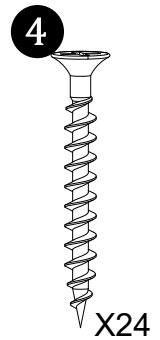
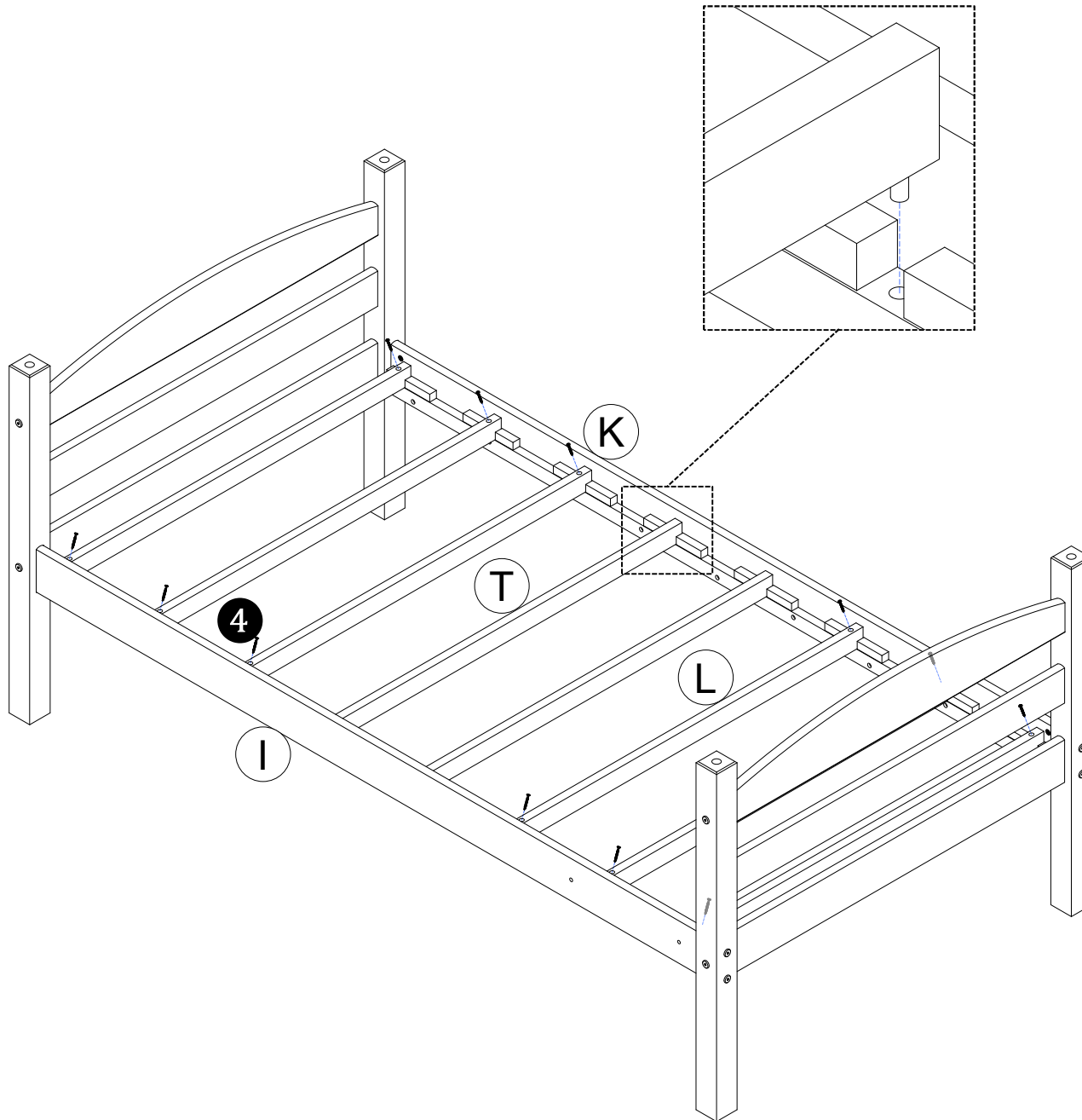

Separating the beds

Remove the ladder and all the guardrails.

With the help of another person, remove the top bunk from the lower bunk.

Disassemble the side rails from all headboards (top and lower bunks).

Re-assemble the headboards (with tall posts) and footboards (with short posts) to side rails.

Note: Switching the headboards will allow the two single beds to be identical (the headboards will have taller posts and the footboards will have the shorter posts).

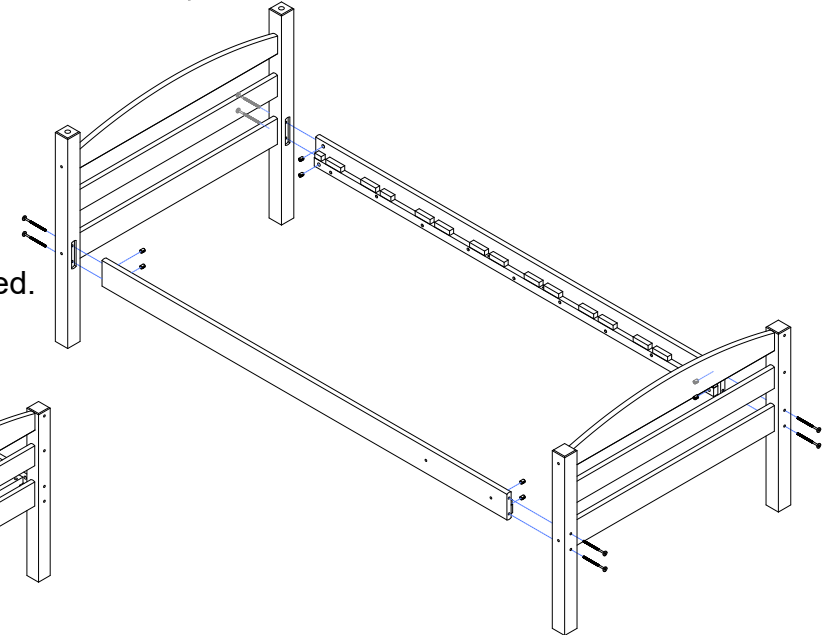
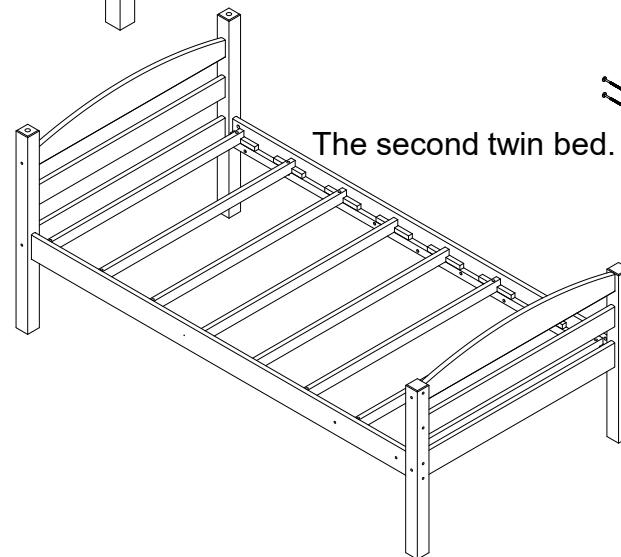
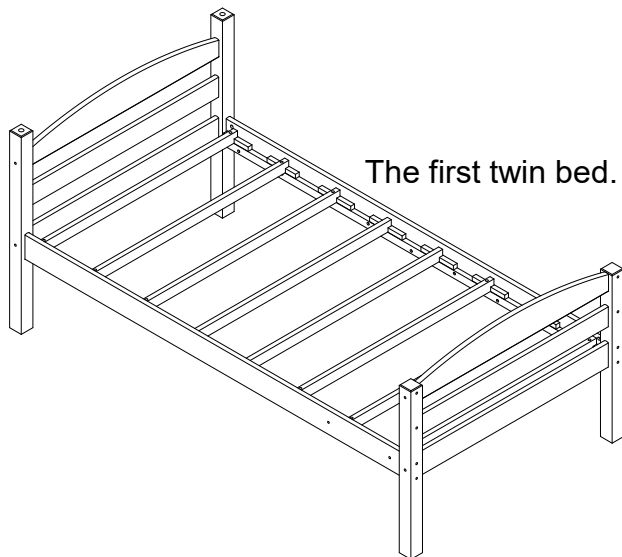
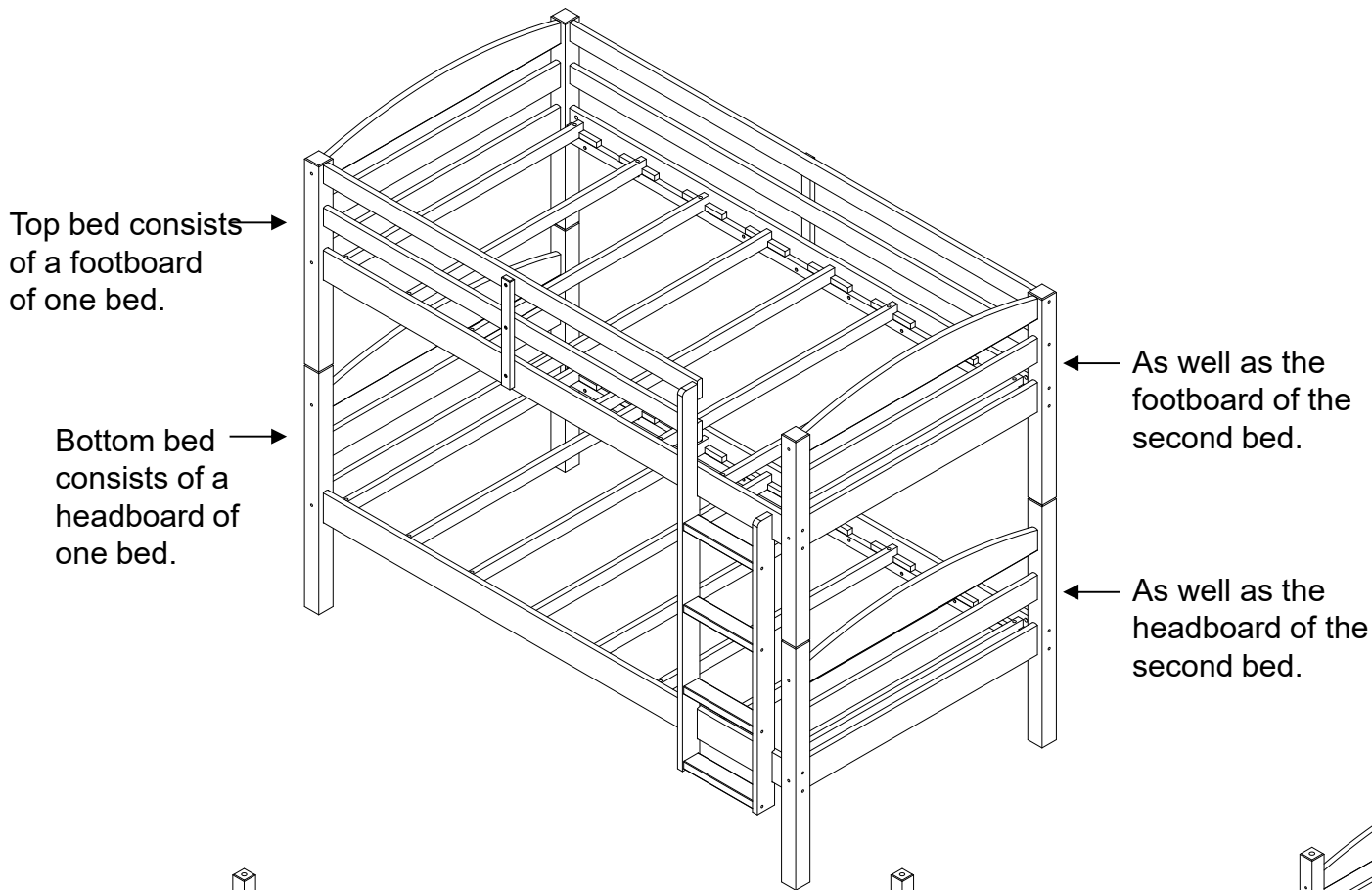

⚠ CAUTION: This unit is intended for use only with the products and/or maximum weights indicated. Use with other products and/or products heavier than the maximum weights indicated may result in instability or cause possible injury.

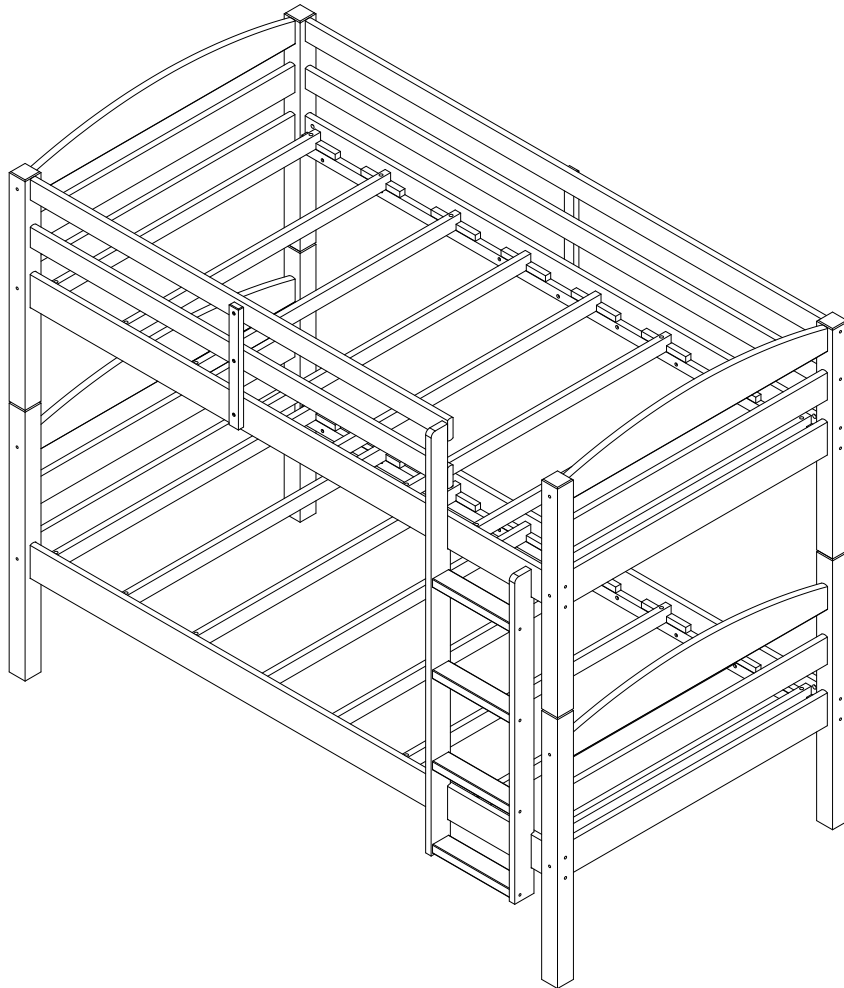

⚠ Weight Limit: 200 lbs / 91 kg (Top and Bottom)

Helpful Hints

- Move your new furniture carefully, with two people lifting and carrying the unit to its new location.
- Your furniture can be disassembled and reassembled to move.
- Dust this item regularly with a soft, lint - free cloth to prevent soil build up. Do not soak or wash in hot water. Wipe with a soft, damp cloth if necessary. Do not use abrasives, cleansers or polish.
- Check bolts and nuts periodically and tighten if necessary.

That's it ! You've finished assembling your **Bunk Beds!**

WM3921E2 (Mocha), WM3921W-DC (Blanco),
WM3921G-DC (Gris), WM3921B-DC (Negro),
WM3921SG (Verde Salvia), WM3921FP (Pino Natural)

Litera Individual / Individual

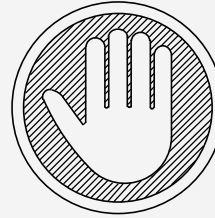

Preguntas, inquietudes, partes que faltan? CONTACTE A NUESTRO DEPARTAMENTO DE SERVICIO AL CLIENTE ANTES DE DEVOLVER EL PRODUCTO A LA TIENDA.

Si le faltan piezas o las que se incluyen están dañadas, con mucho gusto le enviaremos sus piezas de reemplazo sin cargo extra.

Visite www.dhpfurniture.com/spa/replacement-parts, llame gratis al **1-800-267-1739** o chatea con nosotros en www.dhpfurniture.com

Fecha de compra



Número de lote



¡Gracias por tu compra DHP!

Información sobre la garantía

DHP garantiza que este producto está libre de defectos de material y mano de obra y se compromete a remediar cualquier defecto de este tipo. Esta garantía cubre 1 año a partir de la fecha de compra original. Esta garantía es válida solamente con presentación de una prueba de compra. Esto se limita a la reparación o reemplazo de componentes defectuosos del mueble y no se incluye ningún trabajo de ensamblaje.

Esta garantía no se aplica a ningún producto que haya sido mal ensamblado, sujeto a mal uso o abuso, o que haya sido alterado o reparado de cualquier manera. Cualquier uso, rotura o pérdida de color de la tela no están incluidos en esta garantía (donde corresponda). Esta garantía le da derechos legales específicos y usted puede también tener otros derechos que varían de estado a estado o de provincia a provincial.

Para obtener el servicio de garantía, debe presentar la factura original de su compra. Los componentes reparados o reemplazados están garantizados durante el periodo original de la garantía. Las partes defectuosas serán reparadas o reemplazadas sin cargo extra y sujetas a los términos y condiciones descritos anteriormente. Los términos y condiciones de la garantía limitada están sujetos a cambios sin previo aviso. Para conocer la política de garantía más reciente, visite www.dhpfurniture.com.

Precauciones

- Este producto está diseñado para uso doméstico y no para uso comercial.
- **ADVERTENCIA PARA NIÑOS PEQUEÑOS** - Este producto contiene componentes pequeños. Por favor asegúrese de que las piezas estén fuera del alcance de los niños.
- No utilice herramientas eléctricas para ensamblar su mueble. Este tipo de herramientas pueden rasgar o dañar las partes.

! ESTE INSTRUCTIVO CONTIENE INFORMACION **IMPORTANTE** DE SEGURIDAD. POR FAVOR LEA Y GUARDE PARA SU REFERENCIA FUTURA.

Lea antes de comenzar a ensamblar

- Llame a nuestro número gratuito si necesita asistencia.
- Trabaje en un área espaciosa y cerca de donde su producto será utilizado, preferiblemente sobre una alfombra o utilice el cartón del empaque para proteger su piso y su producto.
- **El número de personas recomendadas para el montaje de este producto es: 1** (sin embargo, es recomendable contar con ayuda adicional).
- **Tiempo estimado de ensamble es 1 hora.**
- Asegúrese de que todas las partes están incluidas. La mayoría de las partes están etiquetadas o selladas en los bordes.
- Lea cada paso cuidadosamente. Es muy importante que cada paso de las instrucciones sea realizado en el orden correcto. Si estos pasos no se siguen en secuencia, pueden ocurrir dificultades durante el ensamblado.

¡Contáctenos !

Para solicitar ayuda con el ensamblaje, identificación de partes, información del producto o simplemente ordenar otras partes, diríjase a:

- Chatea con nosotros: www.dhpfurniture.com
- cs@dhpfurniture.com
- 1-800-267-1739
- DHP Servicio al Cliente
12345 Albert Hudon, Suite 100, Montreal, Quebec, Canada, H1G 3L1

PRECAUCIÓN - Litera : Individual / Individual

- **PELIGRO DE ESTRANGULAMIENTO** - Nunca cuelgue o ate en la cama artículos que no estén diseñados para usarlos con la cama; por ejemplo, pero no limitado a esto, ganchos, cinturones y cuerdas de saltar.
- Siga la información de las advertencias inscritas en la estructura de la litera superior y en el cartón. No retire la etiqueta de advertencias de la cama.
- La base del colchón está diseñada para soportar un colchón sin necesidad de usar una tabla para mantener la posición o un soporte con resortes.
- Siempre utilice el tamaño de colchón o de soporte de colchón recomendado, o los dos, para evitar la posibilidad de caídas o que el niño quede atrapado.
- **UTILICE SOLAMENTE COLCHONES CON RESORTES EN ESPIRAL EN LAS DOS LITERAS. EL NO RESPETAR ESTO PUEDE CAUSAR LESIONES.**
- Utilice únicamente colchones de **74" - 75"** de largo y **37 1/2" - 38 1/2"** de ancho. Asegúrese de que el espesor del colchón no exceda **6"(152mm)**. La superficie del colchón debe quedar por lo menos **5"(127mm)** por debajo del borde superior del marco de las literas.
- No permita que niños menores de **6** años duerman en la litera superior.
- Siempre utilice las barandas en los dos lados de la litera superior. Si la litera está colocada cerca de una pared, la baranda que cubre el lado largo de la litera debe ser colocada contra la pared para evitar que el niño quede atrapado entre la cama y la pared (esto se aplica a las literas con baranda larga de un solo lado).
- Verifique la cama periódicamente y asegúrese de que el cuadro, la escalerilla y otros componentes estén en la posición correcta, no estén dañados y todas las uniones estén bien ajustadas.
- No permita que los niños jueguen pesado sobre o debajo de la cama y no permita que salten sobre ella.
- No sustituya ninguna de las piezas por otras que no sean las originales. Contacte con el fabricante o el distribuidor para obtener piezas de reemplazo.
- El uso de una luz de noche sirve como medida de precaución para el niño que utiliza la litera superior.
- Se prohíbe el uso de colchones de agua o colchonetas de flotación.
- Siempre utilice la escalerilla para subir a la litera superior o bajar de ella.
- Prohíba que más de un niño suba a la litera superior.
- Conserve estas instrucciones para referencia futura.

Partes

Piezas de reemplazo,
visite www.dhpfurniture.com/spa/replacement-parts

IMPOTRTANTE: La lista de números de piezas que aparece a continuación es exclusiva de su producto. Por favor, manténgalo a mano cuando solicite piezas de repuesto.

⚠ ¡Todo se incluye en **1** caja(s) grande(s)!

⚠ Antes de deshacerse de las cajas de cartón, asegúrese de que estén vacías. También confirme que ha recibido todos los componentes necesarios para el ensamblaje al compararlos con la tabla de piezas indicadas en la sección en inglés.

Paquete de componentes

WM3921E2 (Mocha), WM3921G-DC (Gris), WM3921B-DC (Negro)	<input checked="" type="checkbox"/> #de paquete: TWM3921E2-00
WM3921W-DC (Blanco), WM3921SG (Verde Salvia)	<input type="checkbox"/> #de paquete: TWM3921N-DC-00
WM3921FP (Pino Natural)	<input checked="" type="checkbox"/> #de paquete: TWM3921FP-00

⚠ Nota: Por favor no apriete completamente los pernos hasta que el ensamblaje sea completado, a menos de que se indique específicamente en cada paso de las instrucciones.

⚠ Los tornillos, pernos que se utilizan en cada paso se muestran en tamaño real en la esquina inferior derecha de cada página.

NÚMERO DE PIEZAS

ETIQUETAS DE PIEZAS	DESCRIPCIÓN	WM3921E2 (Mocha)	WM3921W-DC (Blanco)	WM3921G-DC (Gris)	WM3921B-DC (Negro)
A	Pata superior	WM3921E2-A	WM3921W-DC-A	WM3921G-DC-A	WM3921B-DC-A
B	Pata superior	WM3921E2-B	WM3921W-DC-B	WM3921G-DC-B	WM3921B-DC-B
C	Pata superior	WM3921E2-C	WM3921W-DC-C	WM3921G-DC-C	WM3921B-DC-C
D	Pata inferior	WM3921E2-D	WM3921W-DC-D	WM3921G-DC-D	WM3921B-DC-D
E	Pata inferior	WM3921E2-E	WM3921W-DC-E	WM3921G-DC-E	WM3921B-DC-E
F	Travesaño de cabecera superior	WM3921E2-F	WM3921W-DC-F	WM3921G-DC-F	WM3921B-DC-F
G	Travesaño de cabecera inferior	WM3921E2-G	WM3921W-DC-G	WM3921G-DC-G	WM3921B-DC-G
H	Larguero superior (Con 3 agujeros)	WM3921E2-H	WM3921W-DC-H	WM3921G-DC-H	WM3921B-DC-H
I	Larguero inferior (Con 2 agujeros)	WM3921E2-I	WM3921W-DC-I	WM3921G-DC-I	WM3921B-DC-I
J	Larguero superior (Con 1 agujero)	WM3921E2-J	WM3921W-DC-J	WM3921G-DC-J	WM3921B-DC-J
K	Larguero inferior (Sin agujeros)	WM3921E2-K	WM3921W-DC-K	WM3921G-DC-K	WM3921B-DC-K
L	Tabla	WM3921E2-L	WM3921W-DC-L	WM3921G-DC-L	WM3921B-DC-L
M	Larguero largo de baranda	WM3921E2-M	WM3921W-DC-M	WM3921G-DC-M	WM3921B-DC-M
N	Larguero corto de baranda	WM3921E2-N	WM3921W-DC-N	WM3921G-DC-N	WM3921B-DC-N
O	Lado largo de escalerilla	WM3921E2-O	WM3921W-DC-O	WM3921G-DC-O	WM3921B-DC-O
P	Lado corto de escalerilla	WM3921E2-P	WM3921W-DC-P	WM3921G-DC-P	WM3921B-DC-P
Q	Peldaño	WM3921E2-Q	WM3921W-DC-Q	WM3921G-DC-Q	WM3921B-DC-Q
R	Pata de baranda	WM3921E2-R	WM3921W-DC-R	WM3921G-DC-R	WM3921B-DC-R
S	Travesaño central de cabecera	WM3921E2-S	WM3921W-DC-S	WM3921G-DC-S	WM3921B-DC-S
T	Tabla	WM3921E2-T	WM3921W-DC-T	WM3921G-DC-T	WM3921B-DC-T

NÚMERO DE PIEZAS			
ETIQUETAS DE PIEZAS	DESCRIPCIÓN	WM3921SG (Verde Salvia)	WM3921FP (Pino Natural)
A	Pata superior	T1028820	T1031600
B	Pata superior	T1028830	T1031610
C	Pata superior	T1028840	T1031620
D	Pata inferior	T1028850	T1031630
E	Pata inferior	T1028860	T1031640
F	Travesaño de cabecera superior	T1028870	T1031650
G	Travesaño de cabecera inferior	T1028880	T1031660
H	Larguero superior (Con 3 agujeros)	T1028890	T1031670
I	Larguero inferior (Con 2 agujeros)	T1028900	T1031680
J	Larguero superior (Con 1 agujero)	T1028910	T1031690
K	Larguero inferior (Sin agujeros)	T1028920	T1031700
L	Tabla	T1028930	T1031710
M	Larguero largo de baranda	T1028940	T1031720
N	Larguero corto de baranda	T1028950	T1031730
O	Lado largo de escalerilla	T1028960	T1031740
P	Lado corto de escalerilla	T1028970	T1031750
Q	Peldaño	T1028980	T1031760
R	Pata de baranda	T1028990	T1031770
S	Travesaño central de cabecera	T1029000	T1031780
T	Tabla	T1029010	T1031790

Instrucciones

Paso 1

Uno de los travesaños superiores **F** tiene una etiqueta. Utilícelo para esta etapa.

Inserte las clavijas de madera ⑦ en los extremos de los travesaños superiores **F**x2, de los travesaños centrales **S**x2 y de los travesaños inferiores **G**x2.

Fije las patas **A** y **B** e **A** y **C** con conectores para madera ③ como se ilustra.

Utilice la llave Allen ⑨ para ajustar todos los pernos y conectores.

Paso 2

Inserte las clavijas de madera ⑦ en los extremos del travesaño superior **F**x2, del travesaño central **S**x2 y de los travesaños inferiores **G**x2.

Fije las patas **D** y **E** con conectores para madera ③ en los travesaños **F**, **S** y **G**.

Paso 3

Inserte las tuercas barrilete ⑧ en los largueros **I** y **K** como se ilustra más abajo.

Fije los largueros **I** y **K** a las patas con pernos conectores ①.

Paso 4

Inserte las clavijas de madera ⑦ en los extremos de las barandas largas **M**.

Inserte las tuercas barrilete ⑧ en los largueros **H** y **J** como se ilustra más abajo.

Una las barandas largas **M** a las patas **B** y **A** y fíjelas con los pernos conectores ③.

Fije los largueros **H** y **J** a las patas con los pernos conectores ①.

Paso 5

Coloque cuatro ⑥ en los agujeros de **D**x2 y **E**x2.

Paso 6

Inserte las clavijas de madera ⑦ en los peldaños **Q** con los conectores para madera ②.

Paso 7

Fije la escalera a los largueros **H** y **I** con los conectores para madera ② como se ilustra.

Paso 8

Inserte las clavijas de madera ⑦ en los extremos de las barandas cortas **N**.

Fije las barandas cortas **N** a la pata **A** con los conectores para madera ③.

Fije las barandas cortas **N** a la escalera con los conectores para madera ②.

Fije el soporte de la baranda **R** a las barandas largas **M** y **N** y al larguero **H** y **J** con los tornillos para madera de cabeza plana ⑤, con un destornillador Phillips (no incluido).

Paso 9

Inserte los listones con clavijas de madera **T**x4 en las ranuras ubicadas en la parte central de los largueros **I** y **K** e **H** y **J** de las literas como se ilustra.

Fije los listones que no tienen clavijas de madera **L**x12 en los largueros **I** y **K** e **H** y **J** de las literas con tornillos de cabeza plana ④.

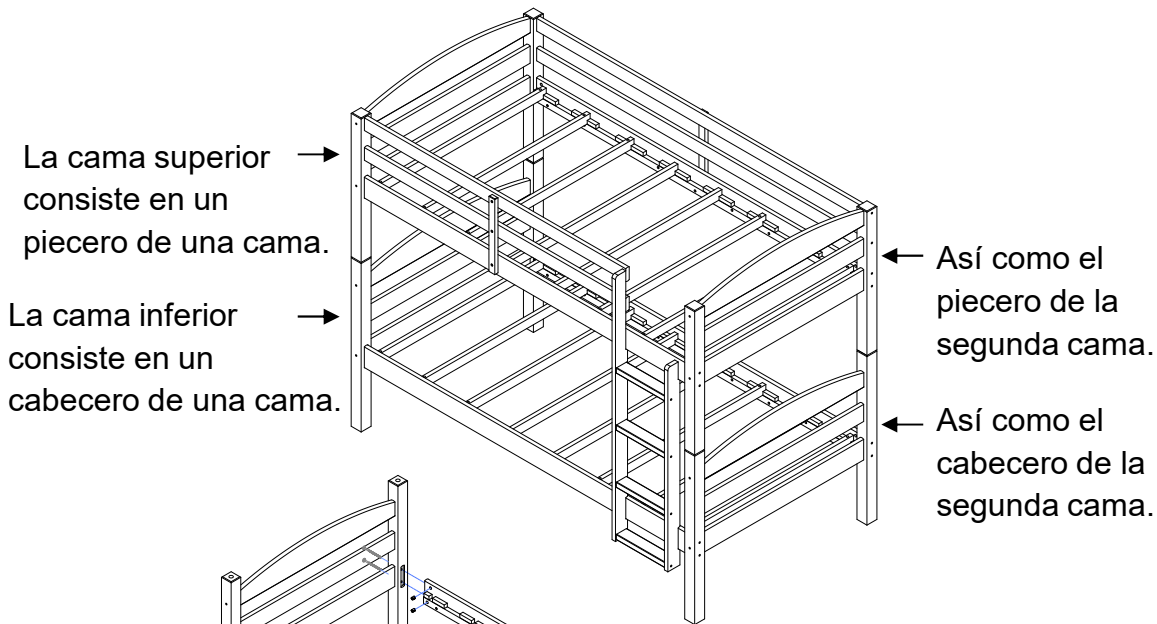

← Así como el piecero de la segunda cama.

← Así como el cabecero de la segunda cama.

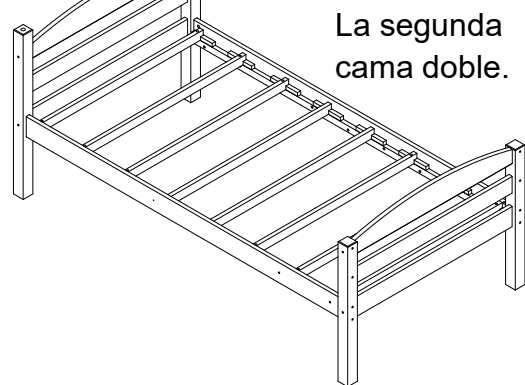
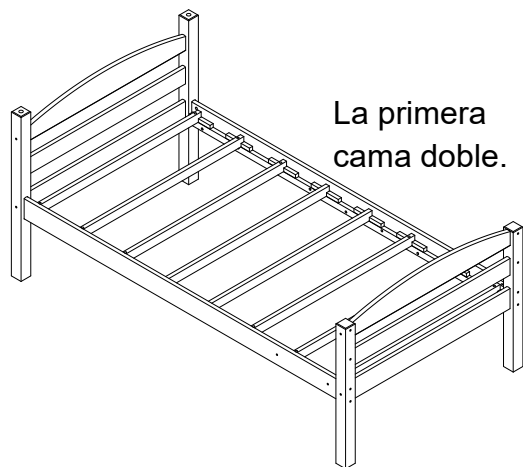
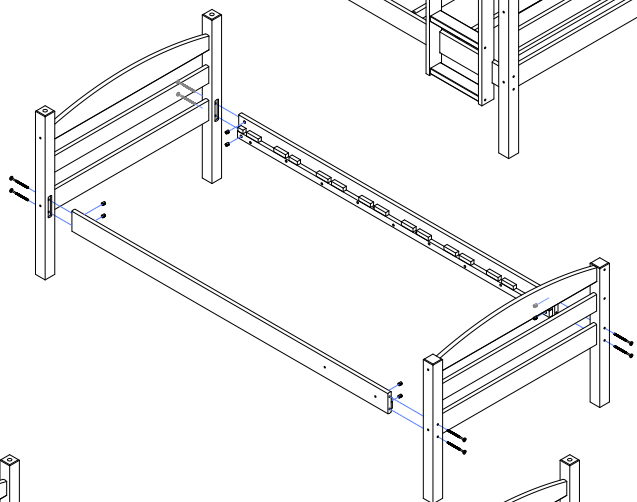

CONVERTIR LA LITERA EN DOS CAMAS SIMPLES

- Retire la escalerilla y todas las barandas. Con la ayuda de otra persona, retire la cucheta superior de la cucheta inferior.
- Separe los largueros de las cabeceras (cucheta superior e inferior).
- Vuelva a fijar las cabeceras (con las patas altas) y los pies de la cama (con las patas cortas) a los largueros.

NOTA : El intercambiar las cabeceras hará que las dos camas simples sean idénticas (las cabeceras tendrán las patas más altas y los pies de la cama tendrán las patas más cortas).

! Límites de peso: 200 lbs / 91 kg por piso

Consejos útiles

- Mueva sus muebles nuevos con cuidado, se requiere de dos personas para levantar y trasladar su producto a su nueva ubicación.
- Sus muebles se pueden desmontar y volver a ensamblar en caso de mudanza.
- Limpie el product con un paño suave. NO utilice productos químicos o abrasivos de limpieza.
- Revise los tornillos y tuercas periódicamente y apriételes si es necesario.

! PRECAUCIÓN

- Esta unidad está diseñada para ser utilizada únicamente con los productos y/o pesos máximos indicados. Su uso con otros productos y/o productos más pesados que los pesos máximos indicados puede provocar inestabilidad o causar lesiones.

WM3921E2 (Moka), WM3921W-DC (Blanc),
WM3921G-DC (Gris), WM3921B-DC (Noir),
WM3921SG (Vert Sauge), WM3921FP (Pin Naturel)

Lits Superposés Une place / Une place

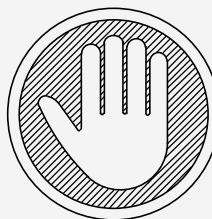

Des questions, des préoccupations ou des pièces manquantes? CONTACTEZ NOTRE SERVICE À LA CLIENTÈLE AVANT DE RETOURNER LE PRODUIT AU DÉTAILLANT.

Si des pièces sont manquantes ou endommagées, nous expédierons volontiers vos pièces de rechange gratuitement.

Visitez www.dhpfurniture.com/eng/replacement-parts, appelez sans frais au **1-800-267-1739** ou clavardez avec nous au www.dhpfurniture.com.

Date d'achat

Numéro de lot

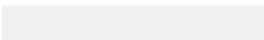
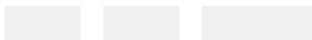

Merci d'avoir acheté un produit DHP!

Informations sur la garantie

DHP garantit que ce produit est exempt de tout vice de matériaux et de fabrication et s'engage à remédier à un tel défaut. Cette garantie est valable un an à compter de la date d'achat initiale. Elle se limite uniquement à la réparation ou au remplacement des pièces défectueuses. La main-d'oeuvre nécessaire à l'assemblage n'est pas incluse.

Cette garantie ne s'applique pas aux produits qui ont été mal assemblés, qui ont été soumis à une utilisation abusive ou qui ont subi des modifications ou des réparations. La garantie ne couvre pas l'usure, les déchirures ou la décoloration du tissu (le cas échéant). La responsabilité pour les dommages indirects est exclue quand l'exclusion est autorisée par la loi. Cette garantie vous confère des droits spécifiques légaux. Il se peut que vous bénéficiez de droits additionnels car ceux-ci peuvent varier selon l'État ou la province.

Pour bénéficier du service de garantie, l'acheteur doit présenter la facture originale. Les composants réparés ou remplacés sont garantis jusqu'à la fin de la période de la garantie initiale uniquement. Les composants défectueux seront réparés ou remplacés sans frais, sous réserve des conditions décrites ci-dessus. Les termes et conditions de la garantie limitée sont susceptibles d'être modifiés sans préavis. Pour connaître la dernière politique de garantie, veuillez consulter le site www.dhpfurniture.com.

Précautions

- Ce produit est conçu pour un usage domestique et n'est pas destiné à des fins commerciales.
- **AVERTISSEMENT CONCERNANT LES JEUNES ENFANTS:** Ce produit contient des petits composants. S'il vous plaît assurez-vous qu'ils soient gardés loin d'eux.
- Ne pas utiliser d'outils électriques pour assembler votre mobilier. Ce type d'outils risqué d'endommager les pièces.

⚠ CE FEUILLET CONTIENT DES INFORMATIONS DE SÉCURITÉ IMPORTANTES. S'IL VOUS PLAÎT LIRE ET CONSERVER POUR RÉFÉRENCE ULTÉRIEURE.

Avant de commencer l'assemblage

- Si vous avez besoin d'aide, appelez notre service à la clientèle sans frais.
- Travaillez dans un endroit spacieux et près du lieu où l'unité sera utilisée, préférablement sur un tapis, ou sur un morceau de l'emballage, afin de protéger le plancher et le produit.
- **Nombre de personnes recommandées pour l'assemblage : 1** (cependant il est toujours préférable d'être assisté par une personne supplémentaire).
- **Temps estimé d'assemblage : 1 heure.**
- Assurez-vous d'avoir bien reçu toutes les pièces. La plupart de celles-ci sont étiquetées ou estampées sur leur côté non fini.
- Lire attentivement chaque étape avant de débiter. Il est très important que chaque étape de montage soit exécutée dans le bon ordre, sinon vous risquez d'éprouver de la difficulté à assembler votre meuble.

Contactez-nous!

Besoin d'aide pour assembler, identifier des pièces, vous informer sur le produit, ou pour commander des pièces? Contactez-nous:

- Clavardez avec nous: www.dhpfurniture.com
- cs@dhpfurniture.com
- 1-800-267-1739
- DHP Service à la Clientèle
12345 Albert Hudon, Suite 100, Montréal, Québec, Canada, H1G 3L1

AVERTISSEMENT - Lits Superposés : Une place / Une place

- **RISQUE D'ÉTRANGLEMENT** - Ne jamais placer ou suspendre des articles sur aucune partie du lit superposé qui ne sont pas conçus pour être utilisés avec ce lit; par exemple, mais n'étant pas limité à, des crochets, des ceintures, et des cordes à sauter.
- Suivez les informations sur les étiquettes d'avertissement apposées à l'extrémité de la structure du lit superposé et sur la boîte. Ne pas enlever l'étiquette d'avertissement apposée sur le lit.
- La plateforme du matelas est conçue pour supporter un matelas sans avoir besoin d'un support de matelas ou d'un sommier.
- Toujours utiliser la grandeur de matelas ou de support de matelas recommandée, ou les deux, afin de prévenir la possibilité de blessures ou de chutes.
- **UTILISEZ UNIQUEMENT DES MATELAS À RESSORTS SUR LES DEUX LITS SUPÉRIEUR ET INFÉRIEUR. SINON DES BLESSURES PEUVENT EN RÉSULTER.**
- Utilisez uniquement des matelas de **74" - 75"** de long par **37 1/2" - 38 1/2"** de large sur le lit du bas et du haut. Assurez-vous que l'épaisseur des matelas n'excède pas **6"(152mm)**. La surface du matelas doit arriver au moins à **5"(127mm)** sous le bord supérieur des barrières.
- Ne pas permettre aux enfants de moins de **6** ans d'utiliser le lit du haut.
- Toujours installer les barrières sur les deux longs côtés du lit du haut. Si le lit superposé est placé près d'un mur, la barrière qui couvre la pleine longueur du lit doit être placée contre le mur pour éviter que l'enfant reste coincé entre le mur et le lit (applicable pour les lits superposés avec des barrières pleine grandeur sur un côté).
- Vérifiez périodiquement et assurez-vous que la barrière, l'échelle et les autres composants sont dans la bonne position, exempts de dommages, et que toutes les connections sont bien serrées.
- Interdire les jeux brutaux sur ou sous le lit et interdire de sauter sur le lit.
- Ne pas substituer de pièces. Contactez le fabricant ou le revendeur pour des pièces de remplacement.
- L'utilisation d'une veilleuse procure une sécurité supplémentaire pour un enfant utilisant le lit du haut.
- L'utilisation de matelas d'eau ou de matelas d'air est interdite.
- Toujours utiliser l'échelle pour monter ou descendre du lit supérieur.
- Interdire plus d'une personne sur le lit du haut.
- Conservez ces instructions pour référence ultérieure.

Pièces

Pour des pièces de rechange, visitez:
www.dhpfurniture.com/spa/replacement-parts

IMPORTANT : La liste des références ci-dessous est propre à votre produit.

Veillez l'avoir sous la main lorsque vous appelez pour des pièces de rechange.

⚠ Tout dans 1 grande(s) boîte(s)!

⚠ Avant de jeter les boîtes en carton, assurez-vous qu'elles soient vides.
Vérifiez que vous avez reçu tous les composants nécessaires à l'assemblage en les comparant avec le tableau des pièces (illustrations disponibles dans la section en anglais).

Quincaillerie

WM3921E2 (Moka), WM3921G-DC (Gris), WM3921B-DC (Noir)	■ #de paquet: TWM3921N-DC-00
WM3921W-DC (Blanc), WM3921SG (Vert Sauge)	□ #de paquet: TWM3921N-DC-00
WM3921FP (Pin Naturel)	▣ #de paquet: TWM3921FP-00

⚠ **Remarque:** Sauf indication contraire dans les instructions, ne pas resserrer complètement les vis et les boulons, jusqu'à ce que l'assemblage soit terminé.

⚠ Les vis et boulons utilisés durant chaque étape sont illustrés en taille réelle au coin inférieur droit de la page.

LISTE DES PIÈCES

ÉTIQUETTE DES PIÈCES	DESCRIPTION	WM3921E2 (Moka)	WM3921W-DC (Blanc)	WM3921G-DC (Gris)	WM3921B-DC (Noir)
A	Pied supérieur	WM3921E2-A	WM3921W-DC-A	WM3921G-DC-A	WM3921B-DC-A
B	Pied supérieur	WM3921E2-B	WM3921W-DC-B	WM3921G-DC-B	WM3921B-DC-B
C	Pied supérieur	WM3921E2-C	WM3921W-DC-C	WM3921G-DC-C	WM3921B-DC-C
D	Pied inférieur	WM3921E2-D	WM3921W-DC-D	WM3921G-DC-D	WM3921B-DC-D
E	Pied inférieur	WM3921E2-E	WM3921W-DC-E	WM3921G-DC-E	WM3921B-DC-E
F	Traverse de tête de lit supérieure	WM3921E2-F	WM3921W-DC-F	WM3921G-DC-F	WM3921B-DC-F
G	Traverse de tête de lit inférieure	WM3921E2-G	WM3921W-DC-G	WM3921G-DC-G	WM3921B-DC-G
H	Barre supérieure (Avec 3 trous)	WM3921E2-H	WM3921W-DC-H	WM3921G-DC-H	WM3921B-DC-H
I	Barre inférieure (Avec 2 trous)	WM3921E2-I	WM3921W-DC-I	WM3921G-DC-I	WM3921B-DC-I
J	Barre supérieure (Avec 1 trou)	WM3921E2-J	WM3921W-DC-J	WM3921G-DC-J	WM3921B-DC-J
K	Barre inférieure (Sans trous)	WM3921E2-K	WM3921W-DC-K	WM3921G-DC-K	WM3921B-DC-K
L	Latte	WM3921E2-L	WM3921W-DC-L	WM3921G-DC-L	WM3921B-DC-L
M	Barrière longue	WM3921E2-M	WM3921W-DC-M	WM3921G-DC-M	WM3921B-DC-M
N	Barrière courte	WM3921E2-N	WM3921W-DC-N	WM3921G-DC-N	WM3921B-DC-N
O	Côté long de l'échelle	WM3921E2-O	WM3921W-DC-O	WM3921G-DC-O	WM3921B-DC-O
P	Côté court de l'échelle	WM3921E2-P	WM3921W-DC-P	WM3921G-DC-P	WM3921B-DC-P
Q	Marche d'échelle	WM3921E2-Q	WM3921W-DC-Q	WM3921G-DC-Q	WM3921B-DC-Q
R	Pied de barrière	WM3921E2-R	WM3921W-DC-R	WM3921G-DC-R	WM3921B-DC-R
S	Traverse centrale de tête de lit	WM3921E2-S	WM3921W-DC-S	WM3921G-DC-S	WM3921B-DC-S
T	Latte	WM3921E2-T	WM3921W-DC-T	WM3921G-DC-T	WM3921B-DC-T

LISTE DES PIÈCES			
ÉTIQUETTE DES PIÈCES	DESCRIPTION	WM3921SG (Vert Sauge)	WM3921FP (Pin Naturel)
A	Pied supérieur	T1028820	T1031600
B	Pied supérieur	T1028830	T1031610
C	Pied supérieur	T1028840	T1031620
D	Pied inférieur	T1028850	T1031630
E	Pied inférieur	T1028860	T1031640
F	Traverse de tête de lit supérieure	T1028870	T1031650
G	Traverse de tête de lit inférieure	T1028880	T1031660
H	Barre supérieure (Avec 3 trous)	T1028890	T1031670
I	Barre inférieure (Avec 2 trous)	T1028900	T1031680
J	Barre supérieure (Avec 1 trou)	T1028910	T1031690
K	Barre inférieure (Sans trous)	T1028920	T1031700
L	Latte	T1028930	T1031710
M	Barrière longue	T1028940	T1031720
N	Barrière courte	T1028950	T1031730
O	Côté long de l'échelle	T1028960	T1031740
P	Côté court de l'échelle	T1028970	T1031750
Q	Marche d'échelle	T1028980	T1031760
R	Pied de barrière	T1028990	T1031770
S	Traverse centrale de tête de lit	T1029000	T1031780
T	Latte	T1029010	T1031790

Instructions

Étape 1

Une des traverses supérieures **F** porte une étiquette. Utilisez-la pour cette étape.

Insérez des goujons de bois ⑦ dans les extrémités des traverses **Fx2**, des traverses centrales **Sx2** et des traverses inférieures **Gx2**.

Fixez les pieds **A**, **B**, **A** et **C** avec des raccords pour bois ③ tel qu'illustré.

Servez-vous de la clé Allen ⑨ pour serrer tous les boulons de raccordement.

Étape 2

Insérez des goujons de bois ⑦ dans les extrémités de la traverse supérieure **Fx2**, de la traverse central **Sx2** et des traverses inférieures **Gx2**.

Fixez les pieds **D** et **E** avec des raccords pour bois ③ dans les traverses **F**, **S** et **G**.

Étape 3

Insérez des écrous transversaux ⑧ dans les côtés de lit **I** et **K** tel qu'illustré ci-dessous.

Fixez les côtés de lit **I** et **K** aux pieds avec des boulons de raccordement ①.

Étape 4

Insérez des goujons de bois ⑦ dans les extrémités des barrières longues **Mx2**.

Insérez des écrous transversaux (8) dans les côtés de lit **H** et **J** tel qu'illustré ci-dessous.

Attachez les barrières longues **M** aux pieds **B** et **A** et fixez-les à l'aide des raccords ③.

Fixez les côtés de lit **H** et **J** aux pieds avec des boulons de raccordement ①.

Étape 5

Placez quatre ⑥ dans les trous de **Dx2** et **Ex2**.

Étape 6

Insérez des goujons de bois ⑦ dans les extrémités des marches **Qx4**. Fixez les côtés de l'échelle **O** et **P** aux marches **Q** avec des raccords pour bois ②.

Étape 7

Fixez l'échelle aux côtés de lit **H** et **I** avec des raccords pour bois ② tel qu'illustré.

Étape 8

Insérez des goujons de bois ⑦ dans les extrémités des barrières courtes **N**.

Fixez les barrières courtes **N** au pied **A** avec des raccords pour bois ③.

Fixez les barrières courtes **N** à l'échelle avec des raccords pour bois ②.

Fixez le support de barrières longues **R** et au côté de lit **M**, **N**, **H** et **J** avec des vis à bois à tête plate ⑤, à l'aide d'un tournevis cruciform (non compris).

Étape 9

Insérez les lattes avec des goujons de bois **Tx4** dans les fentes situées au centre des côtés de lit **I**, **K**, **H** et **J** des lits, tel qu'illustré.

Fixez les lattes qui n'ont pas de goujons de bois **Lx12** dans les côtés de lit **I**, **K**, **H** et **J** des lits avec des vis à tête plate ④.

TRANSFORMER LES LITS SUPERPOSÉS EN DEUX LITS SIMPLES

Le lit supérieur se compose d'un pied de lit d'un lit.

Le lit du bas se compose d'une tête de lit d'un lit.

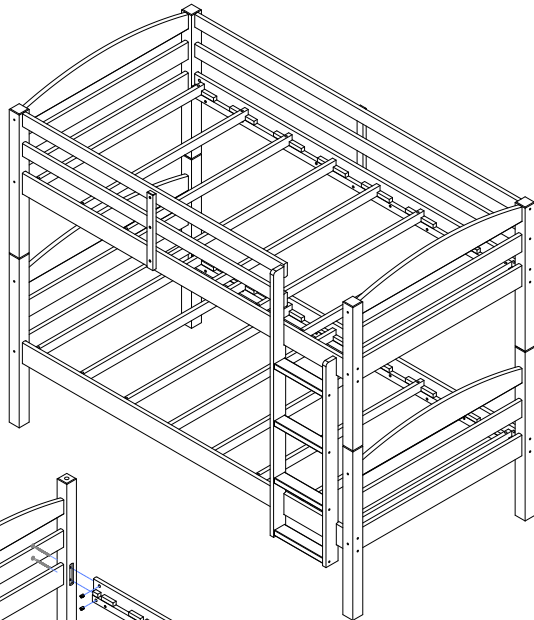

Ainsi que le pied de lit du deuxième lit.

Ainsi que la tête de lit du deuxième lit.

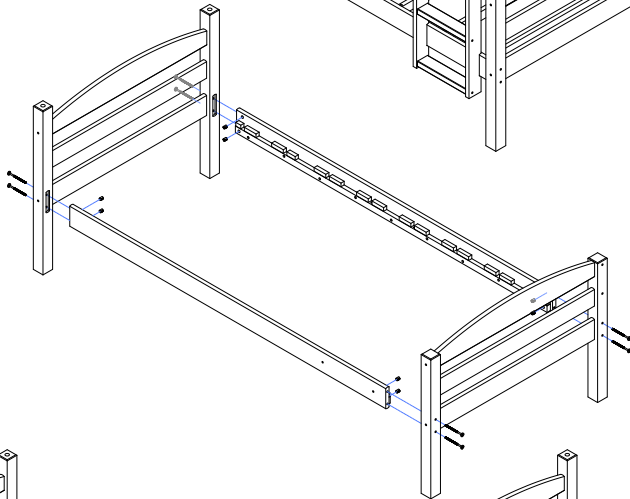

Le premier lit jumeau.

Le deuxième lit jumeau.

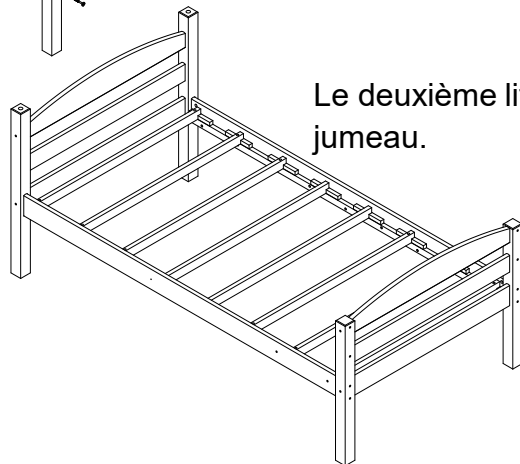
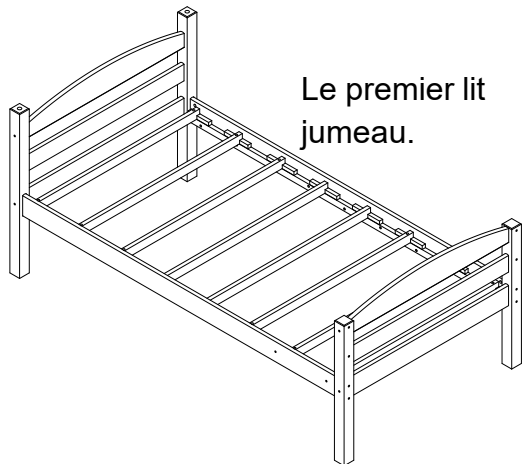

- Retirez l'échelle et toutes les garde-corps. Avec l'aide d'une deuxième personne, retirez le lit supérieur du lit inférieur.
- Démontez les barrières latérales de toutes les têtes de lit (lit supérieur et inférieur).
- Assemblez de nouveau les têtes de lit (avec les grands pieds) et les pieds de lit (avec les pieds courts) aux barrières latérales.
- **REMARQUE:** Le fait d'interchanger les têtes de lit permettra aux deux lits simples d'être identiques (les têtes de lit auront des pieds plus hauts et les pieds de lit auront des pieds plus courts).

 Limite de Poids: 200 lbs / 91 kg chaque étage

Consejos utiles

- Déplacez votre nouveau mobilier avec soin, nous recommandons deux personnes pour soulever et transporter le mobilier vers son nouvel emplacement.
- Votre mobilier peut être démonté et réassemblé pour faciliter les déménagements.
- Pour le nettoyage, utilisez un linge doux et/ou humide. N'UTILISEZ PAS de produits abrasifs ou chimiques.
- Vérifiez les vis et écrous périodiquement et resserrez-les si nécessaire.

AVERTISSEMENT

- Cette unité est destinée à être utilisée uniquement avec les produits et/ou les poids maximum indiqués. L'utilisation avec d'autres produits et/ou des produits plus lourds que les poids maximum indiqués peut rendre le meuble instable ou provoquer des blessures.