

- 9091500COM (Federal White / Columbia Walnut)
- 9091501COM (Federal White / Ironwood)

# Side Storage Wardrobe

B349091000COM0

Date of Purchase \_\_\_ / \_\_\_ / \_\_\_

Lot Number:

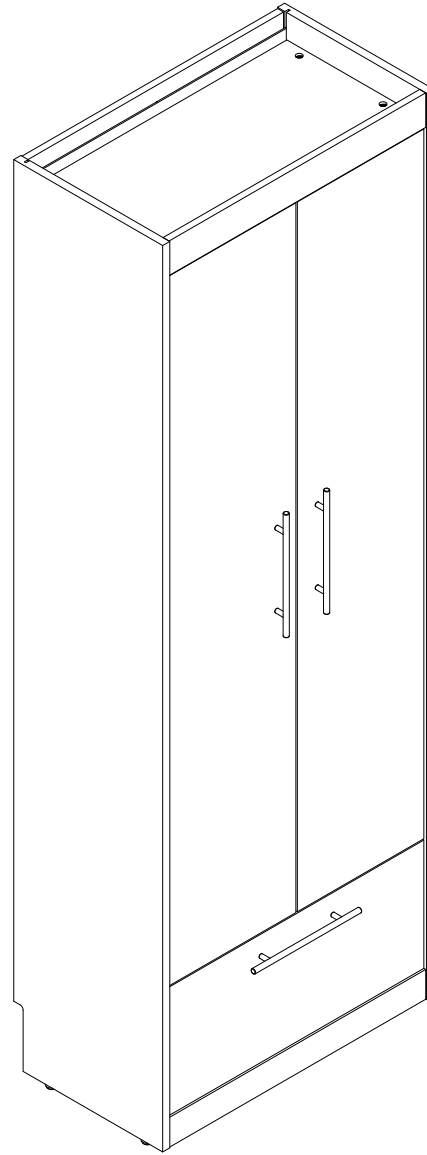

THIS INSTRUCTION BOOKLET CONTAINS **IMPORTANT** SAFETY INFORMATION. PLEASE READ AND KEEP FOR FUTURE REFERENCE.

**Do Not Return This Product!**

Contact our customer service team for help first.

**Call:** 1-800-489-3351 (toll free)

**Visit:** [www.ameriwoodhome.com](http://www.ameriwoodhome.com)



## **WARNING**

- Unit can tip over causing severe injury or death.
- Anchor unit to stud in wall (if instructed to).
- Do Not allow children to climb on unit.
- Put heavy items on lower shelves or drawers.

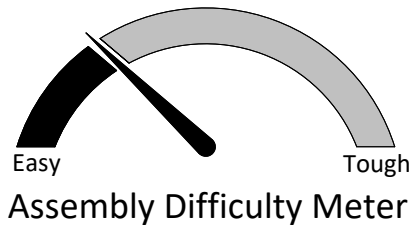

Follow Ameriwood Home



## Contact Us!

### Do NOT return this product!

Contact our friendly customer service team first for help.

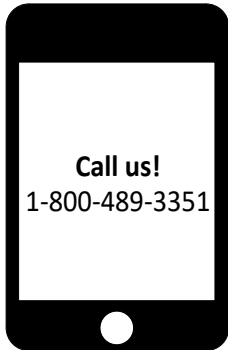

Visit [ameriwoodhome.com](http://ameriwoodhome.com) to view the limited warranty valid in the U.S. and Canada.

Assembly Tips



## Helpful Hints

PEOPLE NEEDED FOR ASSEMBLY: 1-2

- Open your item in the area you plan to keep it to avoid excessive heavy lifting.
- Identify, sort and count the parts before attempting assembly.
- Compression dowels are lightly tapped in with a hammer.
- Make sure to always face the point on the top of the Cam Lock towards the outer edge.
- Back panel must be used to make sure your unit is sturdy.
- Do NOT use harsh chemicals or abrasive cleaners on this item.
- Never push, pull, or drag your furniture.

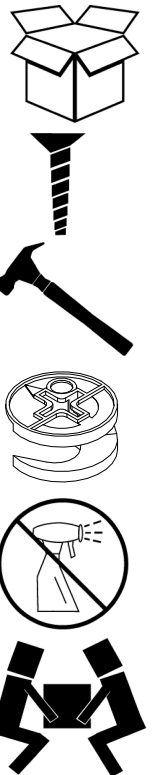

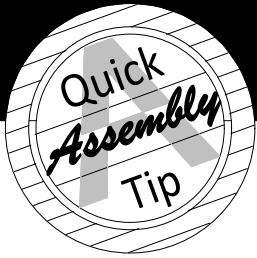

# Before You Start

- ✓ Read through each step carefully and follow the proper order
- ✓ Separate and count all your parts and hardware  
Parts are labeled on the surface or edge of the part
- ✓ Give yourself enough room for the assembly process
- ✓ Have the following tools: #2 Phillips Head Screwdriver and Hammer
- ✓ Caution: If using a power drill or power screwdriver for screwing, please be aware to slow down and stop when screw is tight. Reduce torque setting to a lower level so the drill will skip when the screw is tight. Failure to do so may result in stripping the screw.

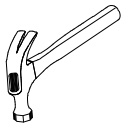
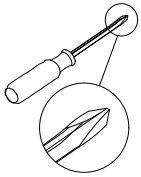

# Cam Lock Fastening System

This Cam Lock Fastening System will be used throughout the assembly process.

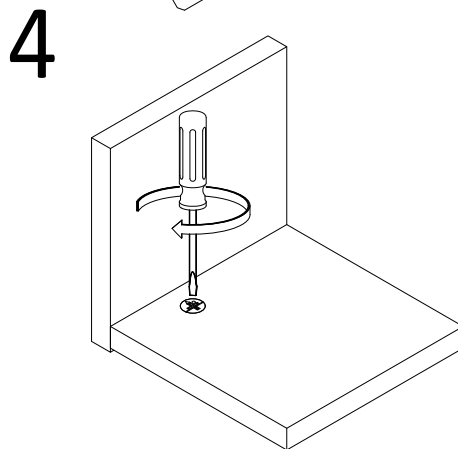
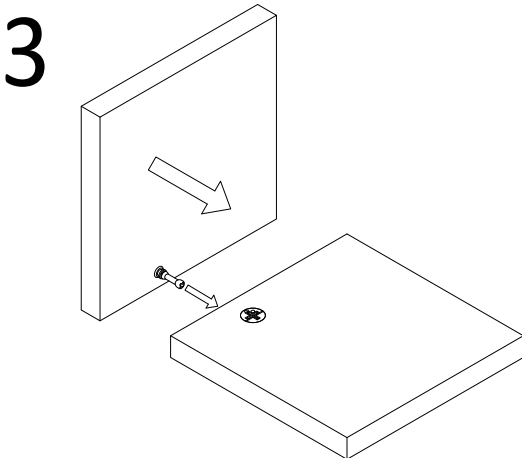
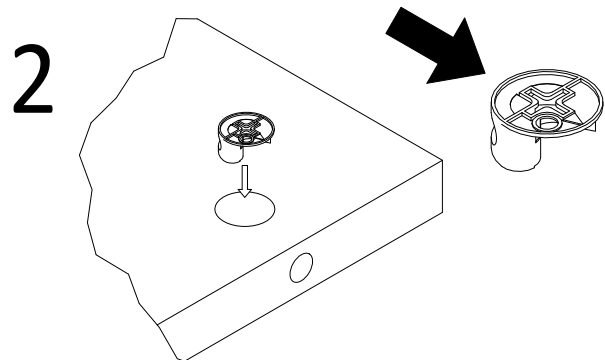
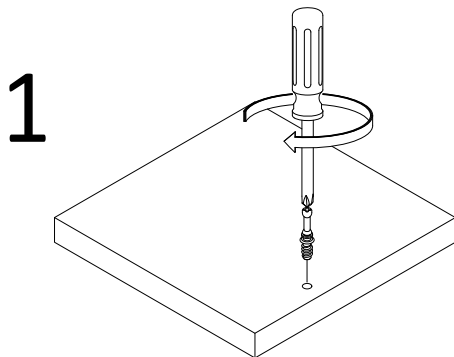

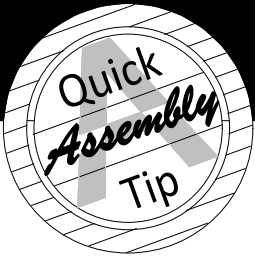

## Before You Start

Please Note:

You may need to lightly tap the wood dowels into the holes during your assembly process.

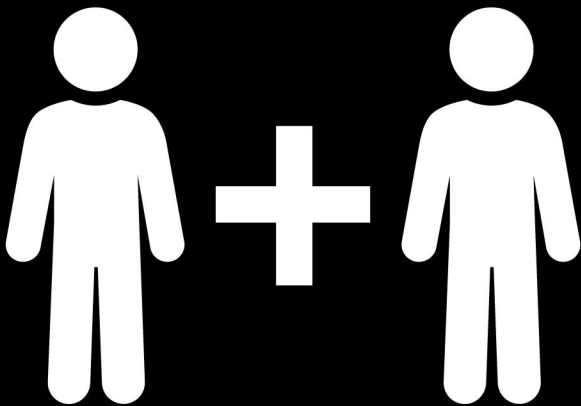
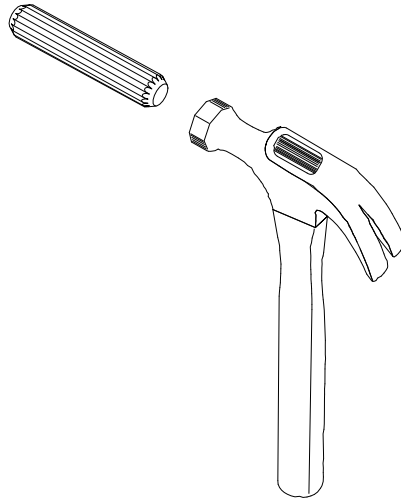

**2 PEOPLE NEEDED FOR ASSEMBLY**

**2 PERSONAS NECESITADAS  
PARA LA ASAMBLEA**

**2 PERSONNES NÉCESSAIRES  
POUR L'ASSEMBLAGE**

**CAUTION:** Failure to use 2 people for assembly could result in unit damage or personal injury.

**PRECAUCIÓN:** Si no se utilizan 2 personas para el ensamblaje, se pueden producir daños en la unidad o lesiones personales.

**ATTENTION:** Échec d'utiliser 2 personnes pour l'assemblage peut causer du dommage au meuble ou causer des blessures.

# Board Identification

Not actual size

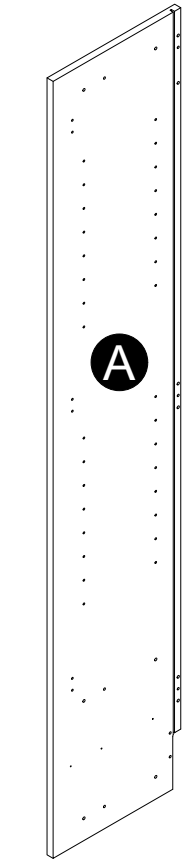

Left Panel

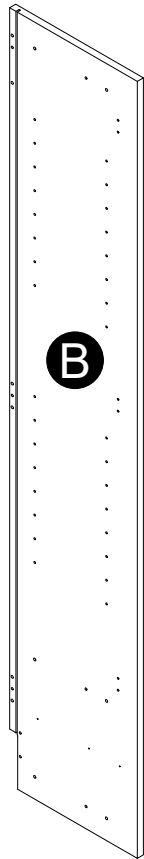

Right Panel

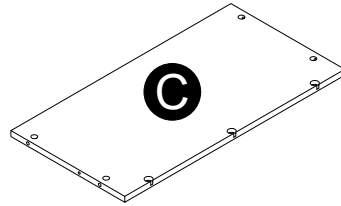

Top

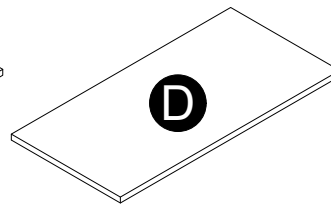

x3  
Adjustable Shelf

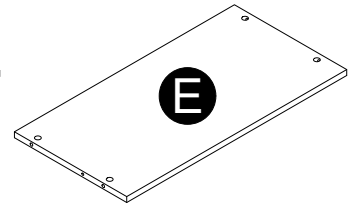

Fixed Shelf

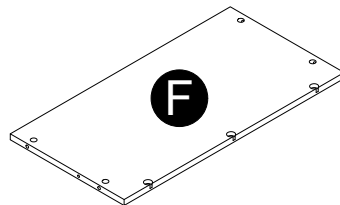

Bottom

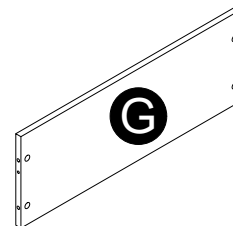

Upper Back Panel

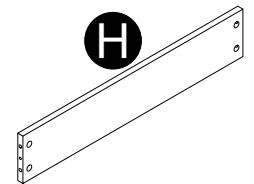

x2  
Stringer

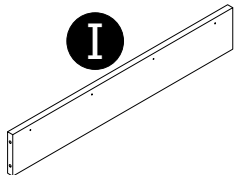

Back Rail

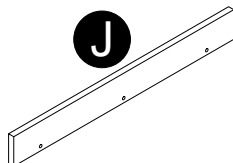

Valance

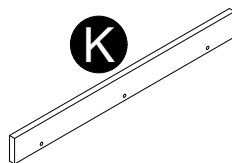

Kick

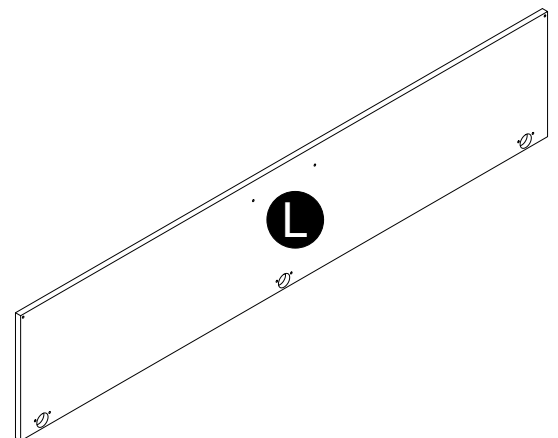

x2  
Door

# Board Identification

Not actual size

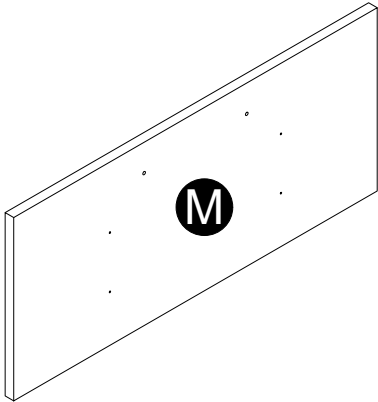

Drawer Front

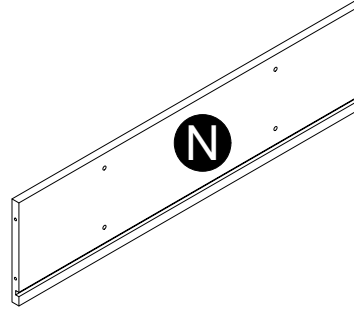

Drawer False Front

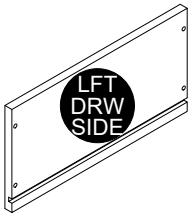

Drawer Side Left

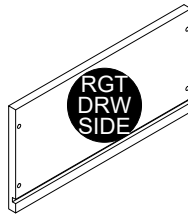

Drawer Side Right



Drawer Back

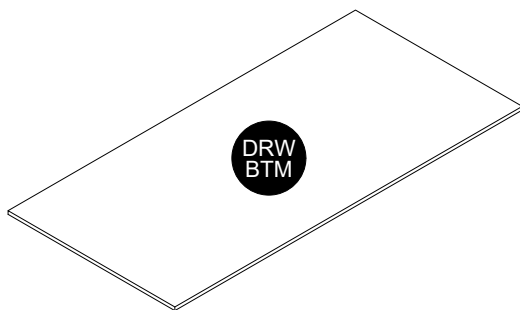

Drawer Bottom

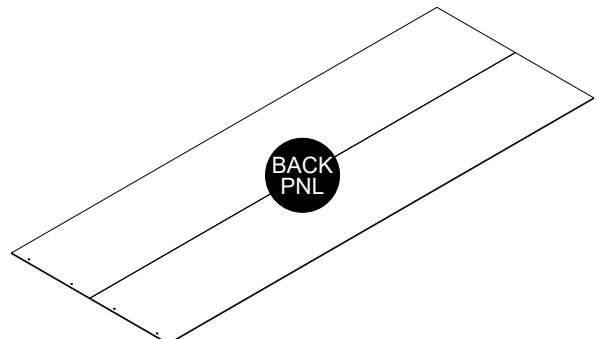

Back Panel

# Board Identification

Not actual size

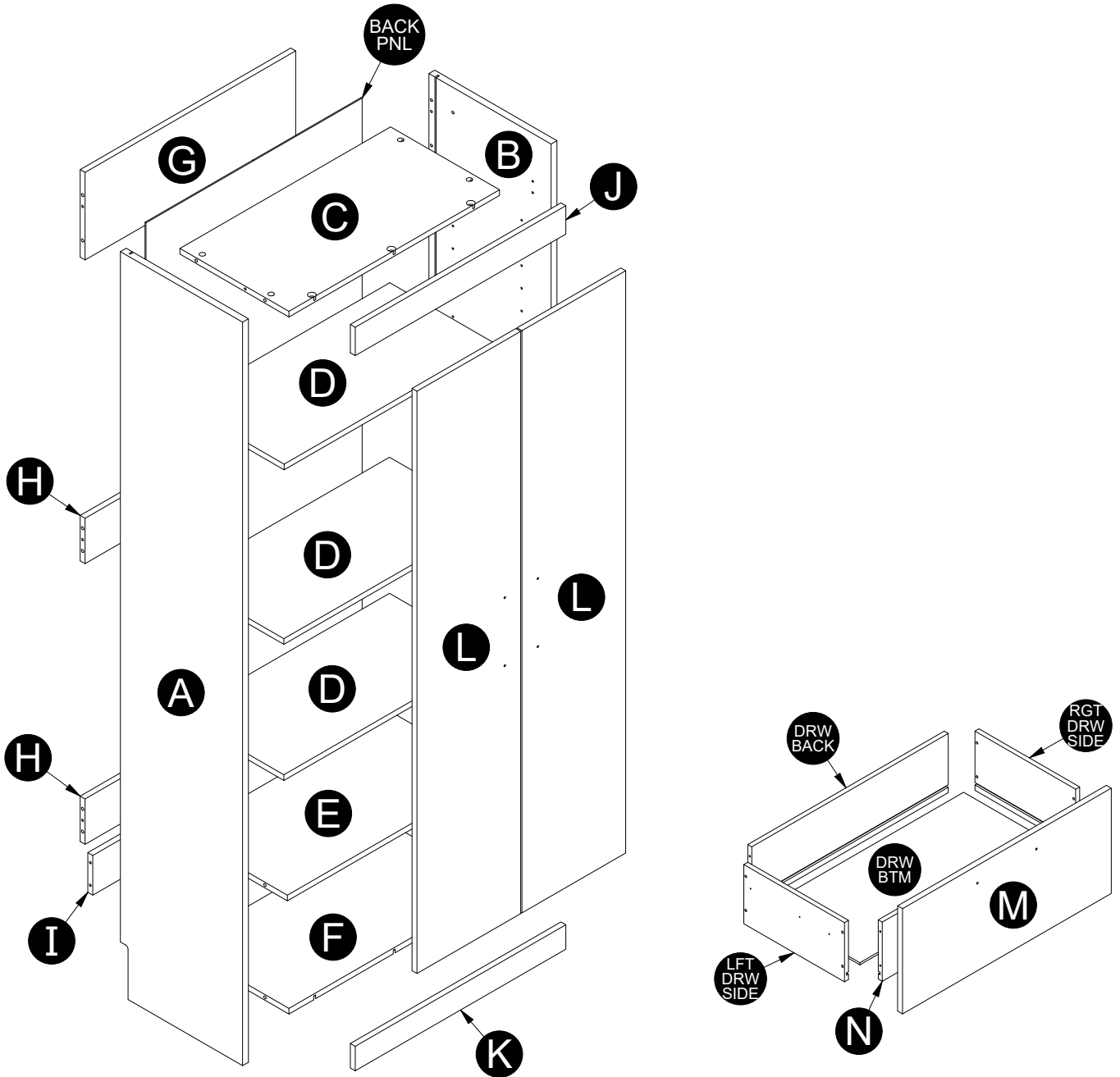

# Board Identification

PARTS LIST			
9091500COM (FEDERAL WHITE / COLUMBIA WALNUT)			
ITEM	QTY	PART NUMBER	DESCRIPTION
A	1	39091306010	LEFT PANEL
B	1	39091306020	RIGHT PANEL
C	1	39091306030	TOP
D	3	39091306040	ADJUSTABLE SHELF
E	1	39091306050	FIXED SHELF
F	1	39091306060	BOTTOM
G	1	39091000070	UPPER BACK PANEL
H	2	39091000080	STRINGER
I	1	39091000090	BACK RAIL
J	1	39091306100	VALANCE
K	1	39091306110	KICK
L	2	39091222120	DOOR
M	1	39091222130	DRAWER FRONT
N	1	39091331140	DRAWER FALSE FRONT
-	1	39991167328720L	DRAWER SIDE LEFT
-	1	39991167328720R	DRAWER SIDE RIGHT
-	1	39991167064015B	DRAWER BACK
-	1	39991312065020D	DRAWER BOTTOM
-	1	K909130600	BACK PANEL



# Board Identification

PARTS LIST 9091501COM (FEDERAL WHITE / IRONWOOD)			
ITEM	QTY	PART NUMBER	DESCRIPTION
A	1	39091306010	LEFT PANEL
B	1	39091306020	RIGHT PANEL
C	1	39091306030	TOP
D	3	39091306040	ADJUSTABLE SHELF
E	1	39091306050	FIXED SHELF
F	1	39091306060	BOTTOM
G	1	39091000070	UPPER BACK PANEL
H	2	39091000080	STRINGER
I	1	39091000090	BACK RAIL
J	1	39091306100	VALANCE
K	1	39091306110	KICK
L	2	39091337120	DOOR
M	1	39091337130	DRAWER FRONT
N	1	39091331140	DRAWER FALSE FRONT
-	1	39991167328720L	DRAWER SIDE LEFT
-	1	39991167328720R	DRAWER SIDE RIGHT
-	1	39991167064015B	DRAWER BACK
-	1	39991312065020D	DRAWER BOTTOM
-	1	K909130600	BACK PANEL

Note: Your unit may contain extra hardware.

# Part List

Actual Size

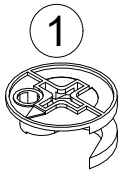

(x24)  
#A22620  
cam lock



(x24)  
#A22610  
cam bolt

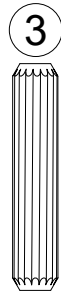

(x14)  
#A21670  
wood dowel

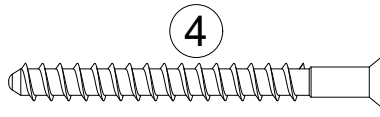

(x8)  
#A23025  
confirmat screw

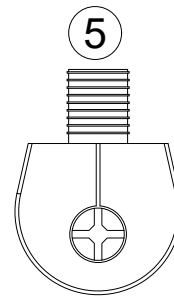

(x6)  
#A22760  
quicklock

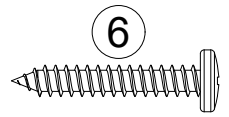

(x4)  
#A12810  
#8 x 1" screw

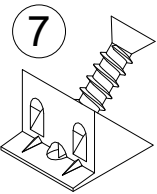

(x12)  
#A54710  
wedge

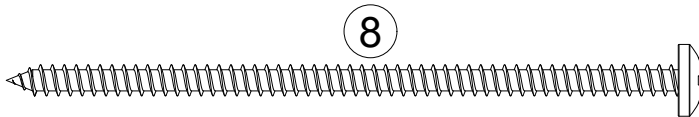

(x4)  
#A13950  
#8 x 3-1/2" screw

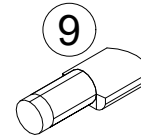

(x12)  
#A80250  
shelf support

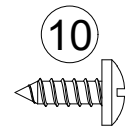

(x16)  
#A12120  
#8 x 7/16" screw

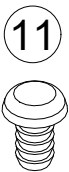

(x4)  
#A89370  
door bumper

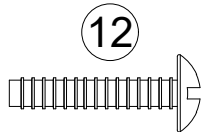

(x6)  
#A17400  
#8-32 x 7/8 bolt

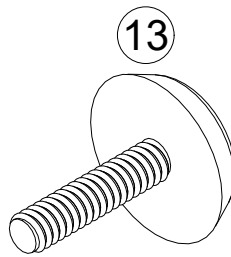

(x4)  
#A43020  
glide

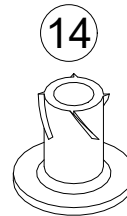

(x4)  
#A20330  
nut

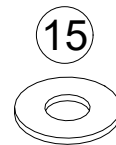

(x4)  
#A25400  
washer

Note: Your unit may contain extra hardware.

# Part List

## Actual Size

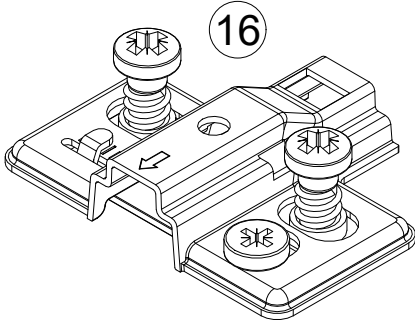

(x6)  
#A65685  
hinge plate

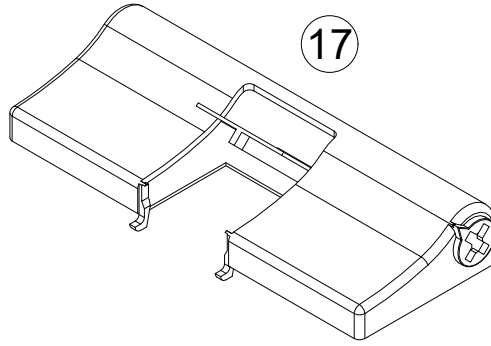

(x2)  
#A65690  
glissando soft close

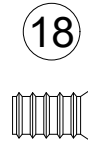

(x12)  
#A11070  
euro screw

## Not Actual Size

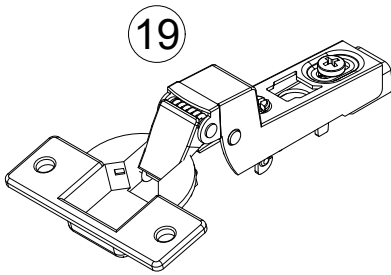

(x6)  
#A65680  
euro hinge

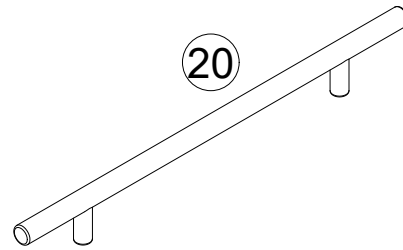

(x3)  
#A50593  
handle

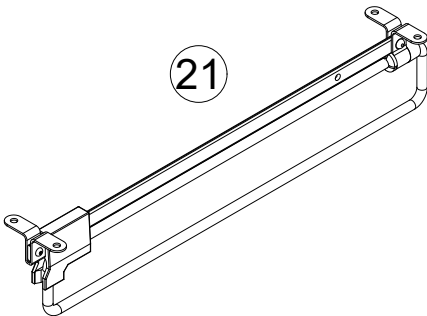

(x1)  
#A81930  
wardrobe rail

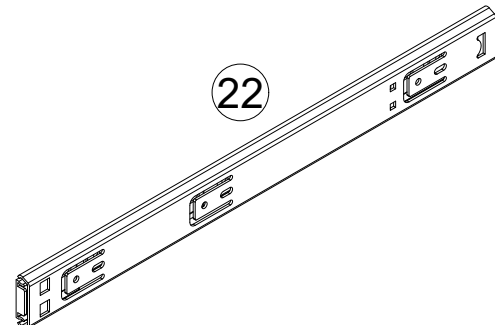

(x1)  
#A56541  
3/4 ext slide

Note: Your unit may contain extra hardware.

## Part List

Not Actual Size

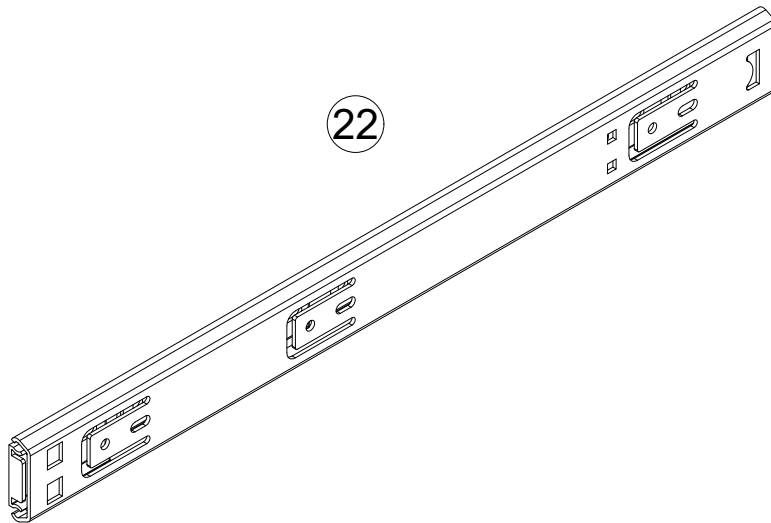

Your unit comes with four (2) drawer slides. For each slide, extend the slide as shown and press the release lever to remove the inner slide. Set the inner slide aside for later. For Step 1 and 2, you will be attaching the slide to the panels at the rear of the slide. While sliding the middle slide, locate the holes in the panels with the access holes in the middle slide and fasten with screws.

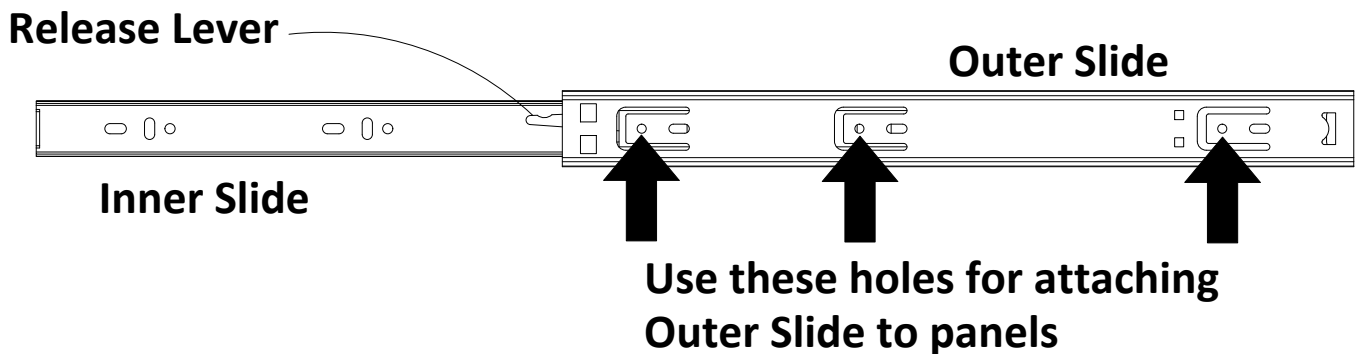

# STEP 1

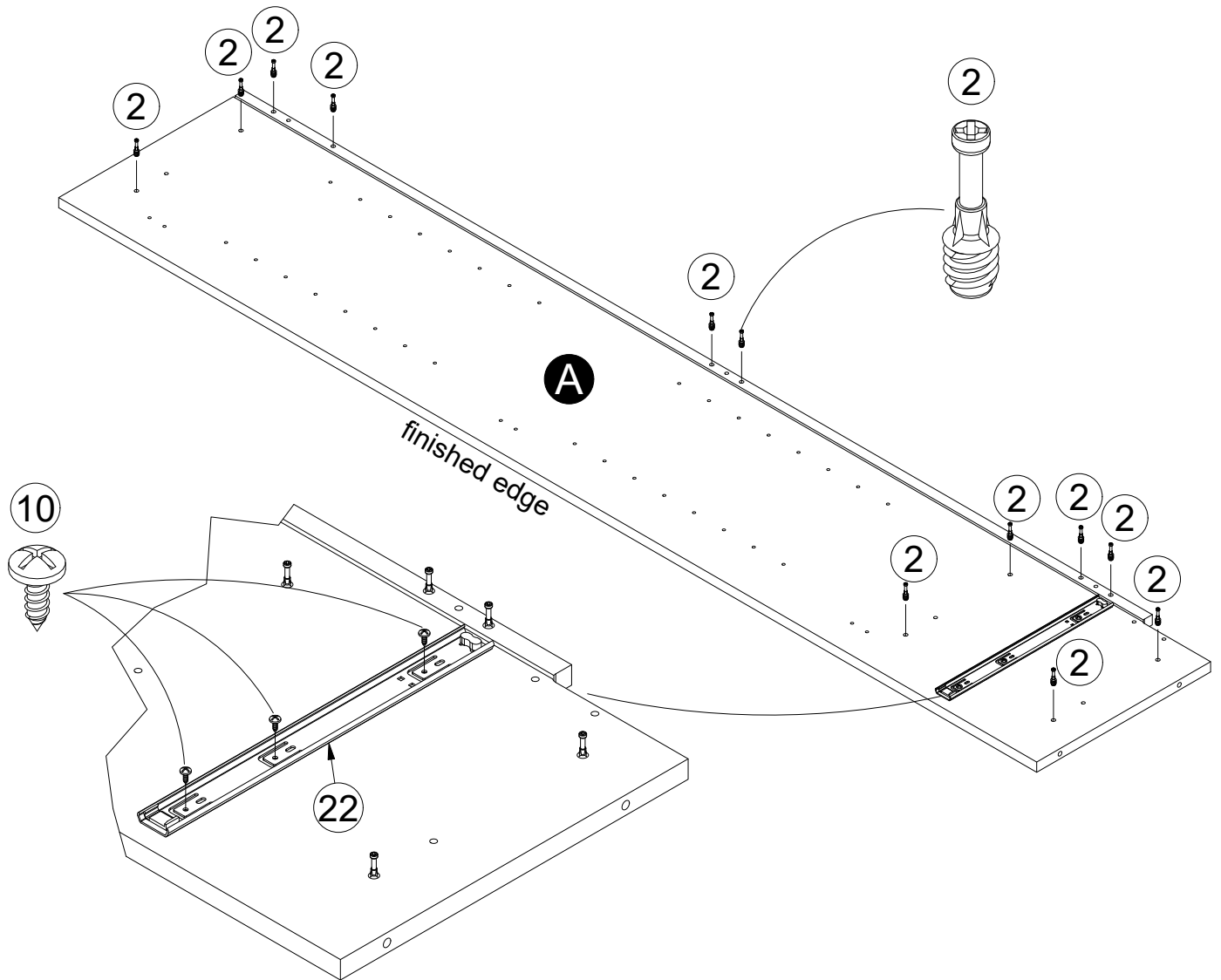
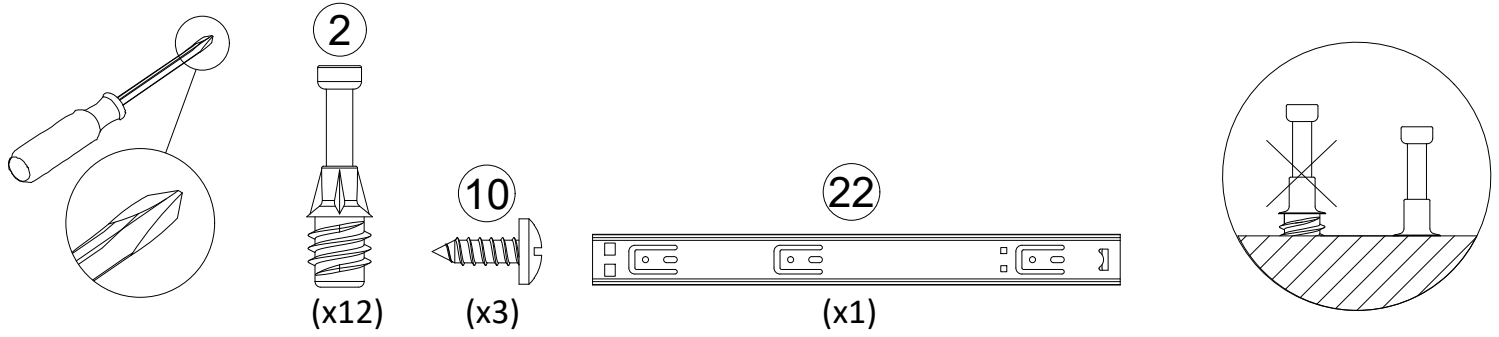

# STEP 2

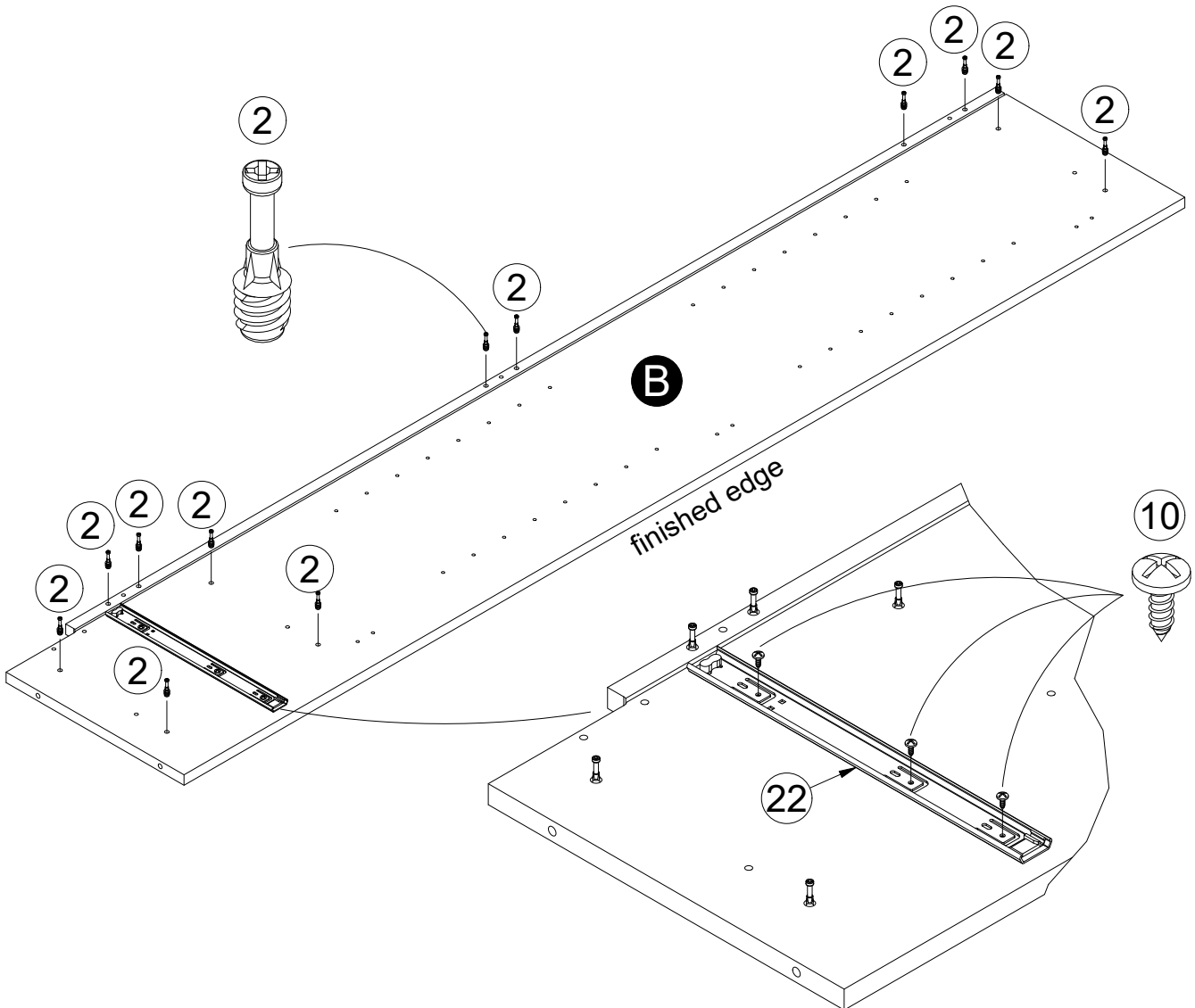
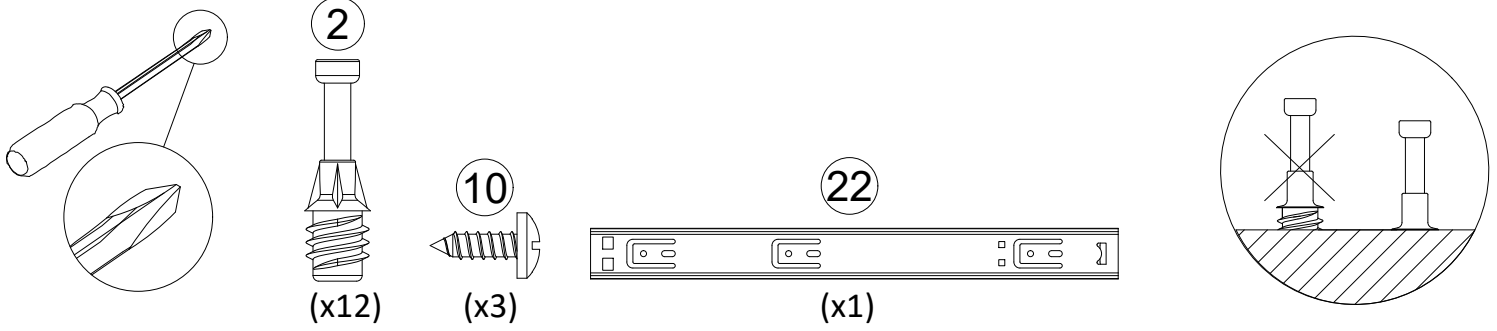

# STEP 3

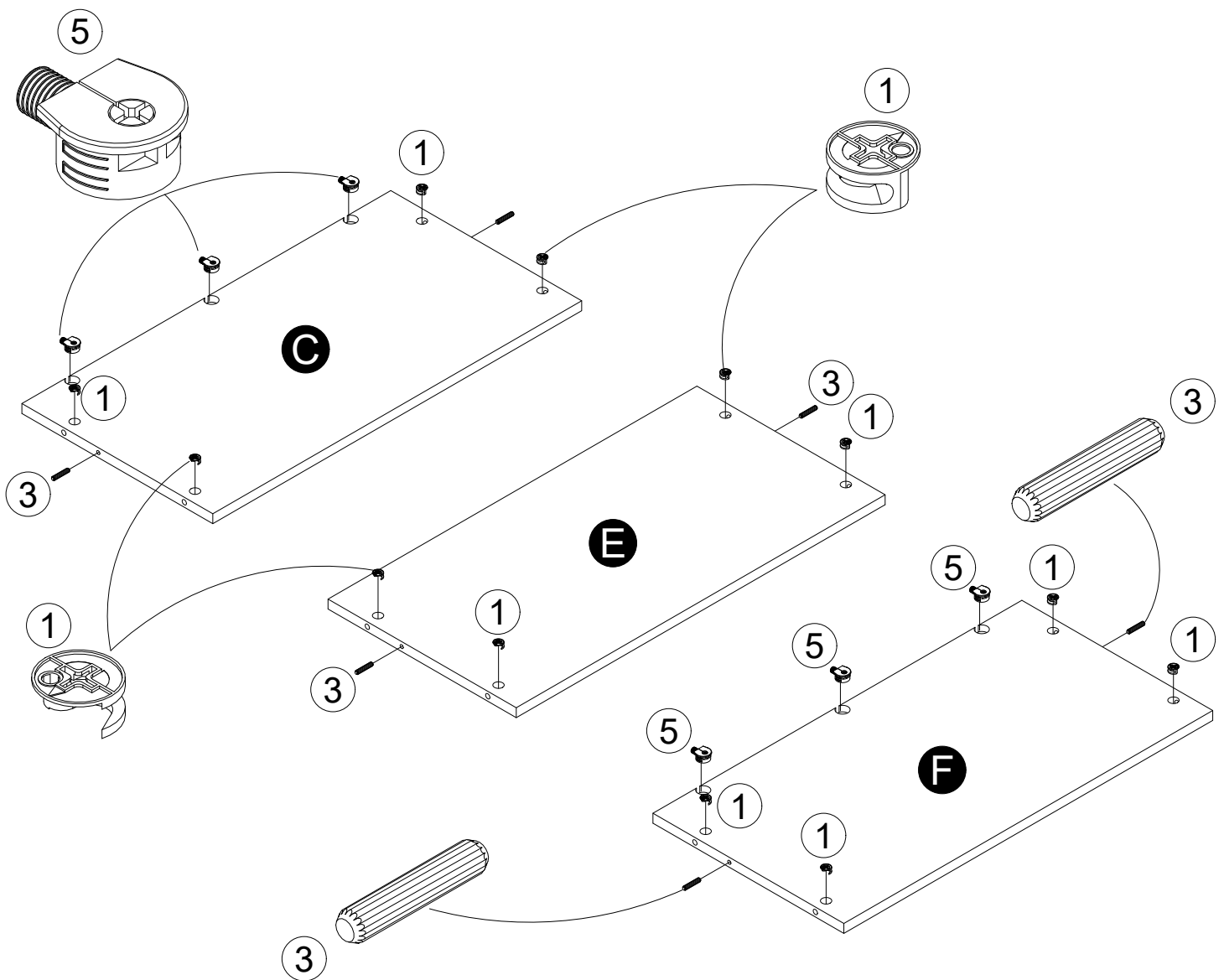
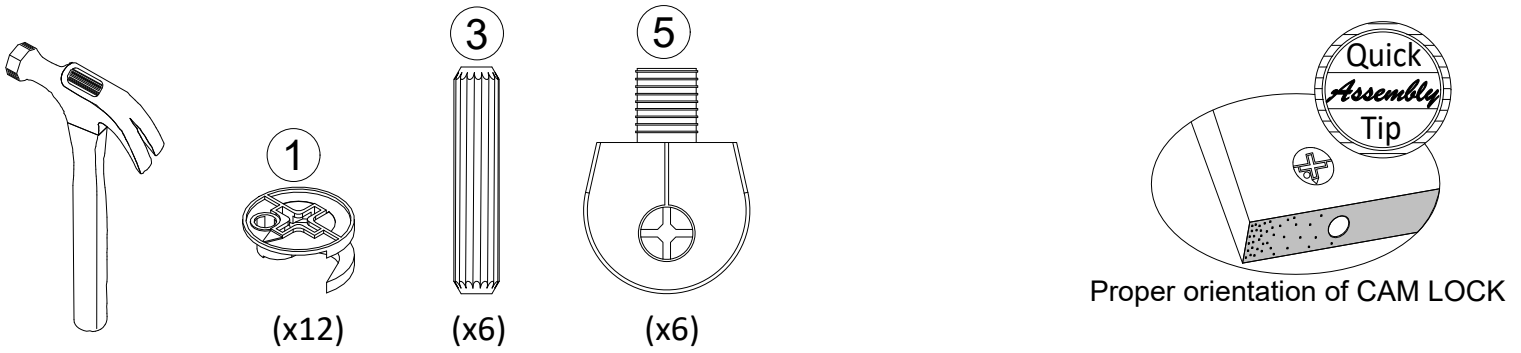

# STEP 4

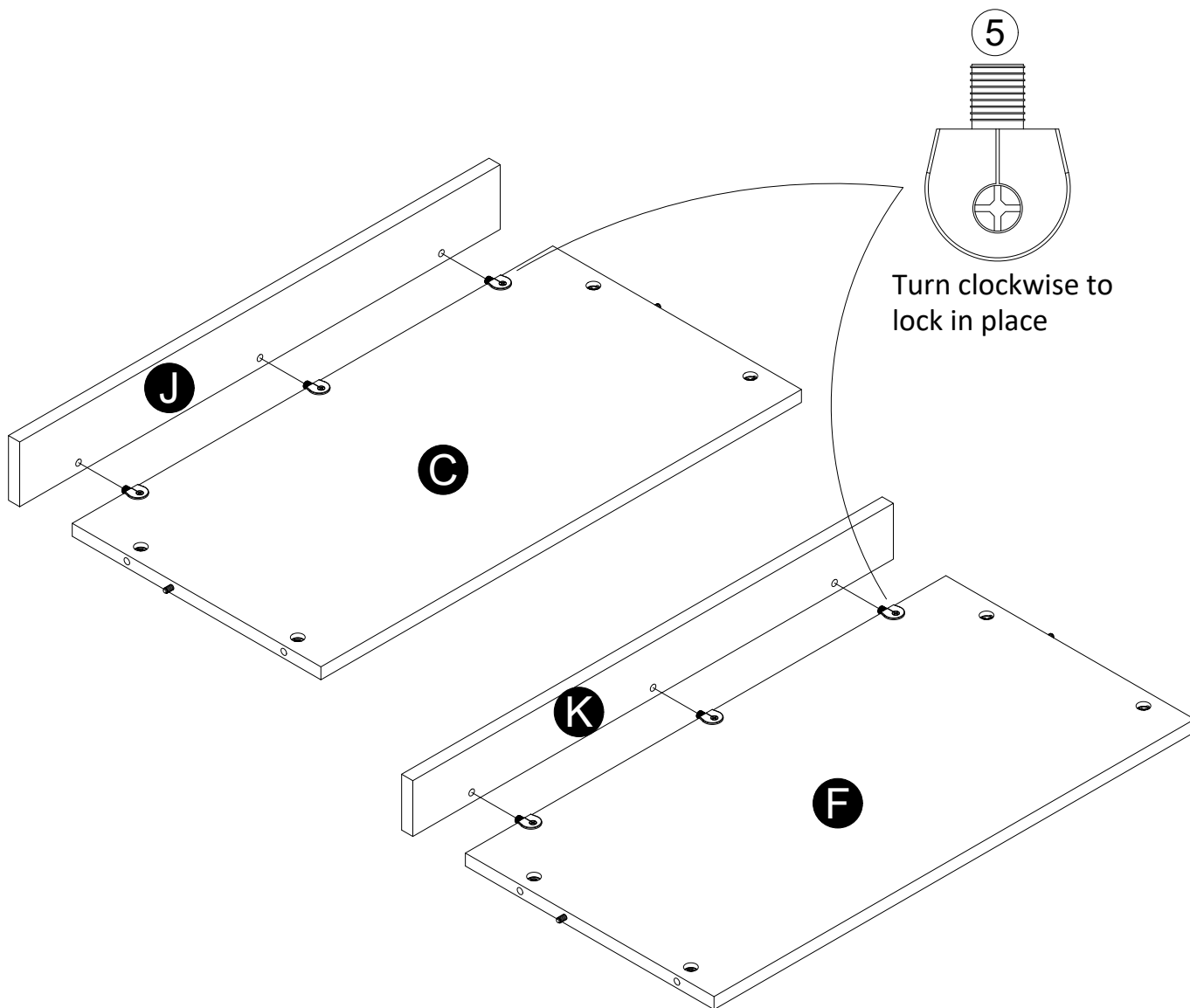
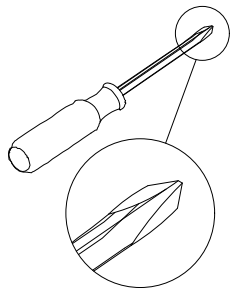



# STEP 5

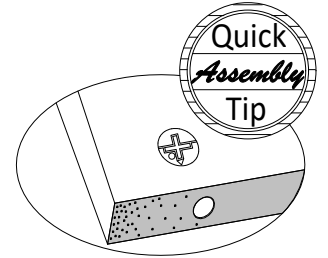
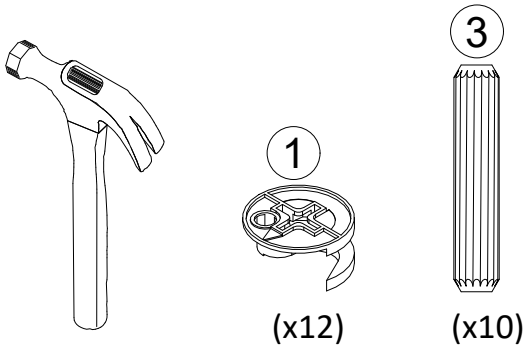

Proper orientation of CAM LOCK

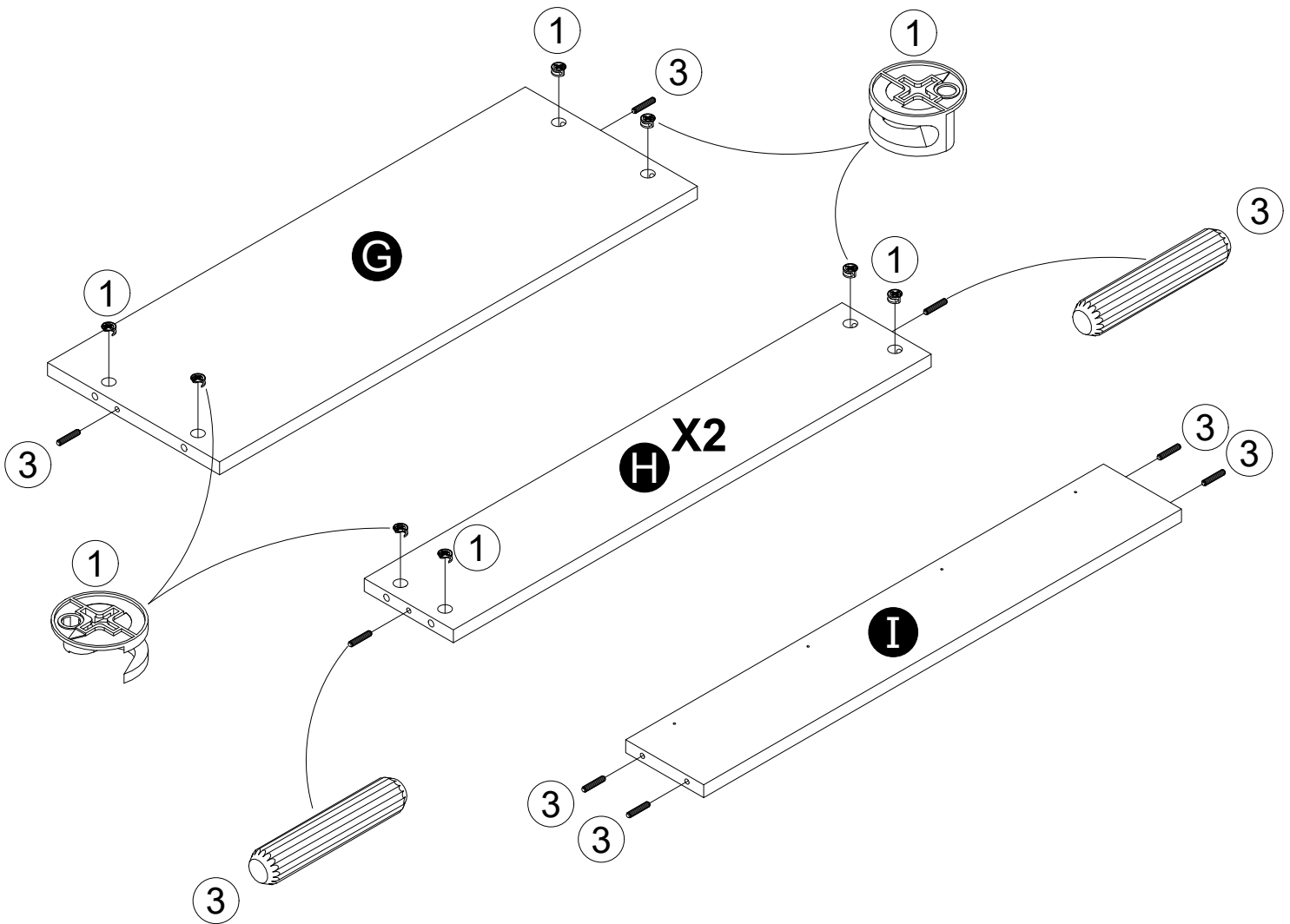

# STEP 6

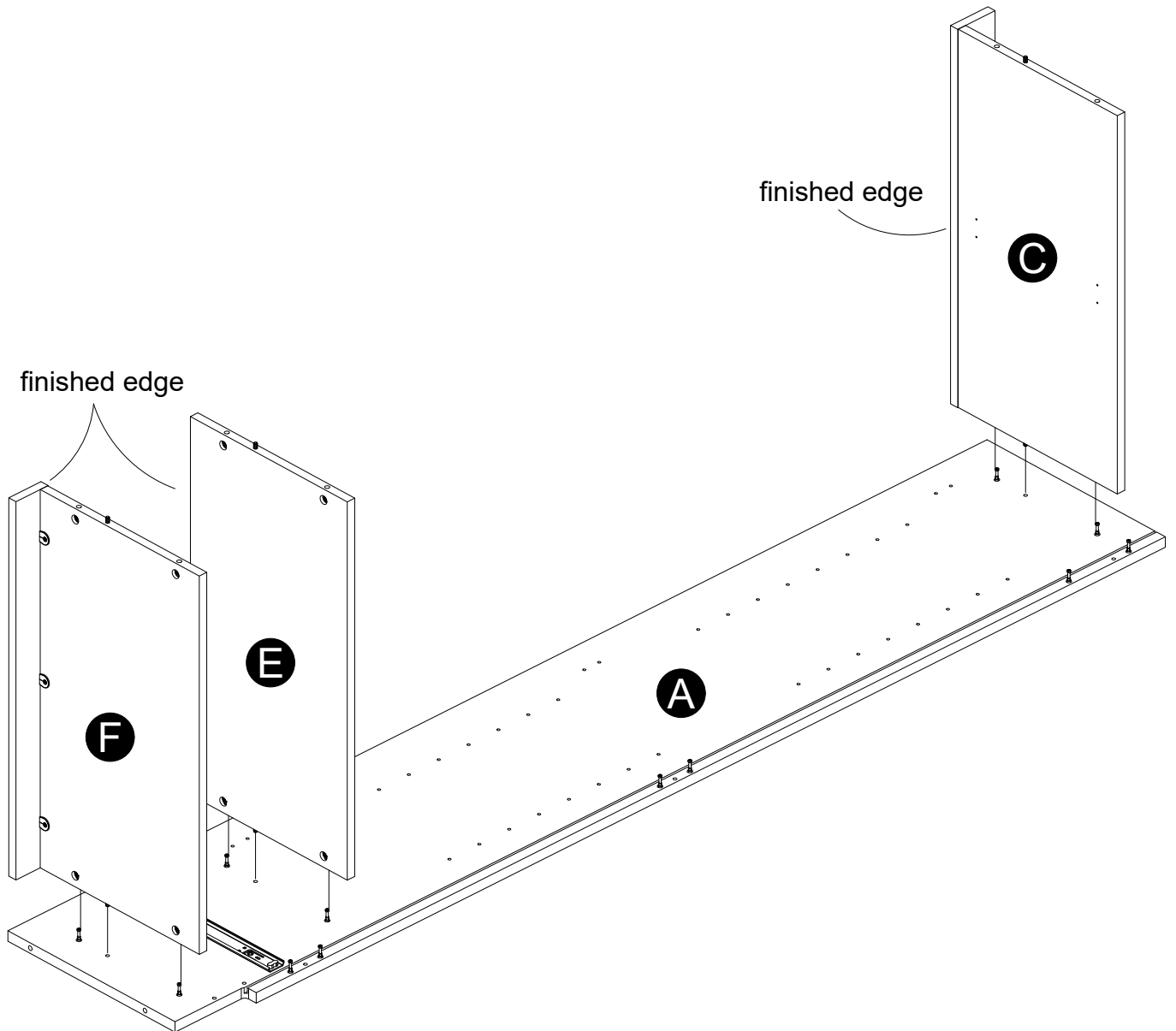
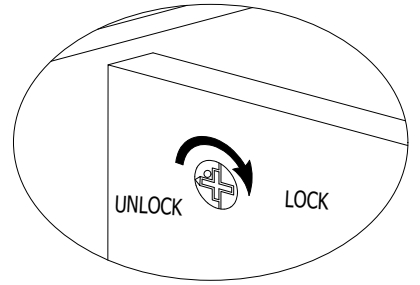
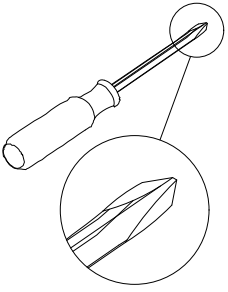

# STEP 7

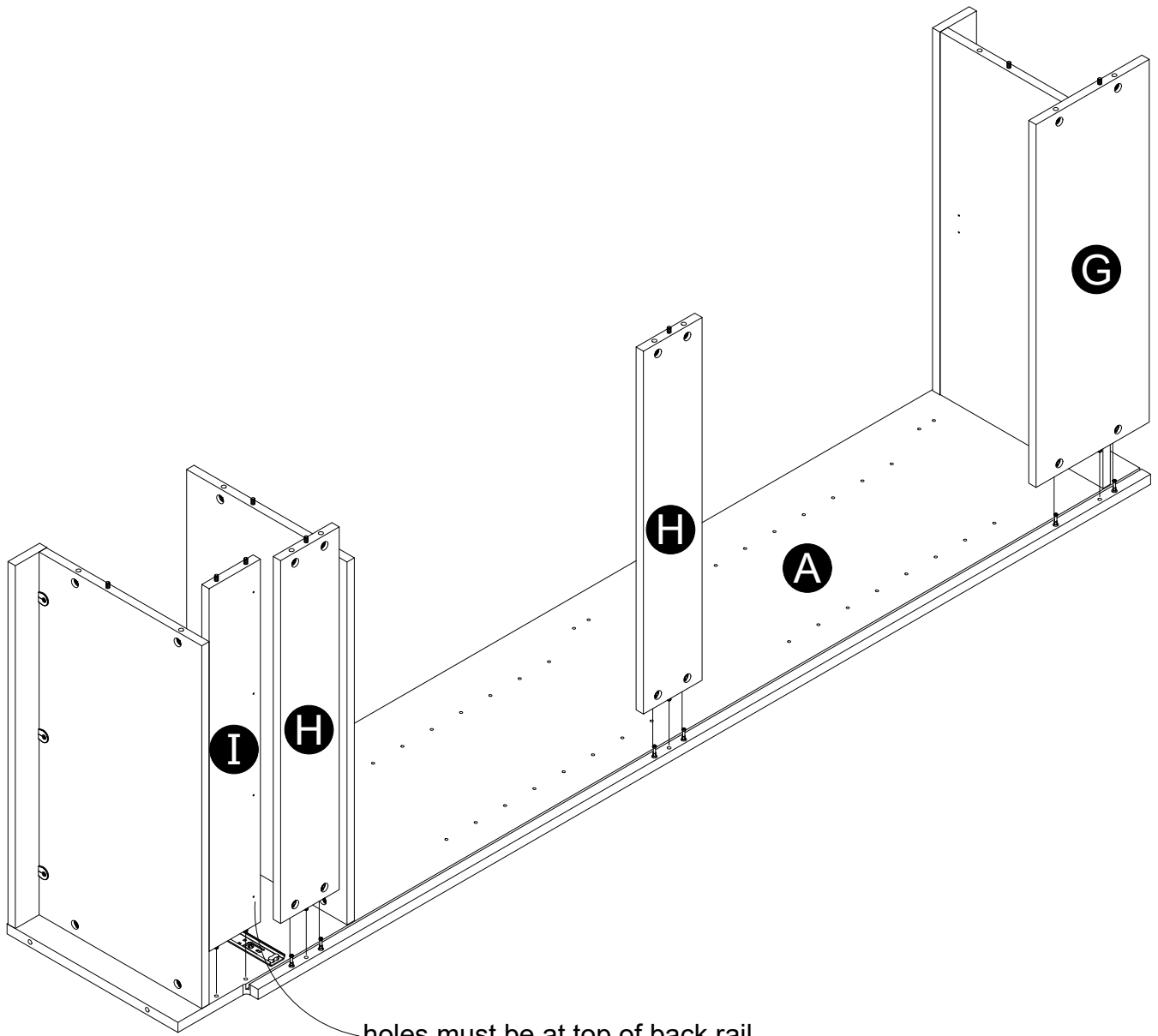
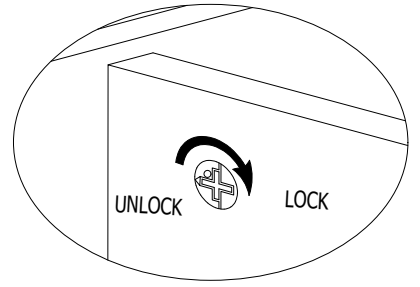
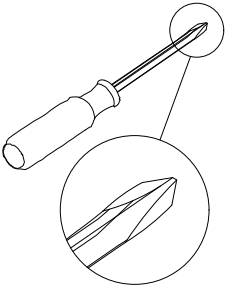

# STEP 8

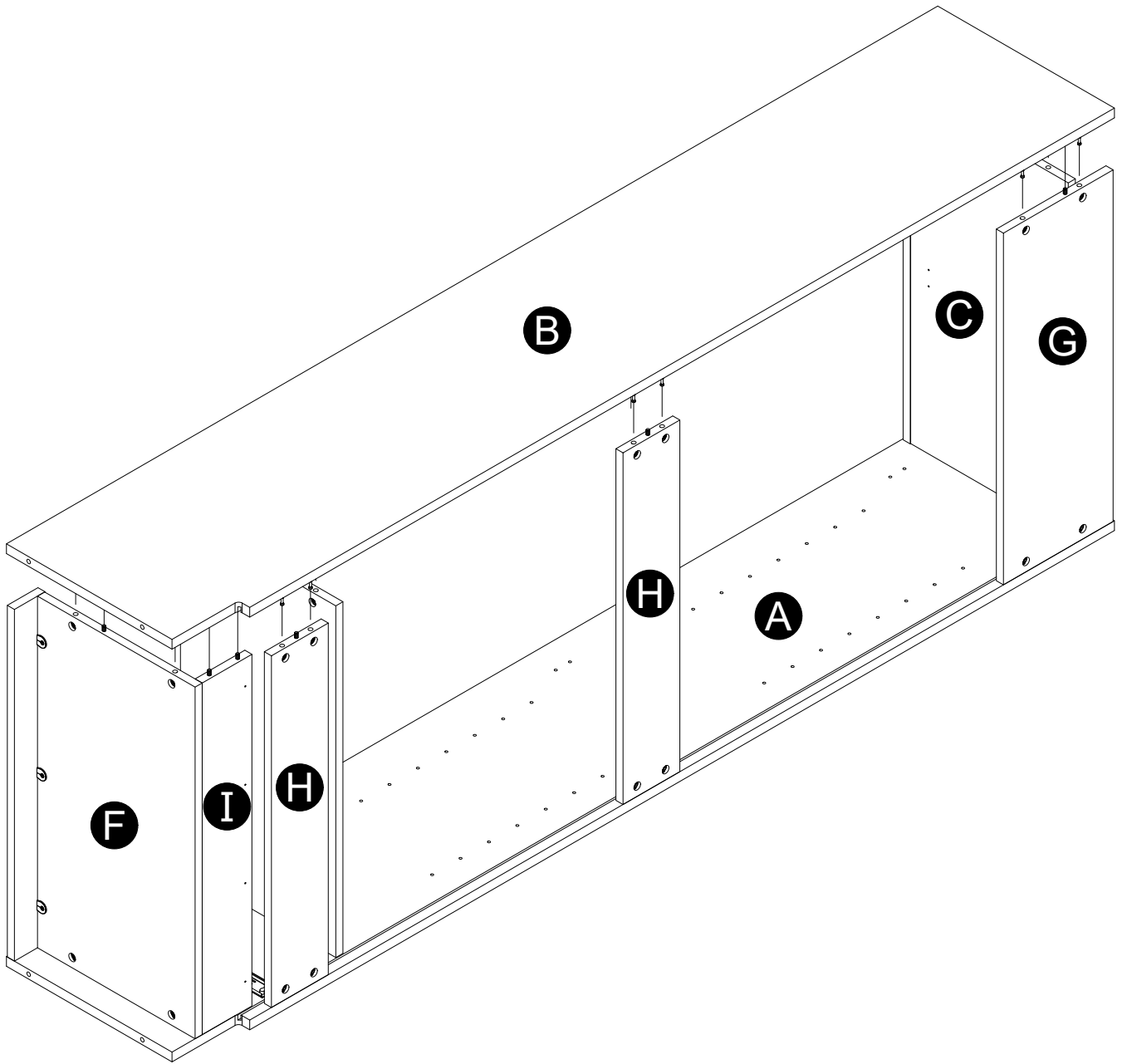
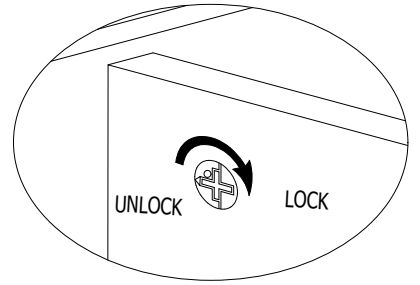
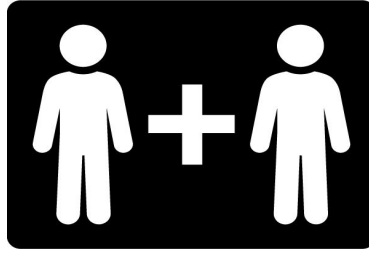
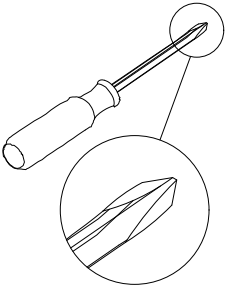

# STEP 9

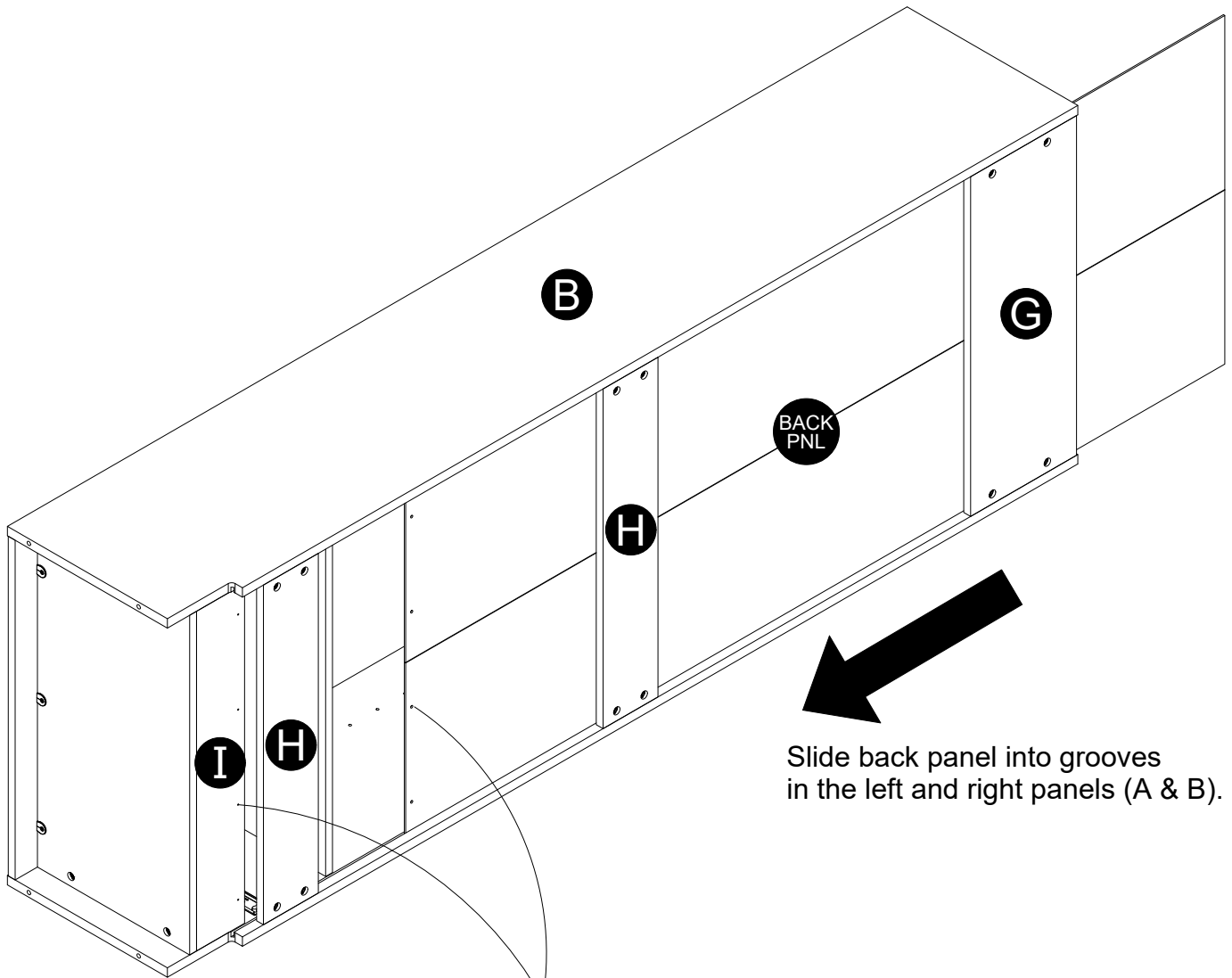

Slide back panel into grooves in the left and right panels (A & B).

Line up holes in bottom of back panel with holes in the top of the back rail (I).

# STEP 10

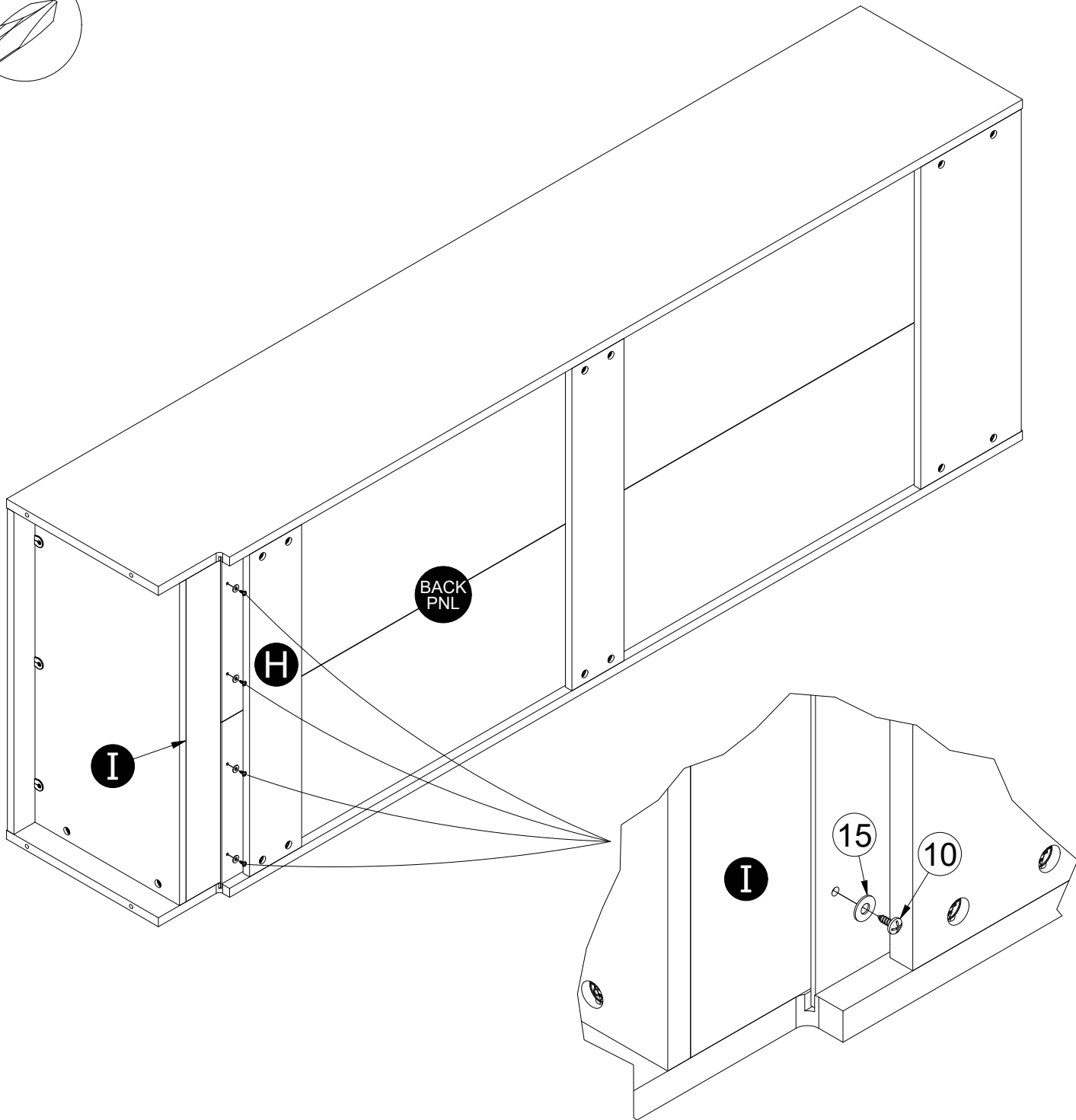
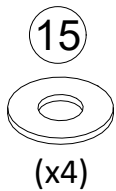
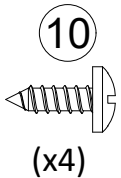
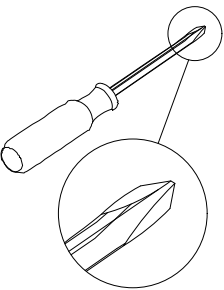

# STEP 11

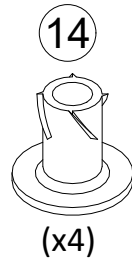
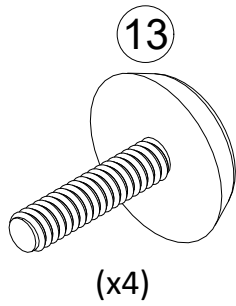
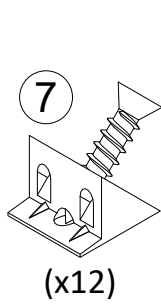
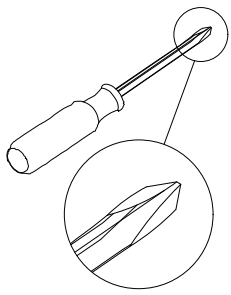

Slide the wedges (7) in the groove against the back panel, secure with screw.

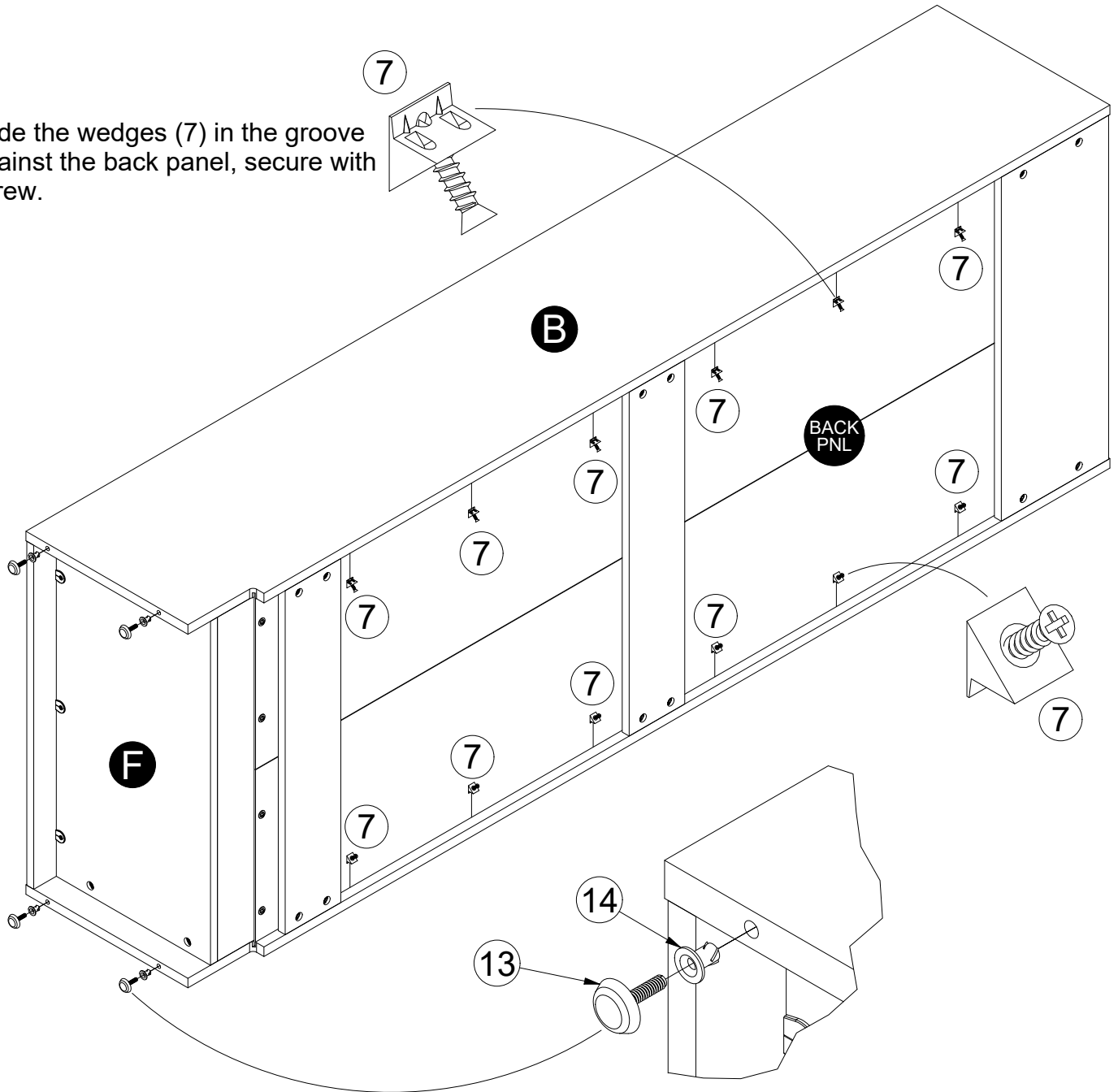

The next steps are to assemble your unit to the wall



**Assembled unit MUST be square on the height, width, and depth to function properly**

**Assembled unit MUST be placed flat against the wall**

**Assembled unit MUST be screwed into wall studs at the top and bottom for safety**

**You need to locate 2 studs**

**DO NOT use wall anchors to fasten your unit to the wall**

**For Masonry, Concrete, or other wall materials:**

Consult your local hardware store for appropriate anchors to securely attach your unit to the wall.



## STEP 12

Place your unit **FLUSH** against the wall

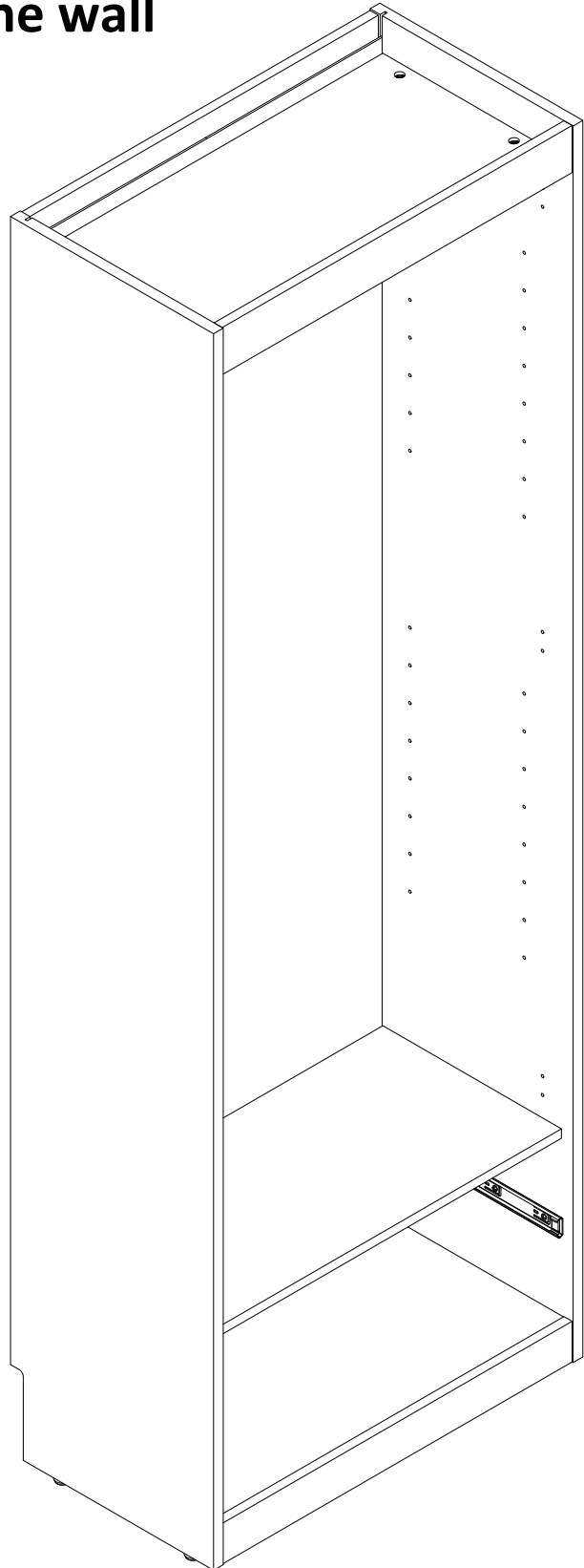
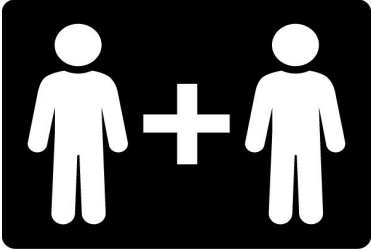

There are notches provided at the back of your unit. These notches are to fit around the baseboard on your wall. If your baseboard is higher or thicker than the notches provided on the unit, you will need to remove the baseboard, cut it down to fit on both sides of your unit, then refasten to the wall.



# STEP 13

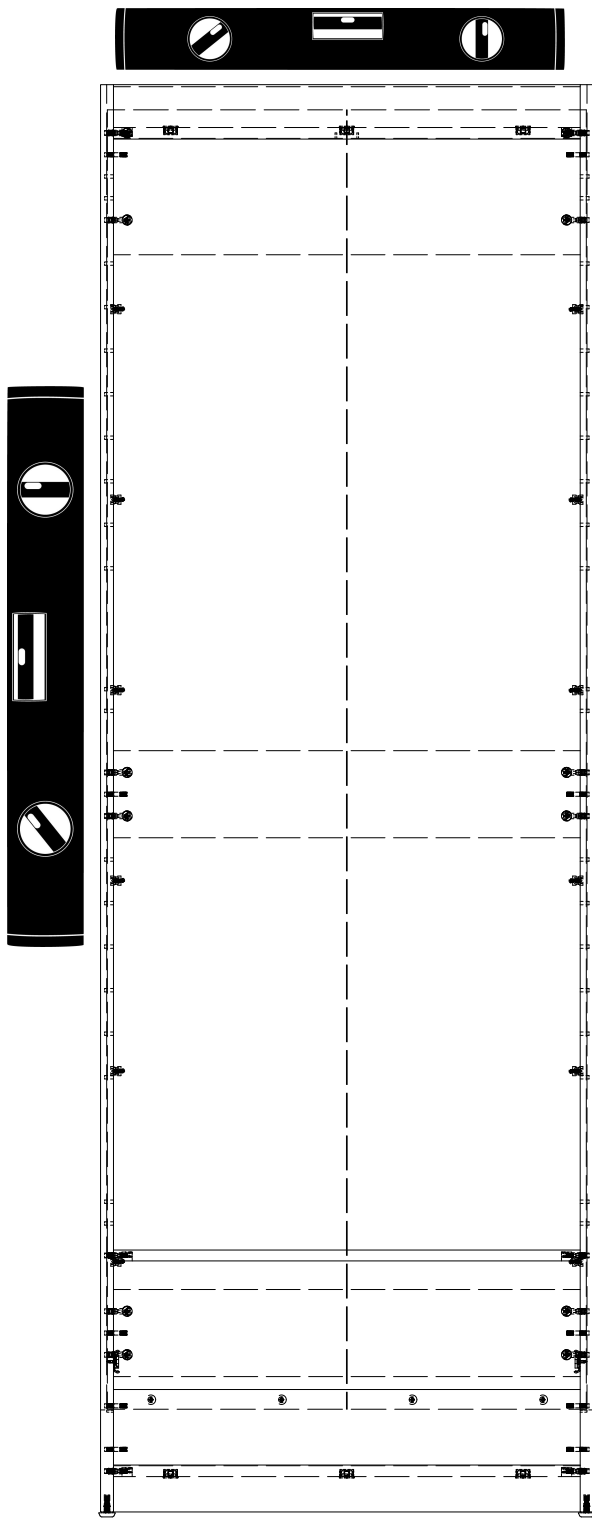

Assembled unit **MUST** be square on the height, width, and depth to function properly

**A ladder will be required. Do not lean against the top of the unit, it may cause sagging.**

If required, unscrew the Glides counter-clockwise as necessary in all 4 corners until your unit is level in all directions.

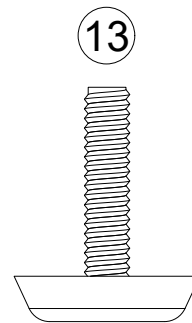

# STEP 14

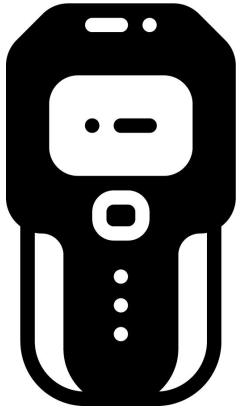

Locate the studs in the wall using a stud finder. Using a pencil, mark the stud locations at the top of the Upper Back Panel (G) and on the Stringer (H).

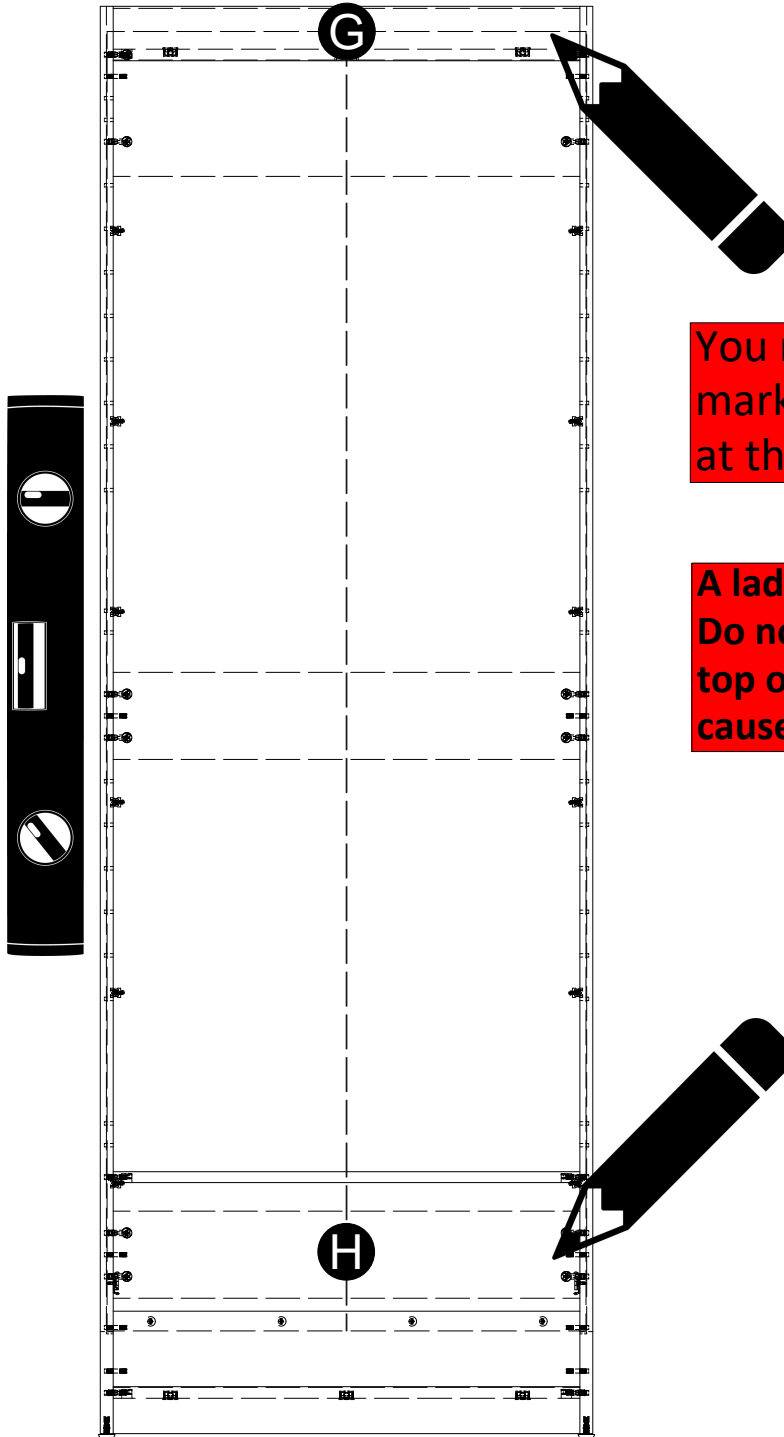

You need to locate 2 studs (2 marks at the top & 2 marks at the bottom).

A ladder will be required. Do not lean against the top of the unit, it may cause sagging.

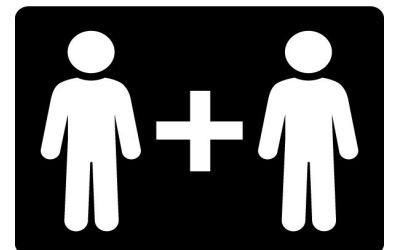

# STEP 15

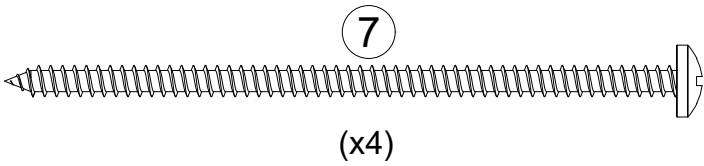

**A ladder will be required.  
Do not lean against the  
top of the unit, it may  
cause sagging.**

**First, make sure that your  
unit is still level in all directions.**

Drill 1/8" (3mm) pilot holes through the Upper Back Panel (G) and through the Stringer (H) at the the stud locator marks. Fasten the unit to the studs in the wall with Screws (8).

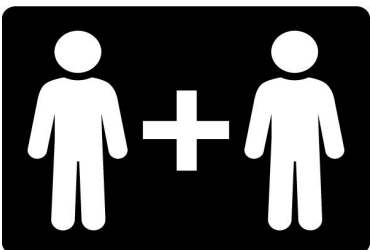
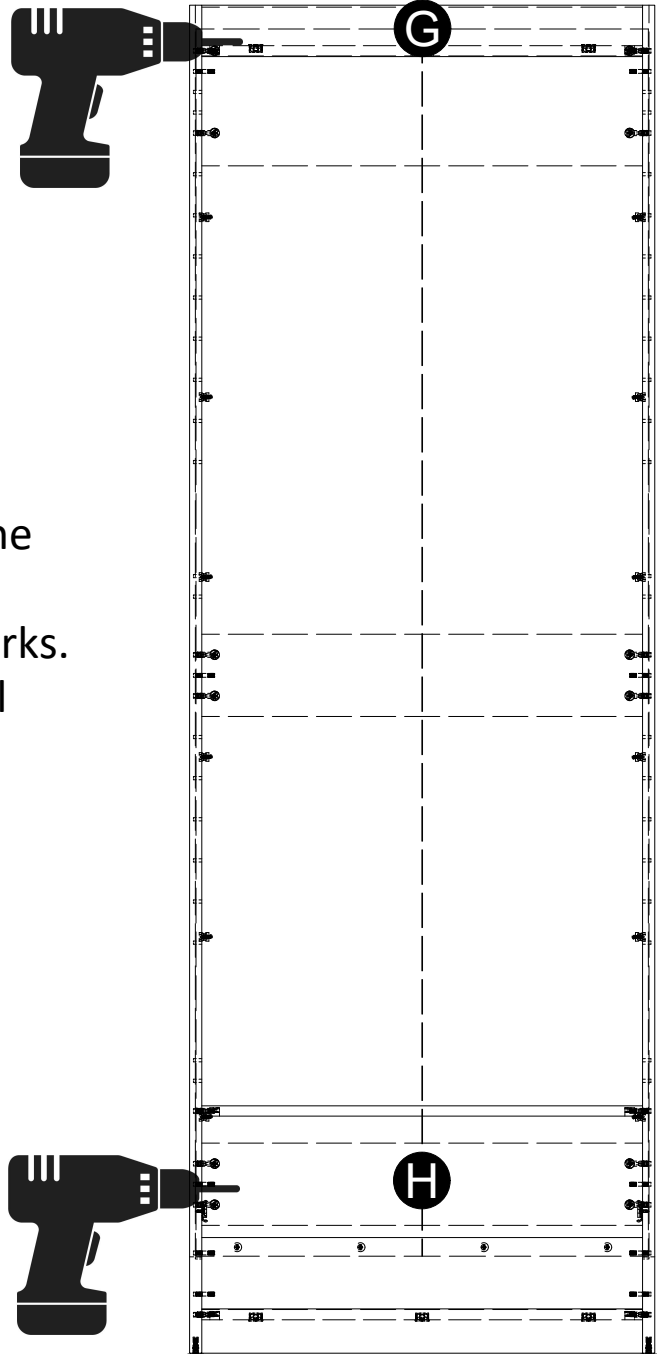

## STEP 16

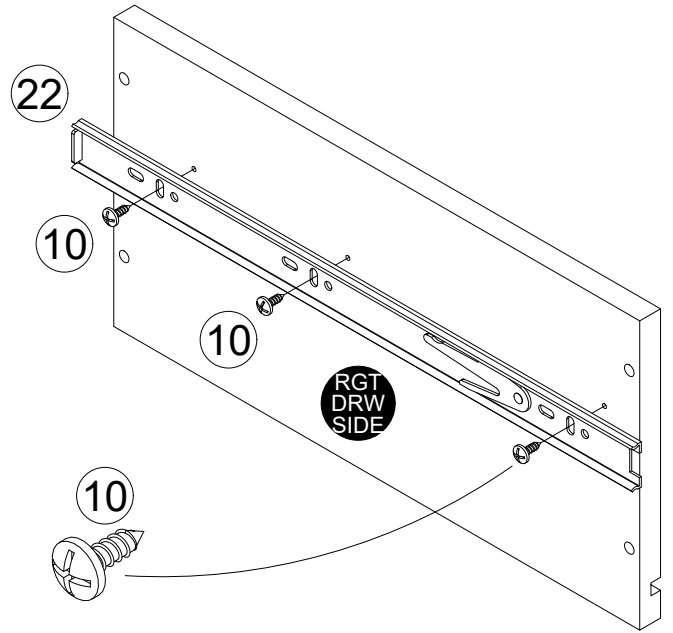
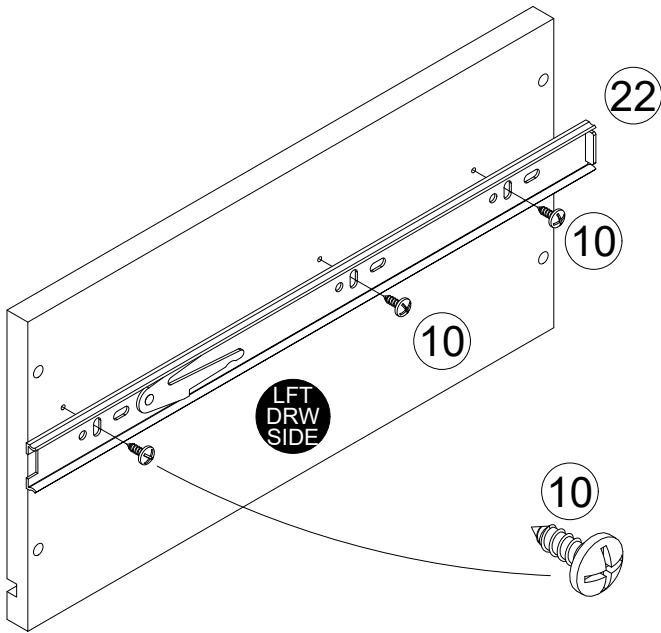
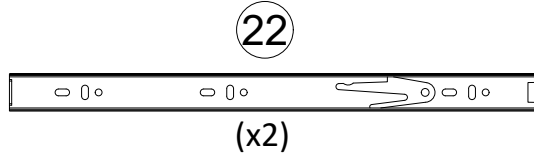
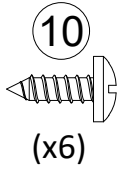
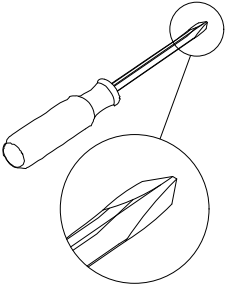

Inner Slide  
Use these holes

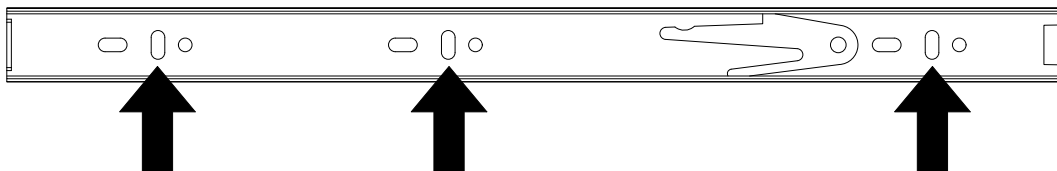

# STEP 17

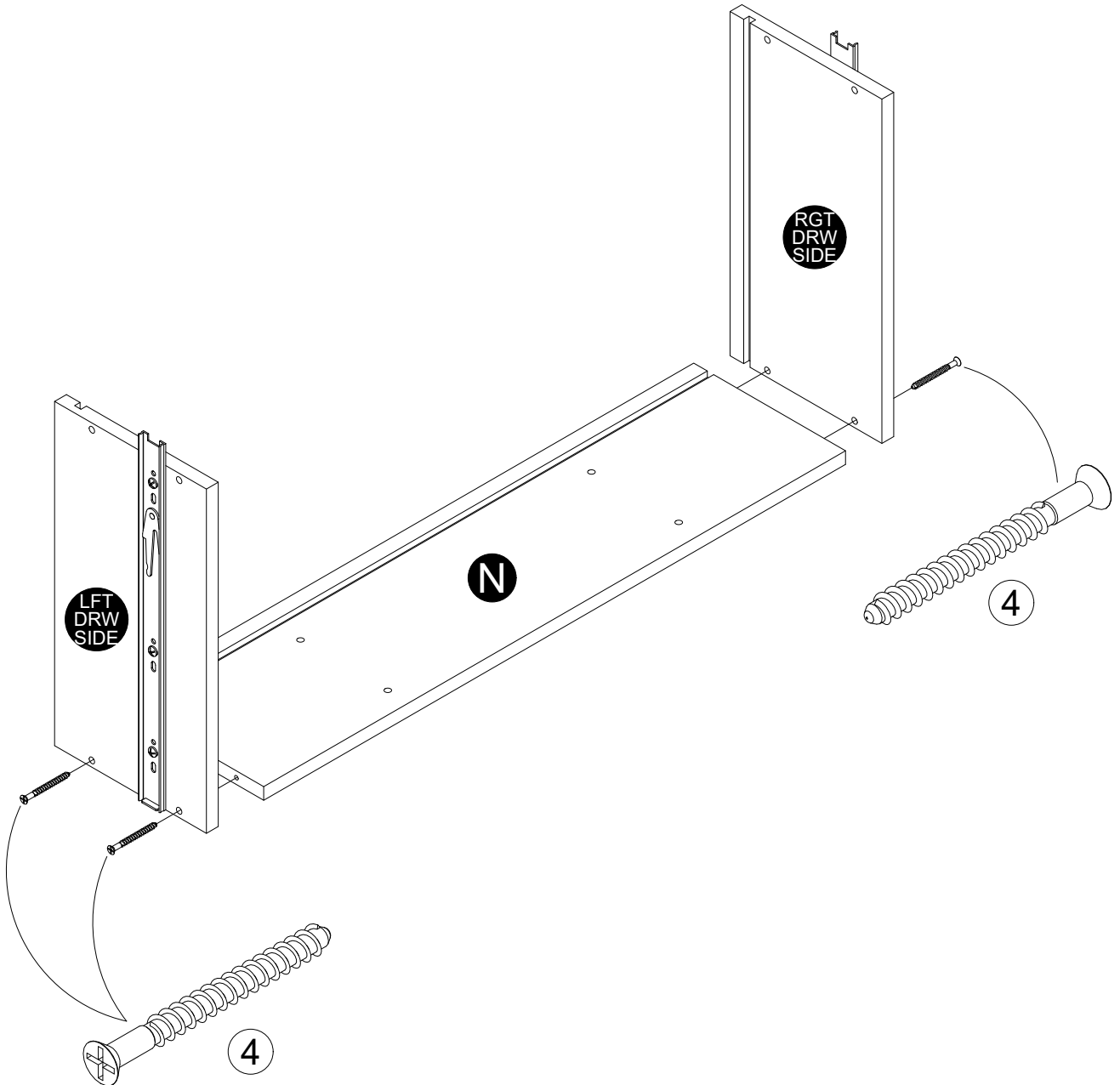
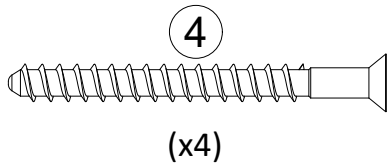
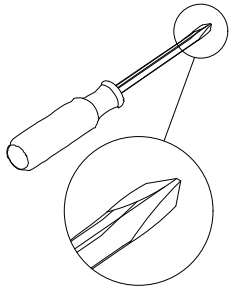

## STEP 18

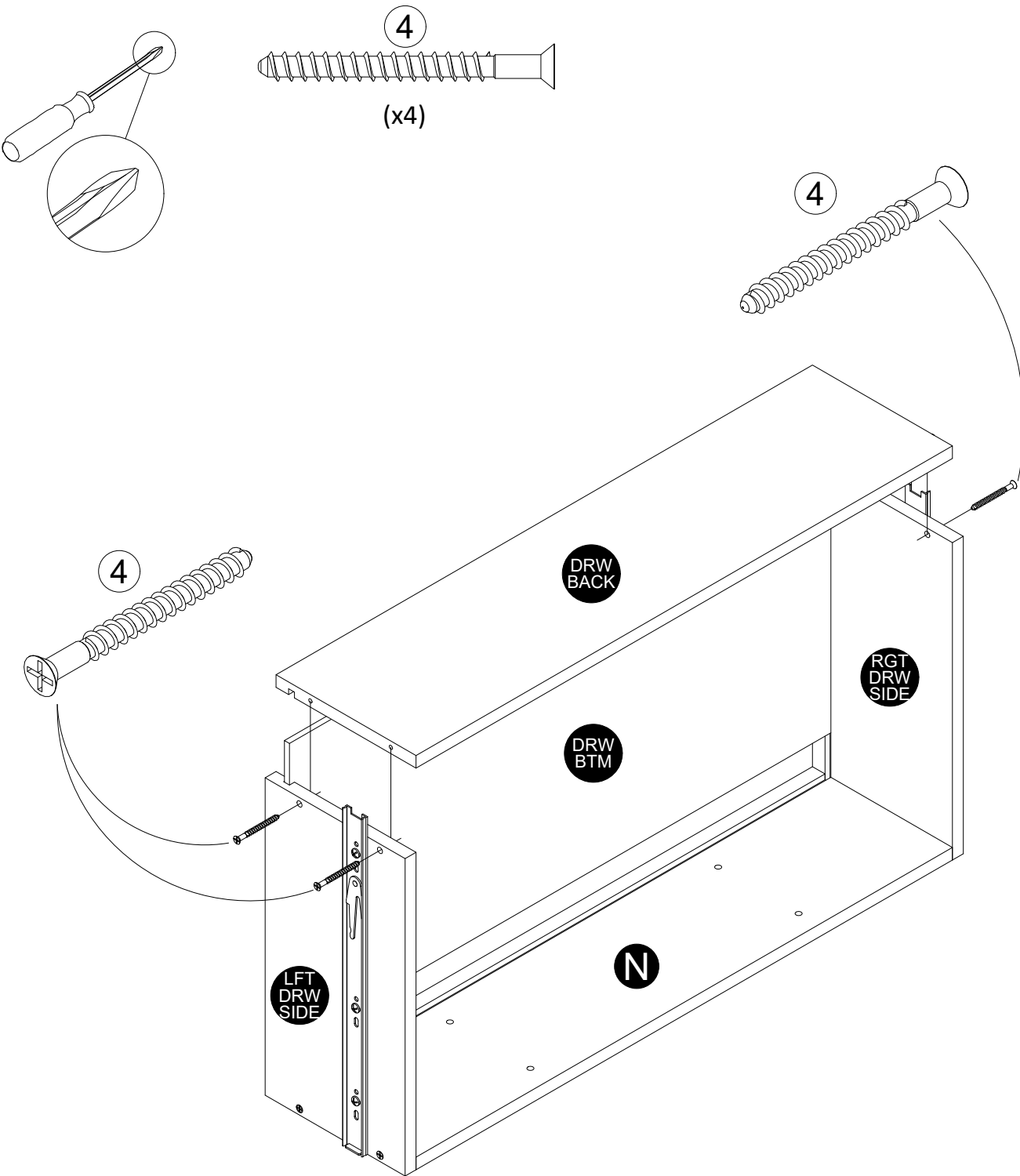

# STEP 19

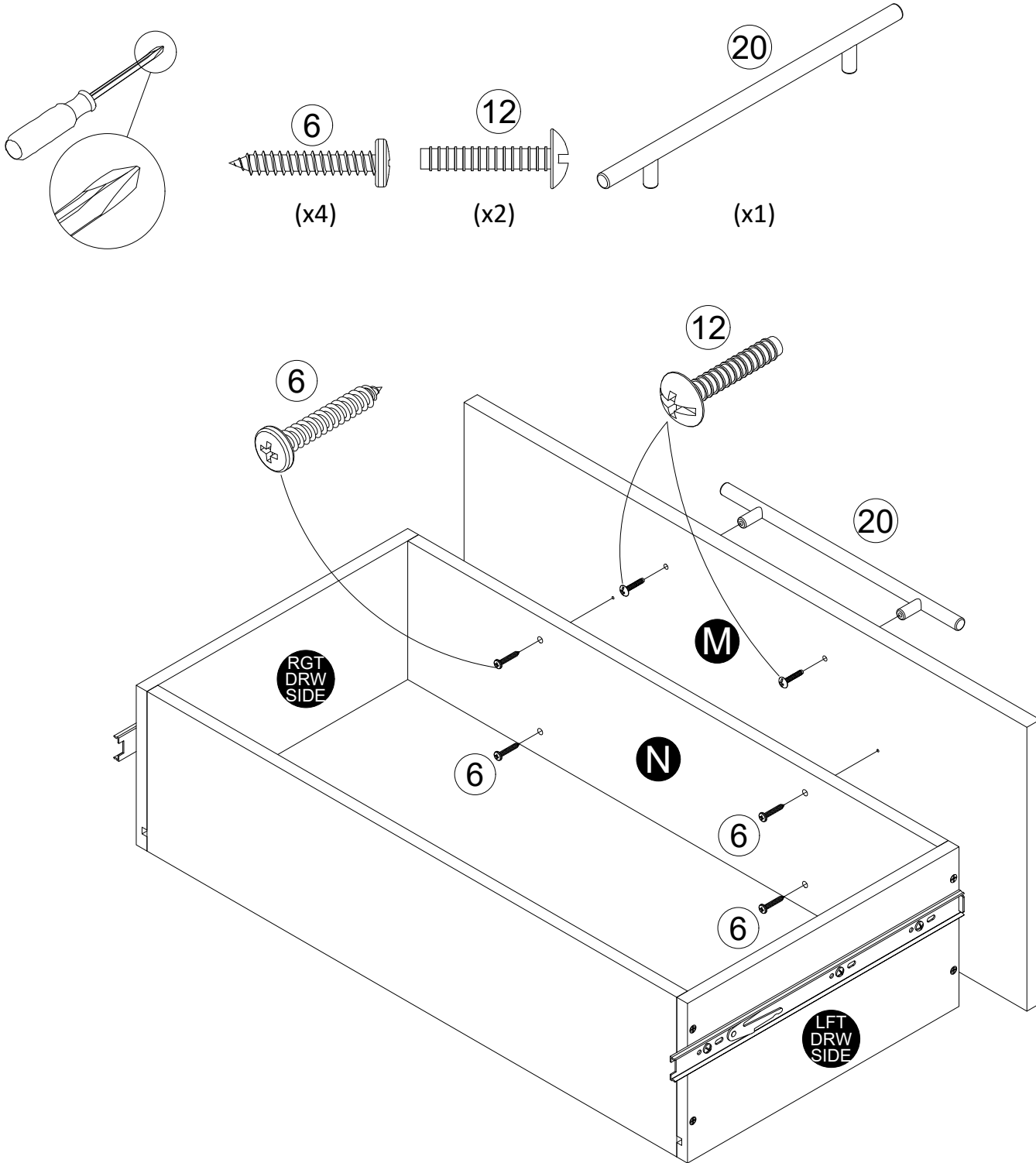



## STEP 20

Install drawers by engaging the inner slides (attached to the drawer sides) with the outer slides (attached to the left and right panels). Push in until the plastic lever snaps into the outer slide.

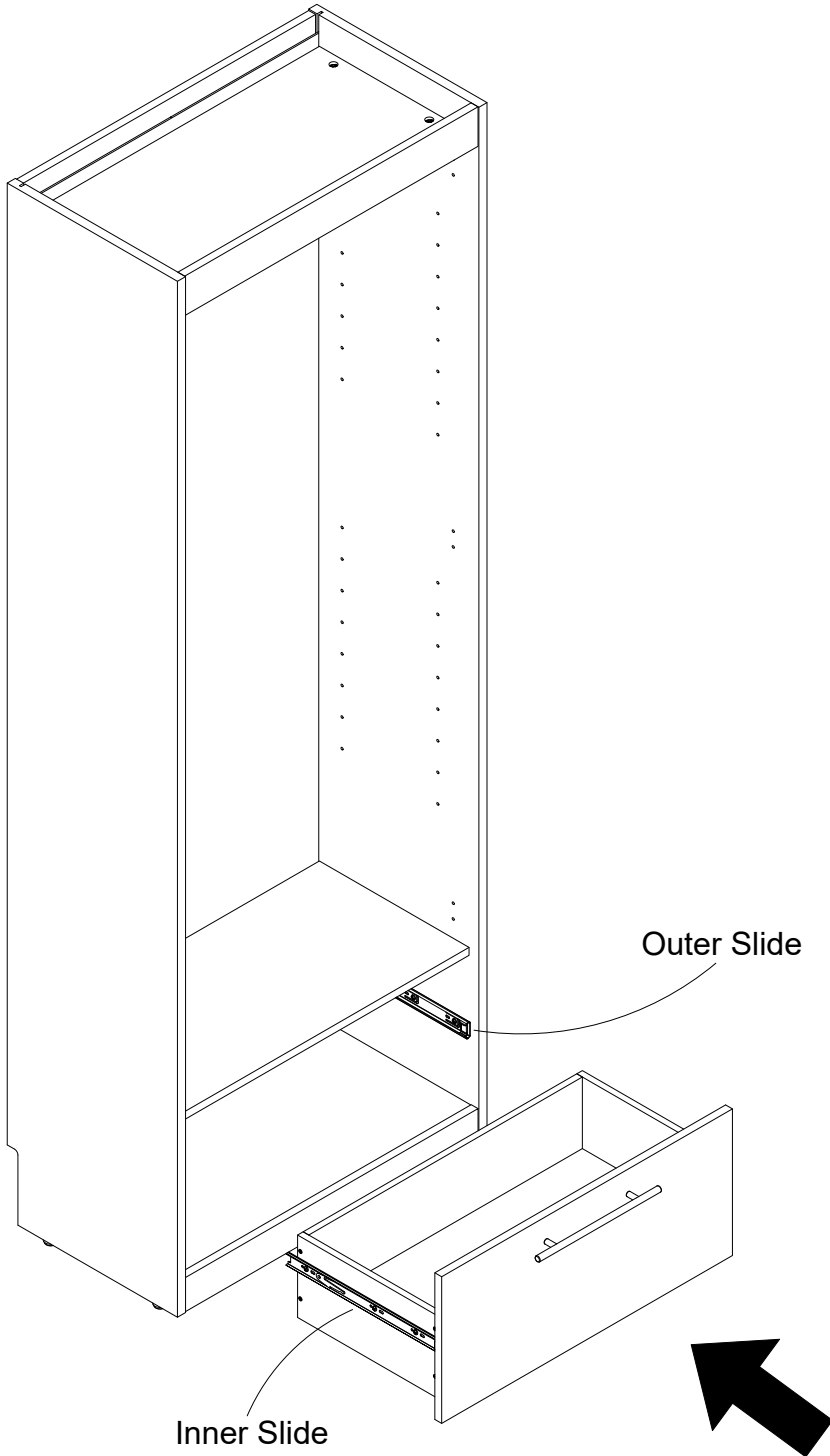

Note: To adjust drawer front, loosen screws (6) make needed adjustments and retighten.

# STEP 21

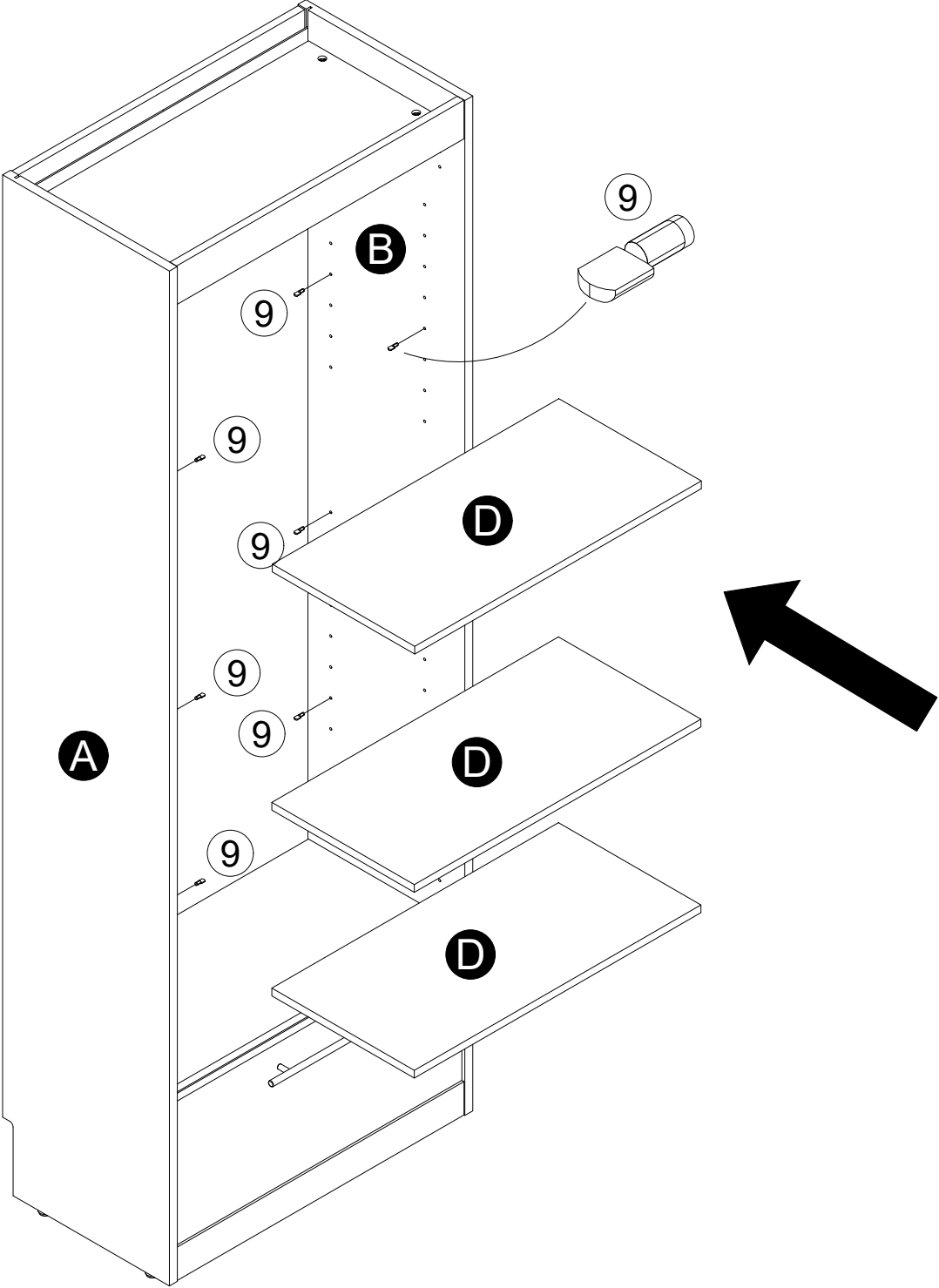
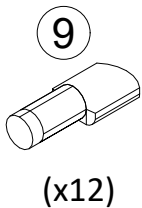

# STEP 22

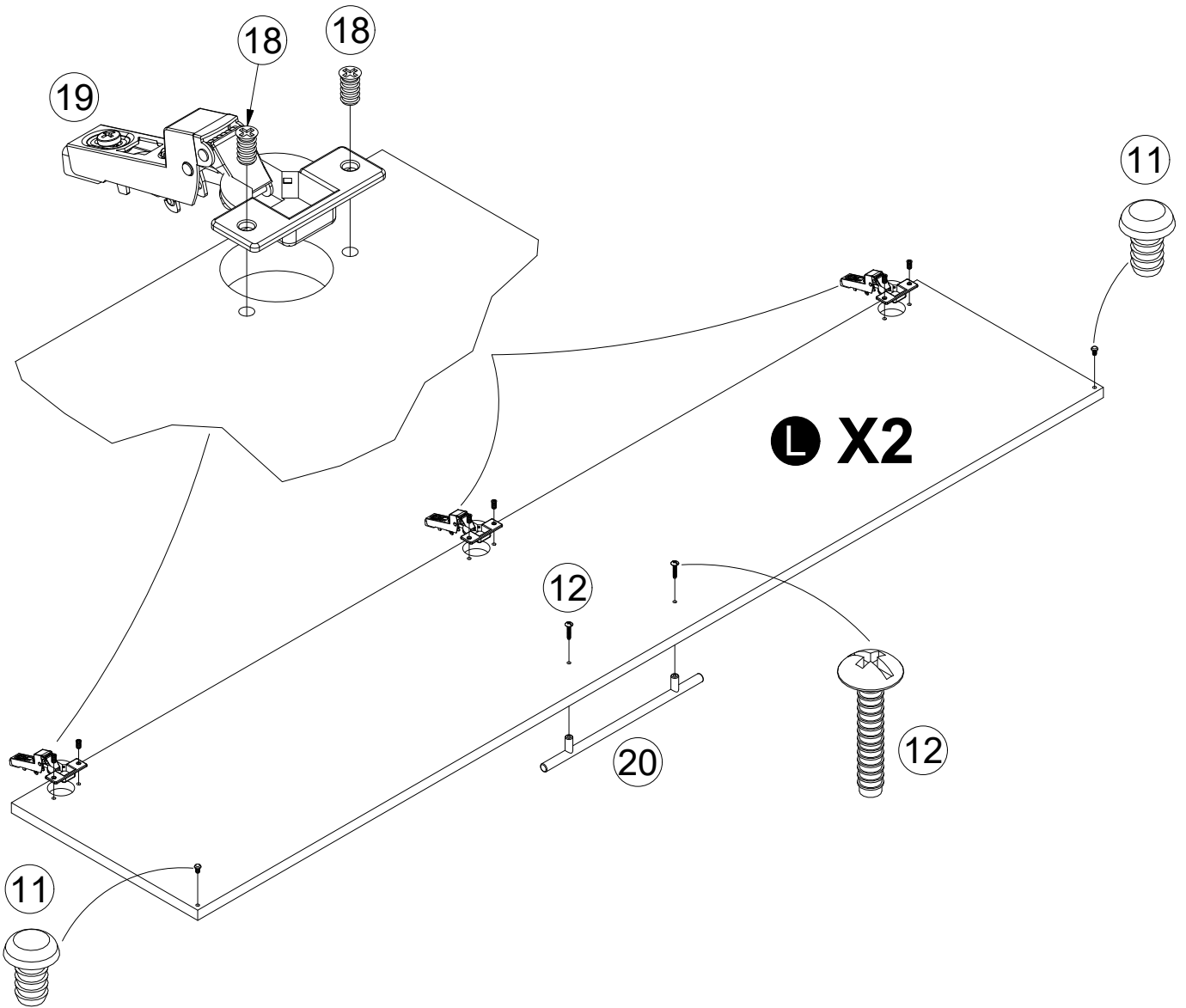
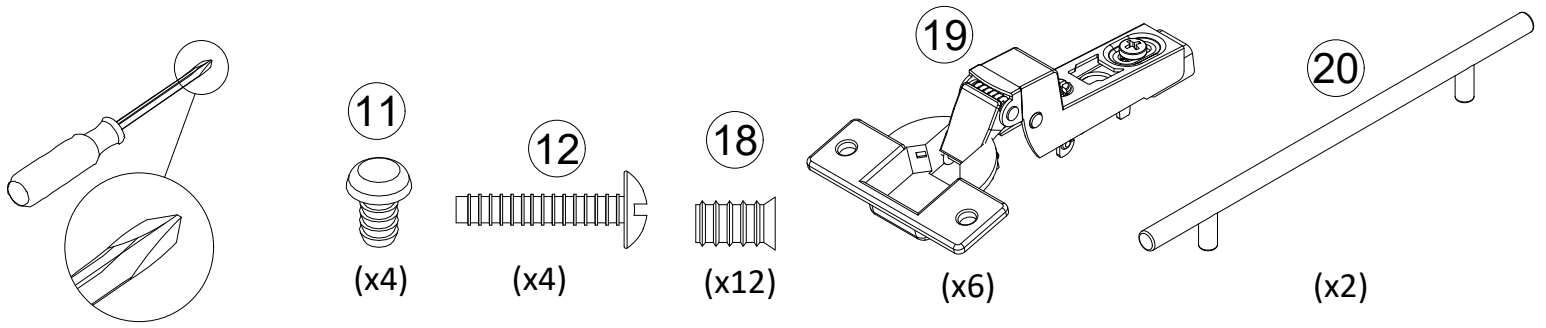

# STEP 23

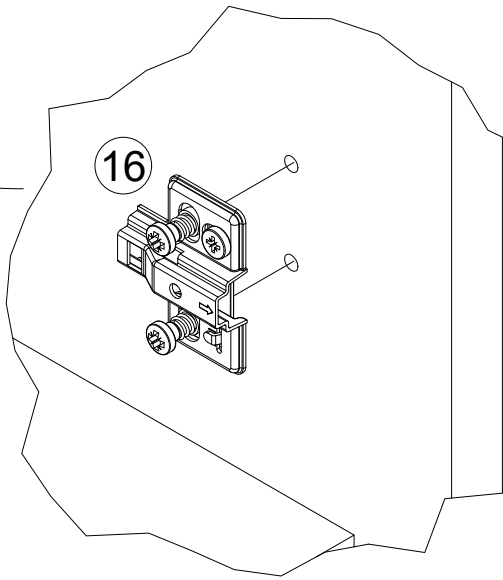
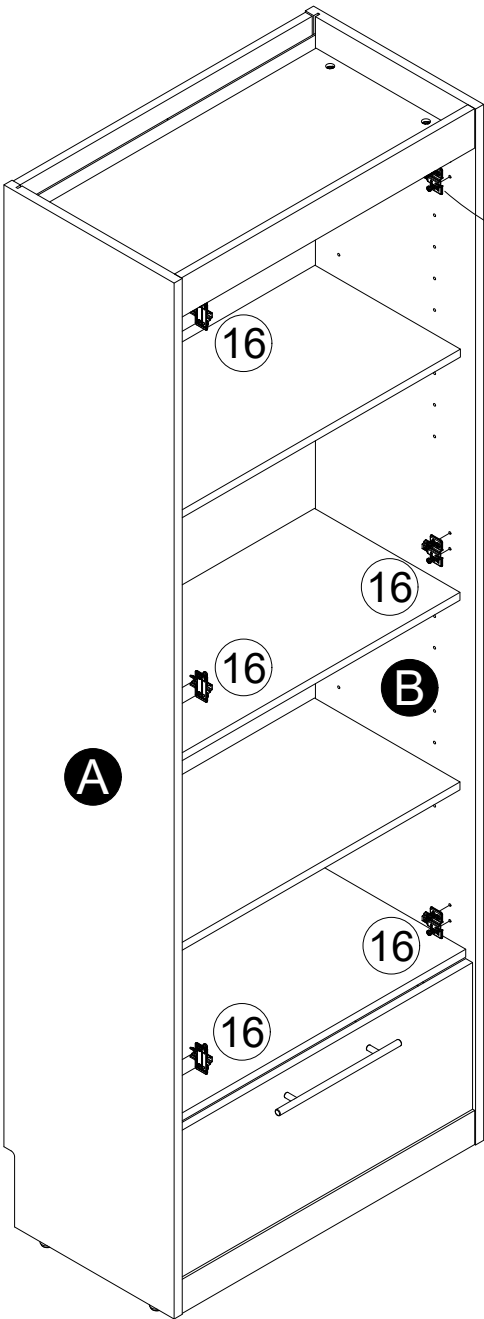
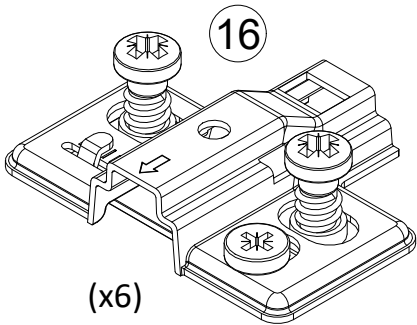
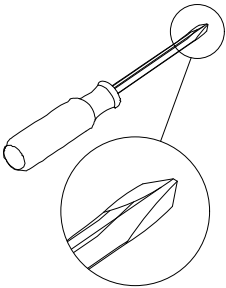

# STEP 24

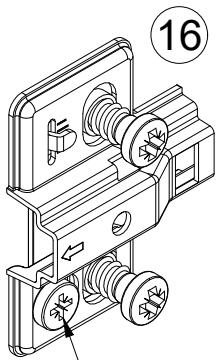
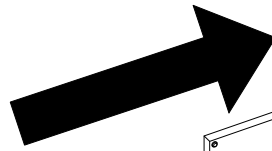
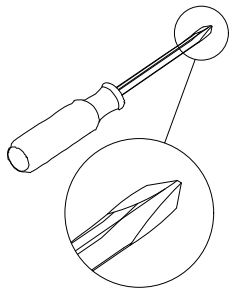

16  
Eccentric adjustment screw.  
Shifts the whole hinge up  
and down.

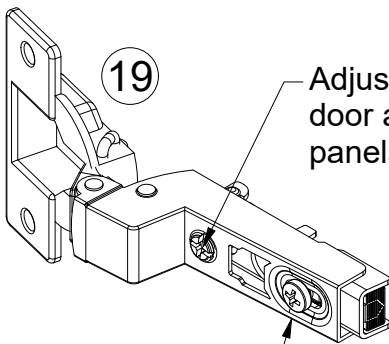

19  
Adjust the gaps between the  
door and the left and right  
panels (side to side)

Adjust the gaps between the face  
of the door and the front edge  
of the left and right panels when in  
the closed position. (Front to back)

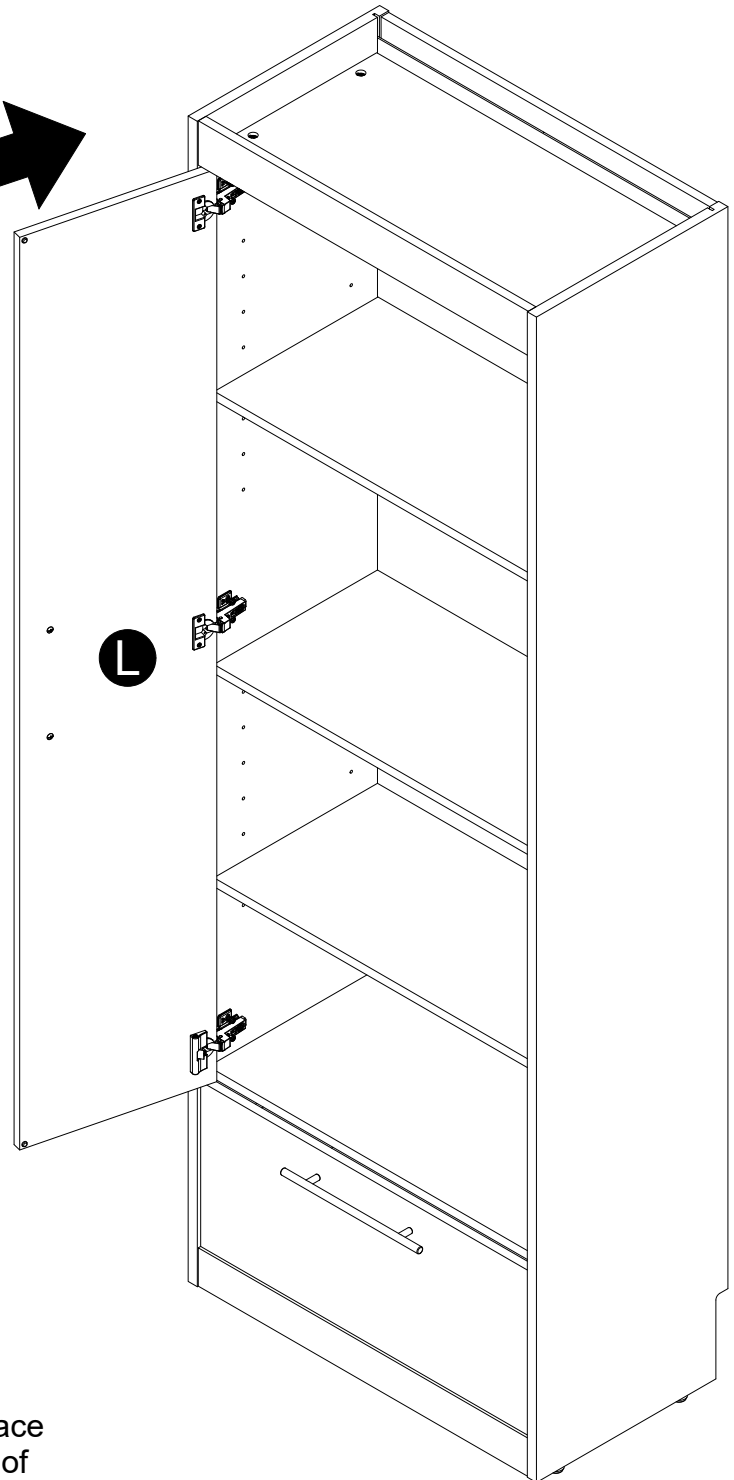

# STEP 25

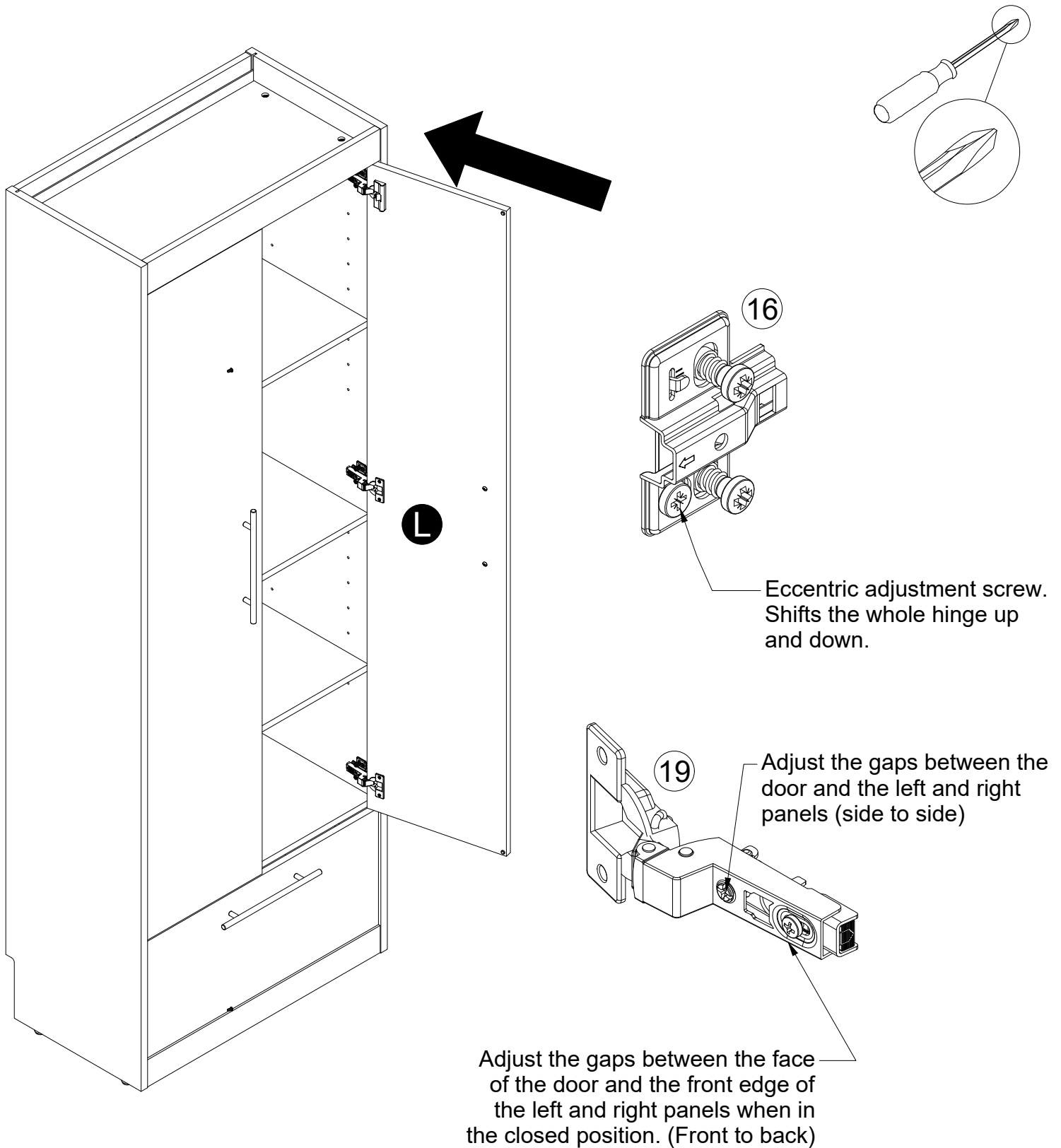

# STEP 26 (Optional)

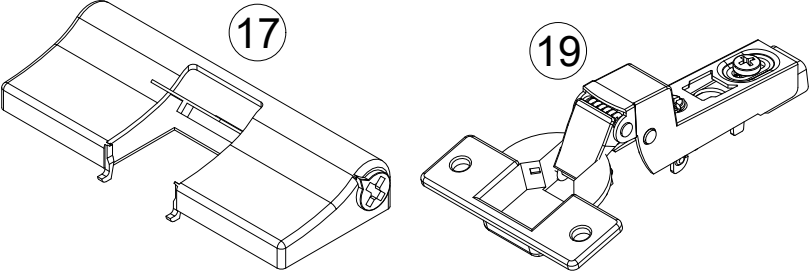

Place glissando soft close (18)  
on the lower hinge of each door.

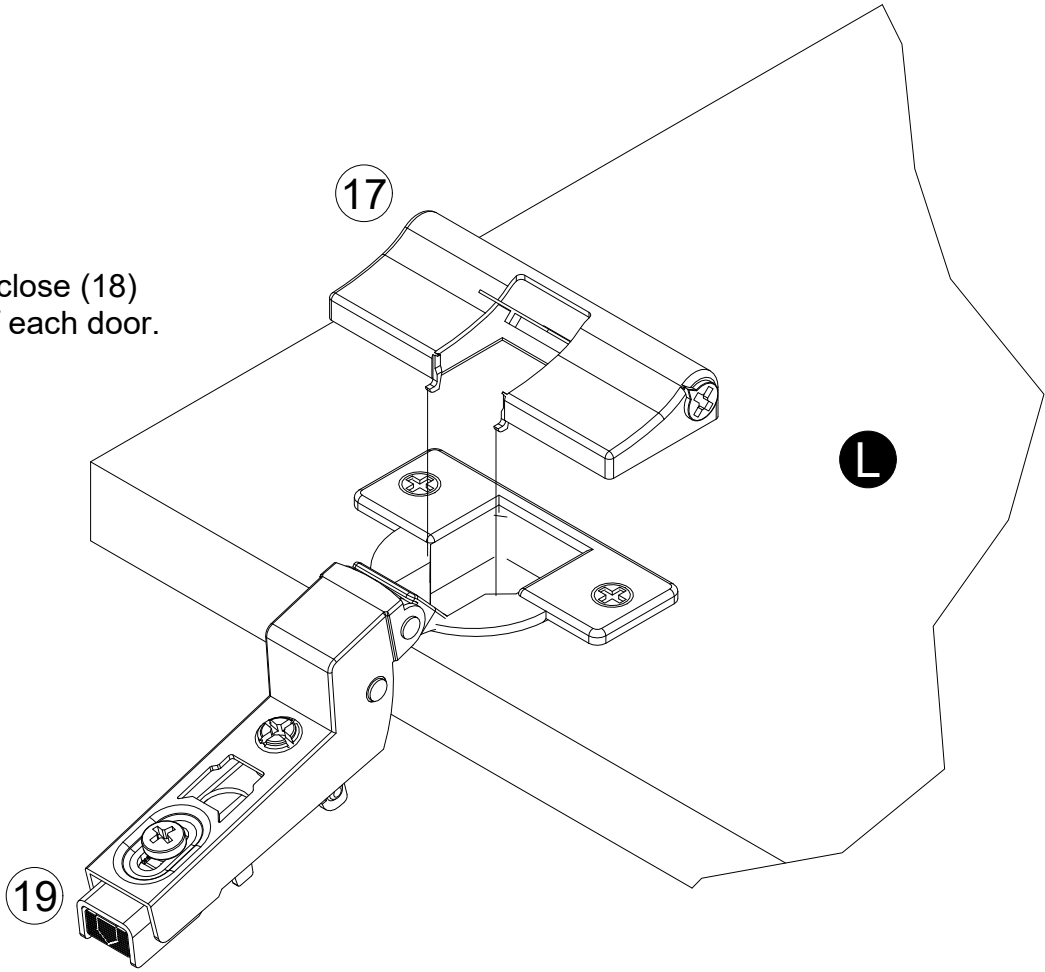

# STEP 27 (Optional)

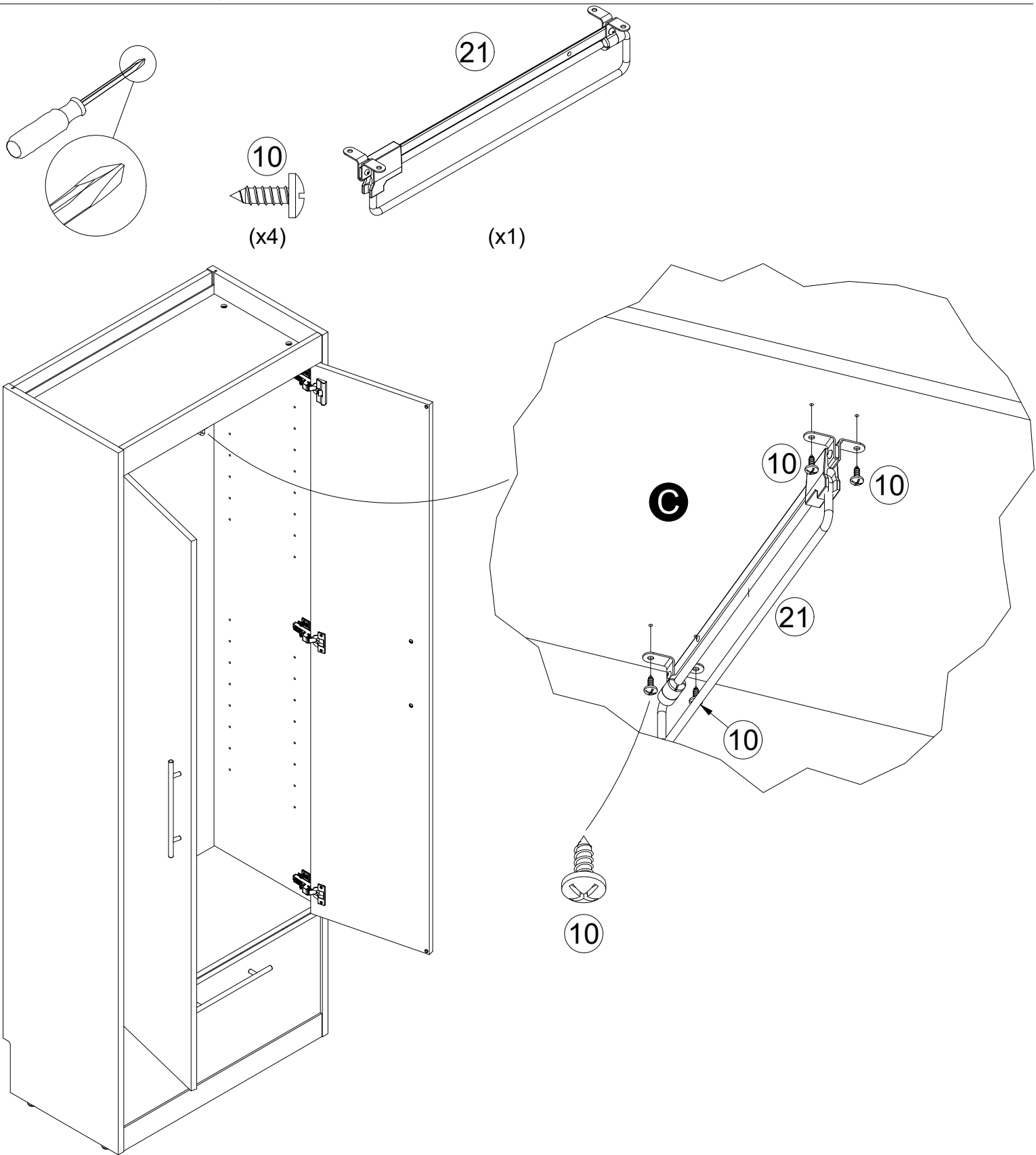



## Maximum Loads

This unit has been designed to support the maximum loads shown. Exceeding these load limits could cause sagging, instability, product collapse, and/or serious injury.

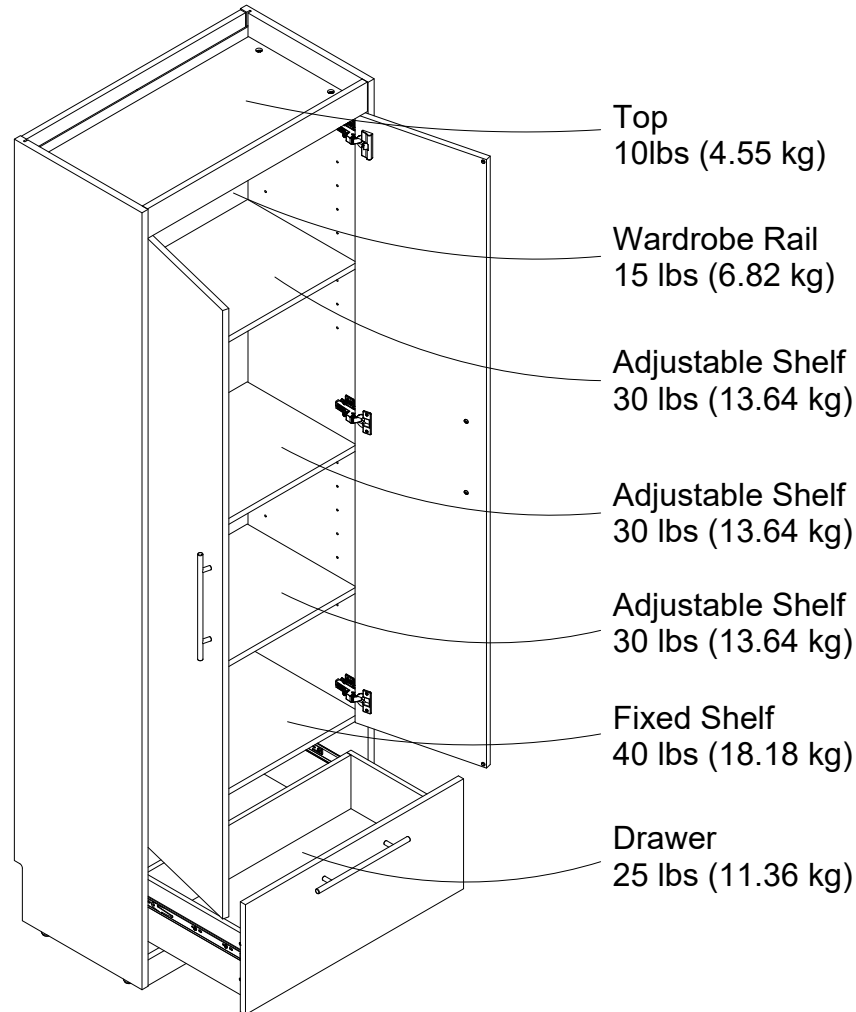

**Warning: Risk of injury to persons - do not place a television on this furniture. This furniture is not approved for use with a television.**

### Certificate of Conformity

1. This certificate applies to the Dorel Home Furnishings, Inc. product identified by this instruction manual.
2. This certificate applies to compliance of this product with the CPSC Ban on Lead-Containing Paint (16 CFR 1303).
3. This product is distributed by: Dorel Home Furnishings, Inc.  
410 East First Street South  
Wright City, MO 63390  
636-745-3351
4. Site of Manufacture: Tiffin OH
5. See front page of instruction manual for date of manufacture.

## Register your product to receive the following:



- \* New trend details - sneak peek on what's new
- \* Surveys - have a voice within our community
- \* Exclusive deals and discount codes
- \* Quick and easy replacement part service

To register your product, visit [ameriwoodhome.com](http://ameriwoodhome.com)

## *5 Star Rating*



Visit your local retailer's website, rate your purchased product and leave us some feedback!

We would like to extend a big "Thank You" to all of our customers for taking the time to assemble this Ameriwood Home product, and to give us your valuable feedback.

*Thank  
You!*

## **Cubierta Delantera**

Este libro de instrucciones contiene información **IMPORTANTE** de seguridad. Por favor lea y manténgalo para referencia en el futuro.

**No Regrese este producto!** Comuníquese con nuestro amigoso equipo de servicio al cliente para obtener ayuda.

Llámenos al: 1-800-489-3351 (Gratis)

**Visitar:** [www.ameriwoodhome.com](http://www.ameriwoodhome.com)

## **PRECAUCION**

Este mueble puede volcarse y causar graves heridas y/o muerte.

Anclar el mueble a un poste de madera en la pared (si esto se requiere).

No Permita que los niños monten el mueble.

Mantenga los artículos más pesados en los cajones de abajo.

## **Consejos Útiles (página 2)**

- Abra su artículo en el área donde usted planea utilizarlo para evitar levantar y moverlo menos
- Identificar, ordenar y contar las piezas antes de intentar ensamblar
- Las clavijas de compresión se golpean con un martillo
- Las diapositivas están marcadas con una R (derecha) y L (izquierda) para la colocación correcta
- Asegúrese de que siempre este el punto localizado en la parte superior de bloqueador de leva este volteado hacia borde exterior
- Utilizar todos los clavos para el panel de atrás y distribuirlos por igual
- El panel de atrás debe utilizarse para asegurarse de que la unidad quede fija y firme
- No use químicas fuertes ni limpiadores abrasivos en este artículo
- Nunca empuje, tire ni arrastre los muebles

## **Antes de Que Empieces (página 3)**

- Lea cuidadosamente cada paso y siga el orden correcto
- Separar y contar todas sus piezas y hardware
- Dése suficiente espacio para el proceso de ensamble
- Tenga las siguientes herramientas: destornillador de cabeza plana, #2 cabeza Phillips  
Destornillador y martillo
- Precaución: Si usa un taladro electrónico o un destornillador eléctrico para atornillar, por favor asegúrese que deje de atornillar cuando el tornillo este apretado. Fallar hacer esto puede causar barrer el tornillo.

## **Sistema de fijar el bloqueo de leva (página 3)**

Esta sistema de fijar el bloqueo de leva sera usado en todo el proceso ensamble.

## Página 5

### No es el tamaño real

Panel izquierdo (A)  
Panel derecho (B)  
Parte superior (C)  
Estante ajustable (D)  
Estante fijo €  
Parte inferior (F)  
Panel superior trasero (G)  
Tirante (H)  
Carril trasero (I)  
Cenefa (J)  
Zócalo (K)  
Puerta (L)

## Página 6

### No es el tamaño real

Frente del cajón (M)  
Frente falso del cajón  
Costado izquierdo del cajón (N)  
Costado derecho del cajón (O)  
Parte posterior del cajón  
Fondo del cajón  
Panel trasero

## Página 12

### No es el tamaño real

La unidad incluye cuatro (2) correderas para cajones. Extienda cada una de las correderas como se indica y presione la pestaña de liberación para sacar la corredera interior. Conserve la corredera interior, la necesitará más adelante. En los pasos 1 y 2, ajustaremos la corredera a los paneles en la parte posterior de la corredera. Al deslizar la corredera del medio, haga coincidir los agujeros de los paneles con los agujeros de acceso de la corredera del medio y atornille.

- \* Pestaña de liberación
- \* Corredera exterior
- \* Corredera interior
- \* Utilice estos agujeros para ajustar la corredera exterior a los paneles

## Página 14

- \* Borde acabado

## Página 10

### Tamaño real

Cierre de leva (1)  
Tornillo de leva (2)  
Pasador de madera (3)  
Tornillo Confirmat (4)  
Cierre rápido (5)  
#8 tornillos de 1" (6)  
Cuña (7)  
#8 tornillos de 3-1/2" (8)  
Soporte de estante (9)  
#8 tornillos de 7/16" (10)  
Tope para puerta (11)  
#8-32 tornillos de 7/8" (12)  
Deslizador (13)  
Tuerca (14)  
Arandela (15)

## Página 11

### Tamaño real

Placa pivotante (16)  
Cierre suave "glissando" (17)  
Tornillo Euro (18)  
**No es el tamaño real**  
Bisagra Euro (19)  
Tirador (20)  
Barra de armario (21)  
Guía de extensión de 3/4 (22)

## **Página 15**

- \* Orientación correcta del cierre de leva

## **Página 16**

- \* Gire en el sentido de las agujas del reloj para trabar

## **Página 17**

- \* Orientación correcta del cierre de leva

## **Página 18**

- \* Borde acabado

## **Página 19**

- \* Los agujeros deben estar en la parte superior del carril trasero

## **Página 21**

- \* Inserte el panel trasero en las ranuras de los paneles izquierdo y derecho (A y B)
- \* Haga coincidir los agujeros en la parte inferior del panel trasero con los agujeros en la parte superior del carril trasero (I)

## **Página 23**

- \* Inserte las cuñas (7) en las ranuras contra el panel posterior y atornille.

## **Página 24** - Siga los siguientes pasos para empotrar la unidad en la pared.

- \* La unidad empotrada DEBE estar a escuadra en altura, ancho y profundidad para funcionar correctamente
- \* Se DEBE colocar la unidad empotrada contra una pared plana
- \* Se DEBE atornillar la unidad empotrada contra una columna montante, tanto en la parte superior como inferior, por cuestiones de seguridad
- \* Tiene que localizar dos montantes
- \* NO UTILICE anclajes de pared para empotrar la unidad
- \* **Para mampostería, hormigón y otros materiales de paredes:** consulte en su ferretería qué tipo de anclaje es adecuado para empotrar la unidad de forma segura.

## **Página 25** - Coloque la unidad AL RAS contra la pared

- \* La parte posterior de la unidad tiene hendiduras. Dichas hendiduras tienen que encajar alrededor del zócalo de la pared. Si el zócalo es más alto o grueso que las hendiduras de la unidad, tendrá que quitar el zócalo, cortarlo para que coincida con ambos lados de la unidad y volver a colocarlo en la pared.

**Página 26** - La unidad empotrada DEBE estar a escuadra en altura, ancho y profundidad para funcionar correctamente

\* Necesitará utilizar una escalera. No se apoye contra la parte superior de la unidad, ya que puede provocar un hundimiento.

\* Si es necesario, desatornille las correderas (en sentido opuesto a las agujas del reloj) según corresponda en las cuatro esquinas hasta que la unidad esté nivelada en todas las direcciones.

**Página 27** - Localice las montantes en la pared con un detector de montantes. Marque con un lápiz la ubicación de la montante en la parte superior del panel superior trasero (G) y en el tirante (H).

\* Tiene que localizar dos montantes (dos marcas en la parte superior y dos en la parte inferior).

\* Necesitará utilizar una escalera. No se apoye contra la parte superior de la unidad, ya que puede provocar un hundimiento.

**Página 28** - Necesitará utilizar una escalera. No se apoye contra la parte superior de la unidad, ya que puede provocar un hundimiento.

\* Antes que nada, asegúrese de que la unidad siga estando nivelada en todas las direcciones.

\* Taladre agujeros de guía de 1/8" (3 mm) en el panel superior trasero (G) y el tirante (H) sobre las marcas de ubicación de las montantes. Atornille la unidad a las montantes de la pared (8).

## **Página 29**

\* Corredera interior

\* Utilice estos agujeros

## **Página 33**

\* Para instalar los cajones, acople las correderas internas (ajustadas a los lados del cajón) con las correderas externas (ajustadas a los paneles izquierdo y derecho). Empuje hacia adentro hasta que la pestaña de plástico encaje en la corredera externa.

\* Nota: para ajustar el frente del cajón, desatornille (6), haga los ajustes necesarios y atornille nuevamente.

\* Corredera exterior

\* Corredera interior

## **Página 37**

\* Tornillo de ajuste excéntrico. Mueve toda la bisagra hacia arriba y hacia abajo.

\* Ajusta el espacio entre la puerta y los paneles izquierdo y derecho (de lado a lado).

\* Ajusta el espacio entre la cara de la puerta y el borde delantero de los paneles izquierdo y derecho cuando la puerta está cerrada (desde el frente hacia atrás).

## **Página 38**

\* Tornillo de ajuste excéntrico. Mueve toda la bisagra hacia arriba y hacia abajo.

\* Ajusta el espacio entre la puerta y los paneles izquierdo y derecho (de lado a lado).

\* Ajusta el espacio entre la cara de la puerta y el borde delantero de los paneles izquierdo y derecho cuando la puerta está cerrada (desde el frente hacia atrás).

## **Página 39**

\* Coloque el cierre suave “glissando” (18) en la bisagra inferior de cada puerta.

## **Página 41- weight limit page**

### **CARGA MAXIMA**

Esta unidad ha sido diseñada para soportar la carga máxima anotada. El exceder estos límites puede causar inestabilidad, colapsarse y/o causar serias lesiones.

**ADVERTENCIA:** Riesgo de lesiones a las personas - no coloque un televisor sobre muebles. Este mueble no está aprobado para su uso con un televisor.

## **Página 42**

Registre su producto para recibir lo siguiente:

- \* Detalles de nuevas tendencias - Vistazo a lo nuevo
- \* Encuestas - aloc su voz entre su comunidad
- \* Códigos de ofertas y descuentos exclusivos
- \* Fácil y rápido servicio de partes de remplace

Para registrar su producto, visite [ameriwoodhome.com](http://ameriwoodhome.com)

Clasificación de 5 estrellas

Visite el sitio web de su tienda local, califique su comprado y denos sus comentarios!

Nos gustaría enviar un gran "Agradecimiento" a todos nuestros clientes por tomarse el tiempo de ensamblar este producto de Ameriwood Home, y por darnos sus valiosos comentarios.

Gracias

## **Couverture Avant**

CE LIVRET D'INSTRUCTION CONTIENT DES INFORMATIONS **IMPORTANTES** SUR LA SÉCURITÉ. VEUILLEZ LIRE ET GARDER POUR UNE RÉFÉRENCE FUTURE

**Ne retournez pas ce produit!** Contactez notre équipe de service à la clientèle amicale d'abord pour obtenir de l'aide.

**Appelez-nous:** 1-800-489-3351 (sans frais)

**Visitez:** [www.ameriwoodhome.com](http://www.ameriwoodhome.com)

## **ATTENTION**

Le meuble peut basculer et causer des blessures graves ou la mort.

Ancrer le meuble à une planche murale dans le mur (si indiqué).

Ne laissez pas les enfants grimper sur le meuble.

Placez les articles lourds sur les étagères ou dans les tiroirs inférieurs.

## **Astuces Utiles (page 2)**

-Ouvrez votre article dans la zone que vous prévoyez de le garder pour moins de levage lourd

-Identifier, trier et compter les pièces avant d'essayer d'assembler

-Les goujons de compression sont taraudés avec un Marteau

-Les glissières sont marquées d'un R (droit) et d'un L (gauche) pour un bon placement

-Assurez-vous toujours de faire face la pointe situé sur le haut de la Serrure de Came vers le bord extérieur

-Utiliser tous les clous fournis pour le panneau arrière et les répartir également

-Le panneau arrière doit être utilisé pour vous assurer que votre appareil est robuste

-N'utilisez pas de produits chimiques agressifs ou de nettoyeurs abrasifs sur cet appareil

-Ne jamais pousser, tirer, ou faire glisser votre meuble

## **Avant de Commencer (page 3)**

-Lisez attentivement chaque étape et suivez le bon ordre

-Séparez et comptez toutes vos pièces et matériaux

-Donnez-vous suffisamment de place pour l'assemblage

-Avoir les outils suivants: tournevis à tête plate, #2 tournevis Phillips, et Marteau

-Attention: Si vous utilisez une perceuse électrique ou un tournevis électrique pour visser, veillez à ralentir et arrêter lorsque la vis est bien serrée. Le non-respect de cette consigne peut endommager la vis.

## **Système de Fixation de Came (page 3)**

Ce Système de Fixation de Came sera utilisé tout au long de l'assemblage



## Page 5

### Taille non réelle

Panneau gauche (A)  
Panneau droit (B)  
Dessus (C)  
Tablette réglable (D)  
Étagère fixe €  
Fond (F)  
Panneau arrière supérieur (G)  
Traverse (H)  
Rail arrière (I)  
Lambrequin (J)  
Coup de pied (K)  
Porte (L)

## Page 6

### Taille non réelle

Façade de tiroir (M)  
Fausse façade de tiroir  
Côté gauche du tiroir (N)  
Côté droit du tiroir (O)  
Dos du tiroir  
Fond du tiroir  
Panneau arrière

## Page 12

### Taille non réelle

Votre appareil est livré avec quatre (2) glissières de tiroir. Pour chaque glissière, déployez la glissière comme indiqué et appuyez sur le levier de déverrouillage pour retirer la glissière intérieure. Mettez la glissière intérieure de côté pour plus tard. Pour les étapes 1 et 2, vous fixerez la glissière aux panneaux situés à l'arrière de la glissière. En faisant glisser la glissière centrale, localisez les trous des panneaux avec les trous d'accès de la glissière centrale et fixez-les avec des vis.

\* Levier de déverrouillage

\* Coulisseau extérieur

\* Glissière intérieure

\* Utilisez ces trous pour fixer la glissière extérieure aux panneaux

## Page 14

\* Bord terminé

## Page 10

### Taille réelle

Verrou à came (1)  
Boulon à came (2)  
Cheville en bois (3)  
Vis de confirmation (4)  
Verrouillage rapide (5)  
Vis n° 8 de 1 po (6)  
Cale (7)  
Vis n° 8 de 3-1/2 po (8)  
Support d'étagère (9)  
Vis n° 8 de 7/16 po (10)  
Butoir de porte (11)  
Boulon n° 8-32 de 7/8 po (12)  
Glissière (13)  
Écrou (14)  
Rondelle (15)

## Page 11

### Taille réelle

Plaque de charnière (16)  
Fermeture en douceur Glissando (17)  
Vis Euro (18)

### Taille non réelle

Charnière Euro (19)  
Poignée (20)  
Rail de penderie (21)  
Coulisseau à extension de 3/4 (22)

## Page 15

- \* Orientation correcte de la serrure à came

## Page 16

- \* Tournez dans le sens des aiguilles d'une montre pour verrouiller en place

## Page 17

- \* Orientation correcte de la serrure à came

## Page 18

- \* Bord terminé

## Page 19

- \* Les trous doivent se trouver en haut du rail arrière

## Page 21

- \* Faites glisser le panneau arrière dans les rainures des panneaux gauche et droit (A et B)
- \* Alignez les trous en bas du panneau arrière avec les trous en haut du rail arrière (I)

## Page 23

- \* Faites glisser les cales (7) dans la rainure contre le panneau arrière et fixez-les à l'aide de la vis.

## Page 24 - Les étapes suivantes consistent à assembler votre appareil au mur.

- \* L'appareil assemblé DOIT être d'équerre en hauteur, en largeur et en profondeur pour fonctionner correctement.
- \* L'appareil assemblé DOIT être placé à plat contre le mur.
- \* L'appareil assemblé DOIT être vissé dans les montants du mur en haut et en bas pour des raisons de sécurité.
- \* Vous devez localiser deux montants.
- \* N'utilisez PAS de chevilles pour fixer votre appareil au mur.
- \* **Pour la maçonnerie, le béton ou d'autres matériaux muraux** : consultez votre quincaillerie locale pour obtenir les ancrages appropriés afin de fixer solidement votre appareil au mur.

## Page 25 - Placez votre appareil à PLAT contre le mur.

- \* Des encoches sont prévues à l'arrière de votre appareil. Ces encoches s'adaptent à la plinthe de votre mur. Si votre plinthe est plus haute ou plus épaisse que les encoches prévues sur l'appareil, vous devrez retirer la plinthe, la couper pour qu'elle s'adapte aux deux côtés de l'appareil, puis la fixer à nouveau au mur.

**Page 26** - L'unité assemblée DOIT être d'équerre en hauteur, en largeur et en profondeur pour fonctionner correctement.

- \* Une échelle sera nécessaire. Ne vous appuyez pas sur le dessus de l'appareil, vous risqueriez de l'affaisser.
- \* Si nécessaire, dévissez les patins dans le sens inverse des aiguilles d'une montre dans les quatre coins jusqu'à ce que l'appareil soit à niveau dans toutes les directions.

**Page 27** - Localisez les montants dans le mur à l'aide d'un doigt d'indexation. À l'aide d'un crayon, marquez l'emplacement des montants en haut du panneau arrière supérieur (G) et sur le longeron (H).

- \* Vous devez repérer deux montants (deux marques en haut et deux marques en bas).
- \* Une échelle sera nécessaire. Ne vous appuyez pas sur la partie supérieure de l'unité, vous risqueriez de l'affaisser.

**Page 28** - Une échelle est nécessaire. Ne vous appuyez pas sur la partie supérieure de l'appareil, vous risqueriez de l'affaisser.

- \* Tout d'abord, assurez-vous que votre unité est toujours de niveau dans toutes les directions.
- \* Percez des avant-trous de 3 mm (1/8 po) à travers le panneau arrière supérieur (G) et à travers le longeron (H) au niveau des marques de repérage des montants. Fixez l'appareil aux montants du mur à l'aide de vis (8).

## Page 29

- \* Coulisseau intérieur
- \* Utilisez ces trous

## Page 33

- \* Installez les tiroirs en engageant les glissières intérieures (fixées aux côtés du tiroir) dans les glissières extérieures (fixées aux panneaux gauche et droit). Poussez jusqu'à ce que le levier en plastique s'enclenche dans la glissière extérieure.
- \* Remarque : pour régler la façade du tiroir, desserrez les vis (6), effectuez les réglages nécessaires et resserrez.
- \* Glissière extérieure
- \* Glissière intérieure

## Page 37

- \* Vis de réglage excentrique. Déplace l'ensemble de la charnière vers le haut et vers le bas.
- \* Réglez les écarts entre la porte et les panneaux gauche et droit (d'un côté à l'autre).
- \* Réglez les écarts entre la face de la porte et le bord avant des panneaux gauche et droit en position fermée (d'avant en arrière).

## Page 38

- \* Vis de réglage excentrique. Déplace l'ensemble de la charnière vers le haut et vers le bas.
- \* Réglez les écarts entre la porte et les panneaux gauche et droit (d'un côté à l'autre).
- \* Réglez les écarts entre la face de la porte et le bord avant des panneaux gauche et droit en position fermée (d'avant en arrière).

## Page 39

\* Placez la fermeture en douceur Glissando (18) sur la charnière inférieure de chaque porte.

## Page 41 - weight limit step

### CHARGES MAXIMALES

Ce meuble a été conçu pour supporter les charges maximales indiquées. En excédant ces limites de charge, le meuble pourrait devenir instable, s'effondrer, et/ou causer des blessures graves.

**AVERTISSEMENT :** Risque de blessure corporelle - ne pas placer une télévision sur ce meuble. Ce meuble n'est pas approuvé pour une utilisation avec une télévision.

## Page 42

Enregistrez votre produit pour recevoir les éléments suivantes:

- \* Détails sur les nouvelles tendances - un aperçu sur les nouveautés
- \* Sondages - avoir une voix au sein de notre communauté
- \* Offres exclusives et codes promo
- \* Service de pièces de rechange rapide et facile

Pour enregistrer votre produit, visitez [ameriwoodhome.com](http://ameriwoodhome.com)

### 5 Étoiles

Visitez le site Web de votre détaillant local, évaluez votre produit acheté et laissez-nous quelques commentaires !

Nous tenons à offrir un grand "Merci" à tous nos clients pour avoir pris le temps d'assembler ce produit "Ameriwood Home", et de nous donner vos commentaires précieux.

Merci