

# 6723340COM Fireplace Mantel

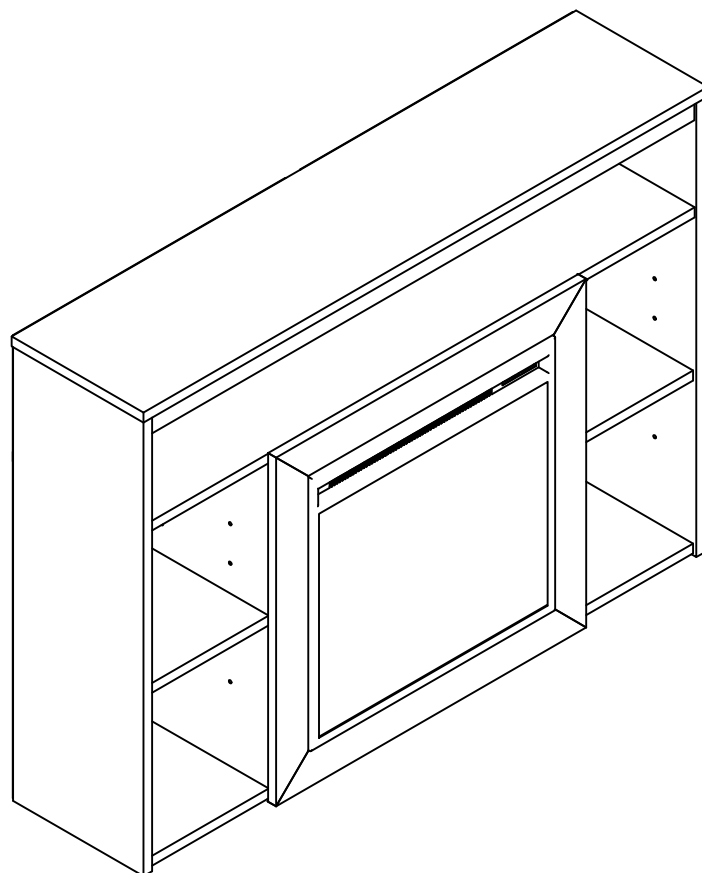

Date of Purchase \_\_\_ / \_\_\_ / \_\_\_  
Lot Number:

B346723340COM0



**Do Not Return This Product!**  
Contact our customer service team for help first.  
**Call:** 1-800-489-3351 (toll free)  
Monday-Friday 9am - 5pm CST  
**Visit:** [www.ameriwoodhome.com](http://www.ameriwoodhome.com)

THIS INSTRUCTION BOOKLET CONTAINS **IMPORTANT** SAFETY INFORMATION. PLEASE READ AND KEEP FOR FUTURE REFERENCE.

## Secure Your Furniture

Keep your home and family safe with the wall anchor kit that is included with the product.

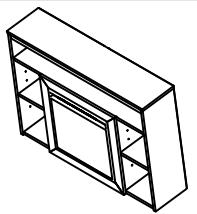

Serious or fatal crushing injuries can occur from tipping furniture.

**WARNING:** Manufacturer assumes no liability for improper installation or excessive loads placed on screws or bracket. This wall anchor is not a substitute for proper adult supervision.

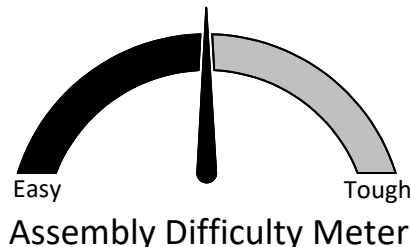

Follow Ameriwood Home



# Contact Us!

## Do NOT return this product!

Contact our friendly customer service team first for help.

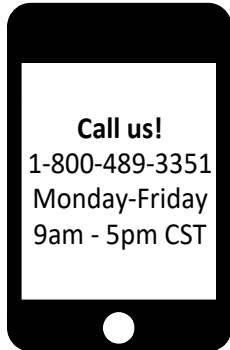

Visit [ameriwoodhome.com](http://ameriwoodhome.com) to view the limited warranty valid in the U.S. and Canada.

Assembly Tips



# Helpful Hints

PEOPLE NEEDED FOR ASSEMBLY: 1-2

- Open your item in the area you plan to keep it to avoid excessive heavy lifting.
- Identify, sort and count the parts before attempting assembly.
- Compression dowels are lightly tapped in with a hammer.
- Slides are labeled with a **R** (right) and **L** (left) for proper placement.
- Make sure to always face the point on the top of the Cam Lock towards the outer edge.
- Use all the nails provided for the back panel and spread them out equally.
- Back panel must be used to make sure your unit is sturdy.
- Do NOT use harsh chemicals or abrasive cleaners on this item.
- Never push, pull, or drag your furniture.



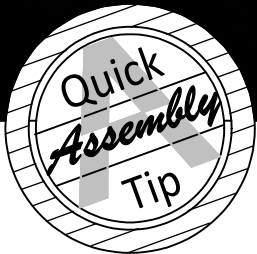

## Before You Start

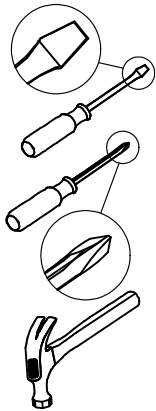

- ✓ Read through each step carefully and follow the proper order
- ✓ Separate and count all your parts and hardware  
Parts are labeled on the surface or edge of the part
- ✓ Give yourself enough room for the assembly process
- ✓ Have the following tools: Flat Head Screwdriver, #2 Phillips Head Screwdriver and Hammer
- ✓ Caution: If using a power drill or power screwdriver for screwing, please be aware to slow down and stop when screw is tight. Failure to do so may result in stripping the screw.

## Cam Lock Fastening System

This Cam Lock Fastening System will be used throughout the assembly process.

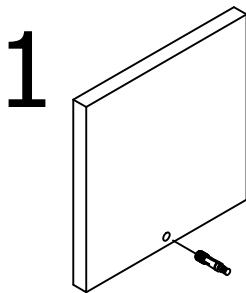

1 Press CAM BOLT into hole.

2

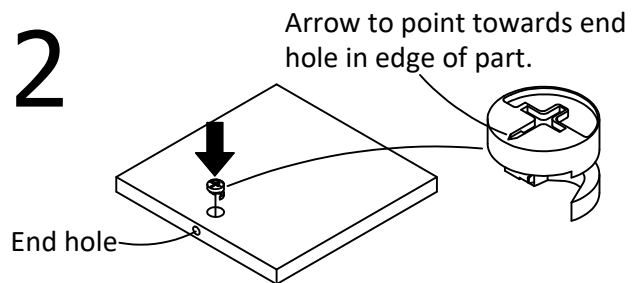

2 Press CAM LOCK into hole.

3

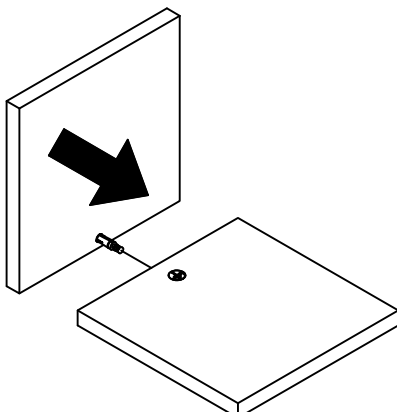

3 Press parts together so CAM BOLT inserts into edge hole.

4

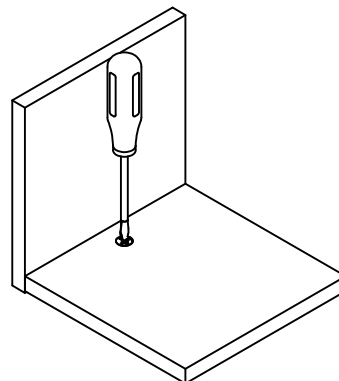

4 Using a screwdriver, turn the CAM LOCK clockwise to lock the CAM LOCK and CAM BOLT into their holes and fastening parts together.

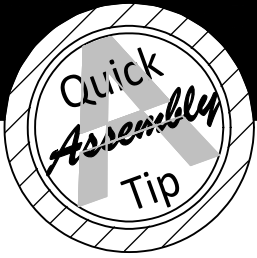

# Before You Start

Please Note:

You may need to lightly tap the wood dowels into the holes during your assembly process.

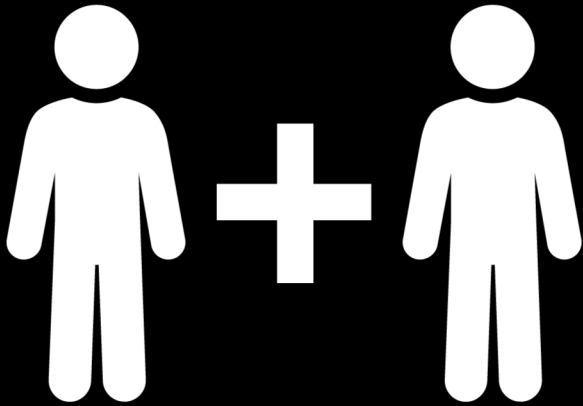
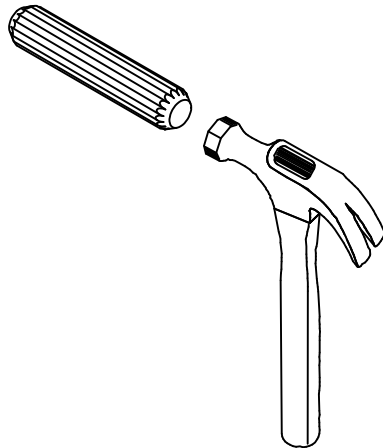

**2 PEOPLE NEEDED FOR ASSEMBLY**

**2 PERSONAS NECESITADAS  
PARA LA ASAMBLEA**

**2 PERSONNES NÉCESSAIRES  
POUR L'ASSEMBLAGE**

**CAUTION:** Failure to use 2 people for assembly could result in unit damage or personal injury.

**PRECAUCIÓN:** Si no se utilizan 2 personas para el ensamblaje, se pueden producir daños en la unidad o lesiones personales.

**ATTENTION:** Échec d'utiliser 2 personnes pour l'assemblage peut causer du dommage au meuble ou causer des blessures.

# Board Identification

Not actual size

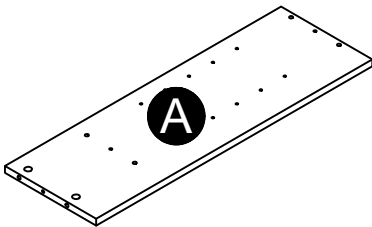

Left Panel  
38600340010

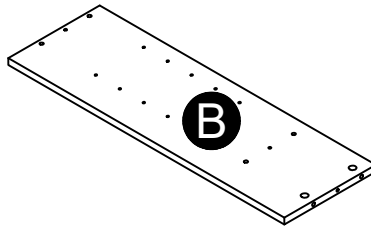

Right Panel  
38600340020

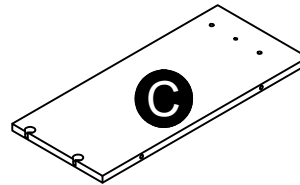

Left Partition  
38600340030

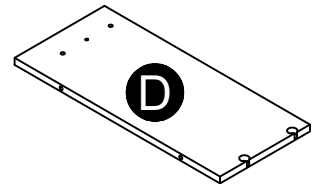

Right Partition  
38600340040

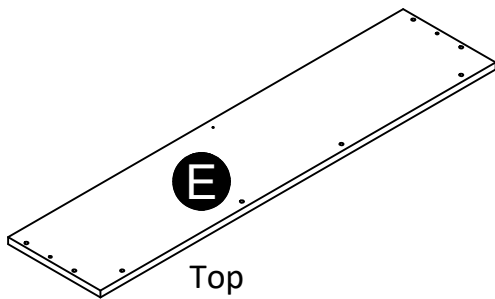

Top  
36723340050

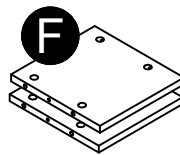

Bottom (x2)  
36723340060

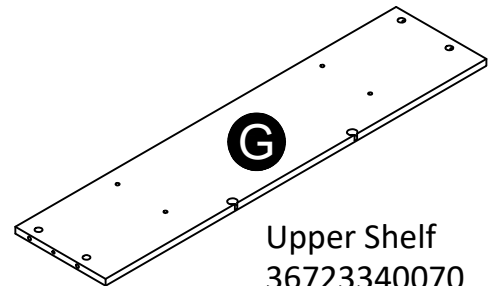

Upper Shelf  
36723340070

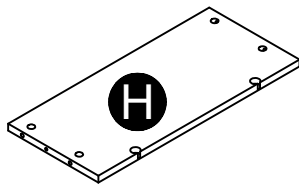

Lower Shelf  
36723340080

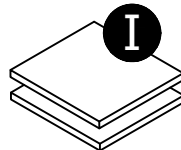

Adjustable Shelf (x2)  
36723340090

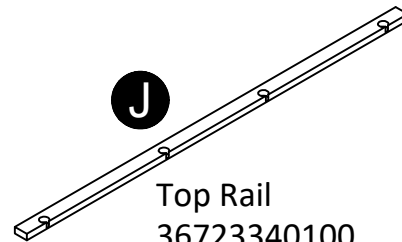

Top Rail  
36723340100

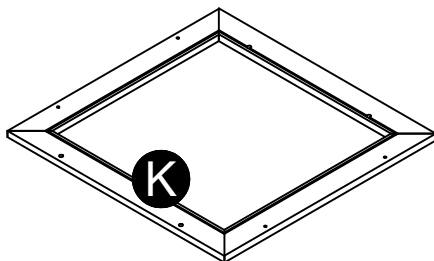

Frame  
36723340110

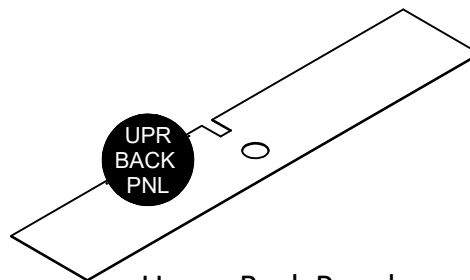

Upper Back Panel  
K672334000

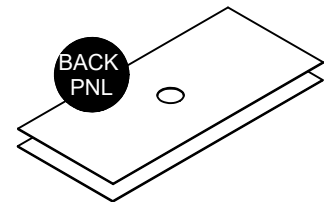

Side Back Panel (x2)  
K672334010

# Board Identification

Not actual size

These pieces are paperboard construction. They are not made from wood, but are required for the assembly of your unit.

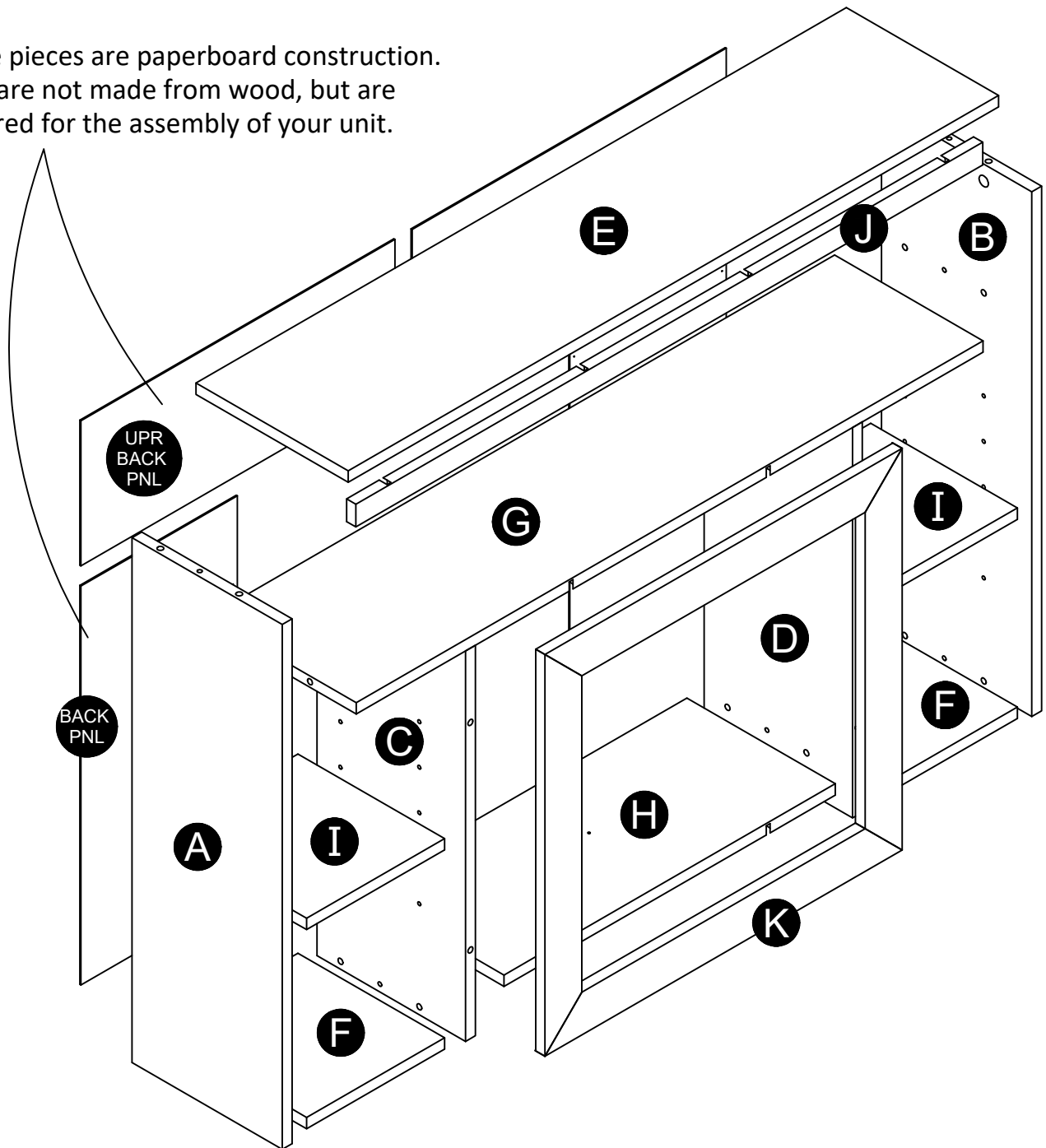

Your unit may contain extra parts

# Part List

## Actual Size

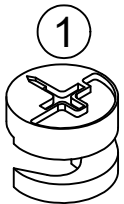

(x20)  
#A2270  
cam lock

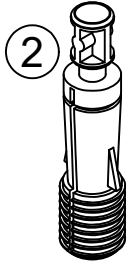

(x20)  
#A22710  
cam bolt

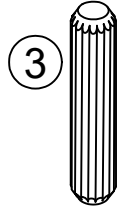

(x10)  
#A21670  
wood dowel

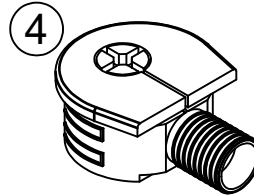

(x12)  
#A22760  
quicklock



(x7)  
#A12120  
7/16" screw

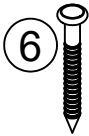

(x54)  
#A21110  
nail



(x8)  
#A80250  
shelf support

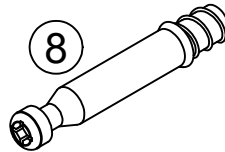

(x4)  
#A22790  
locking pin

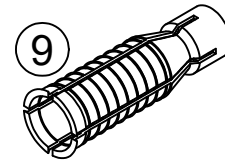

(x4)  
#A22795  
locking sleeve

## Not Actual Size

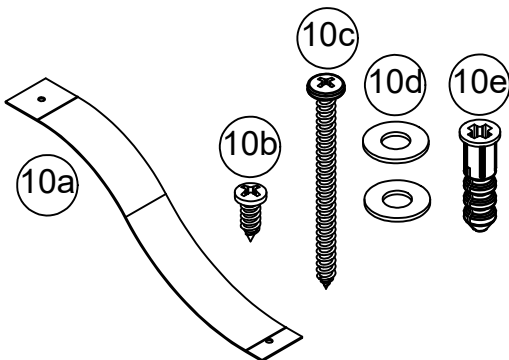

(x1)  
#A84000  
safety strap kit

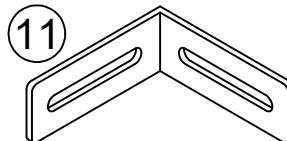

(x1)  
#A53655  
bracket

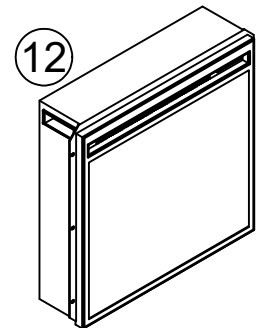

(x1)  
#A95020  
fireplace insert

# STEP 1

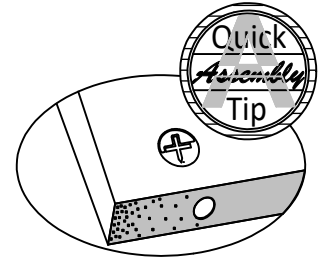
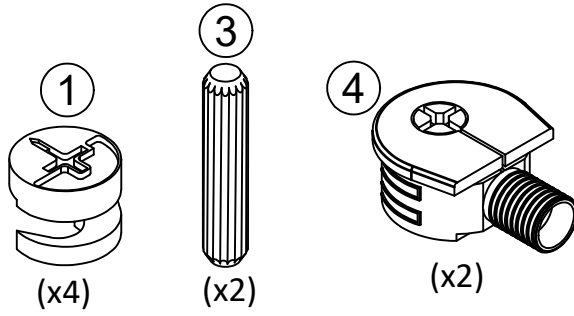

Proper orientation of CAM LOCK

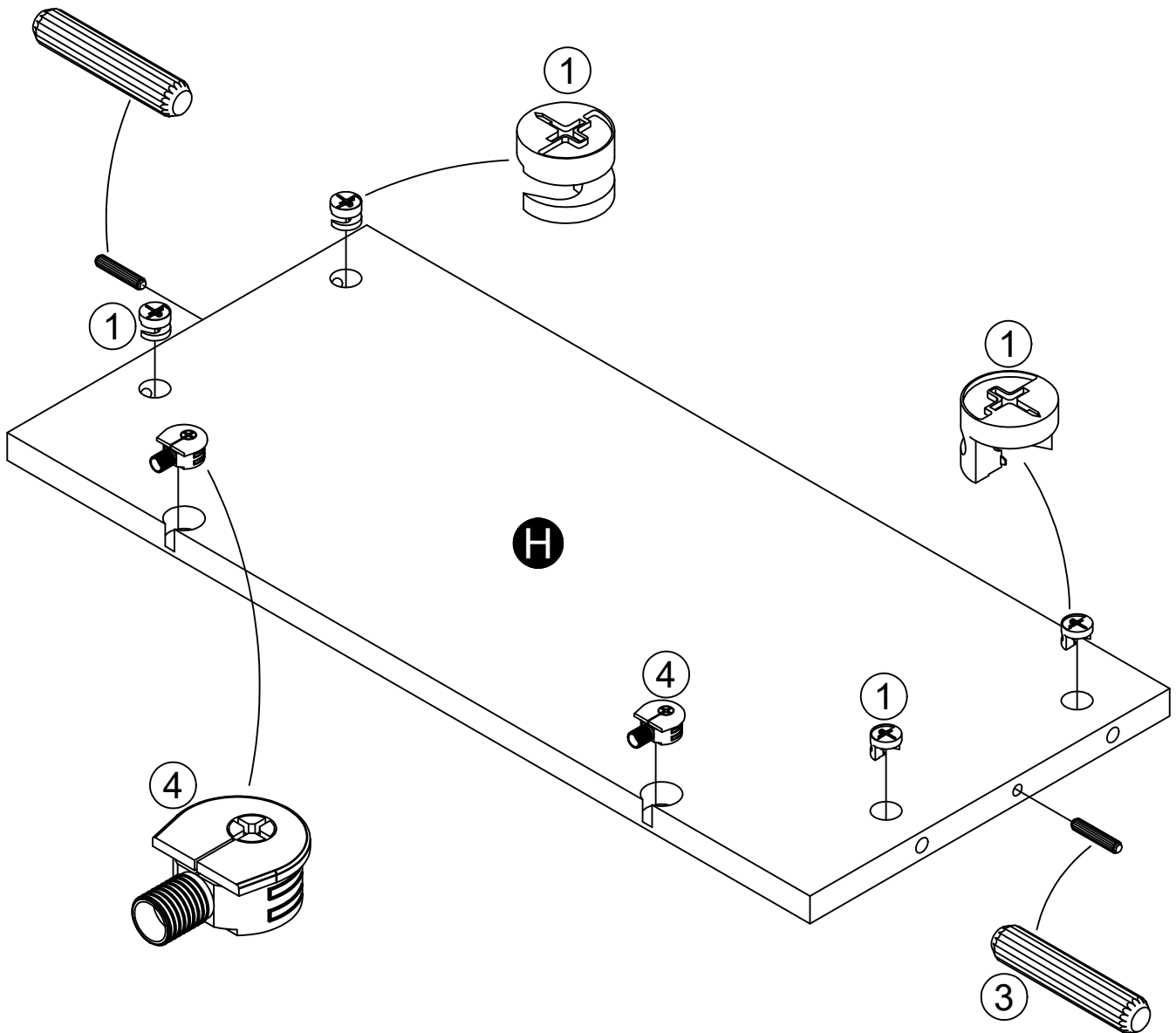



# STEP 2

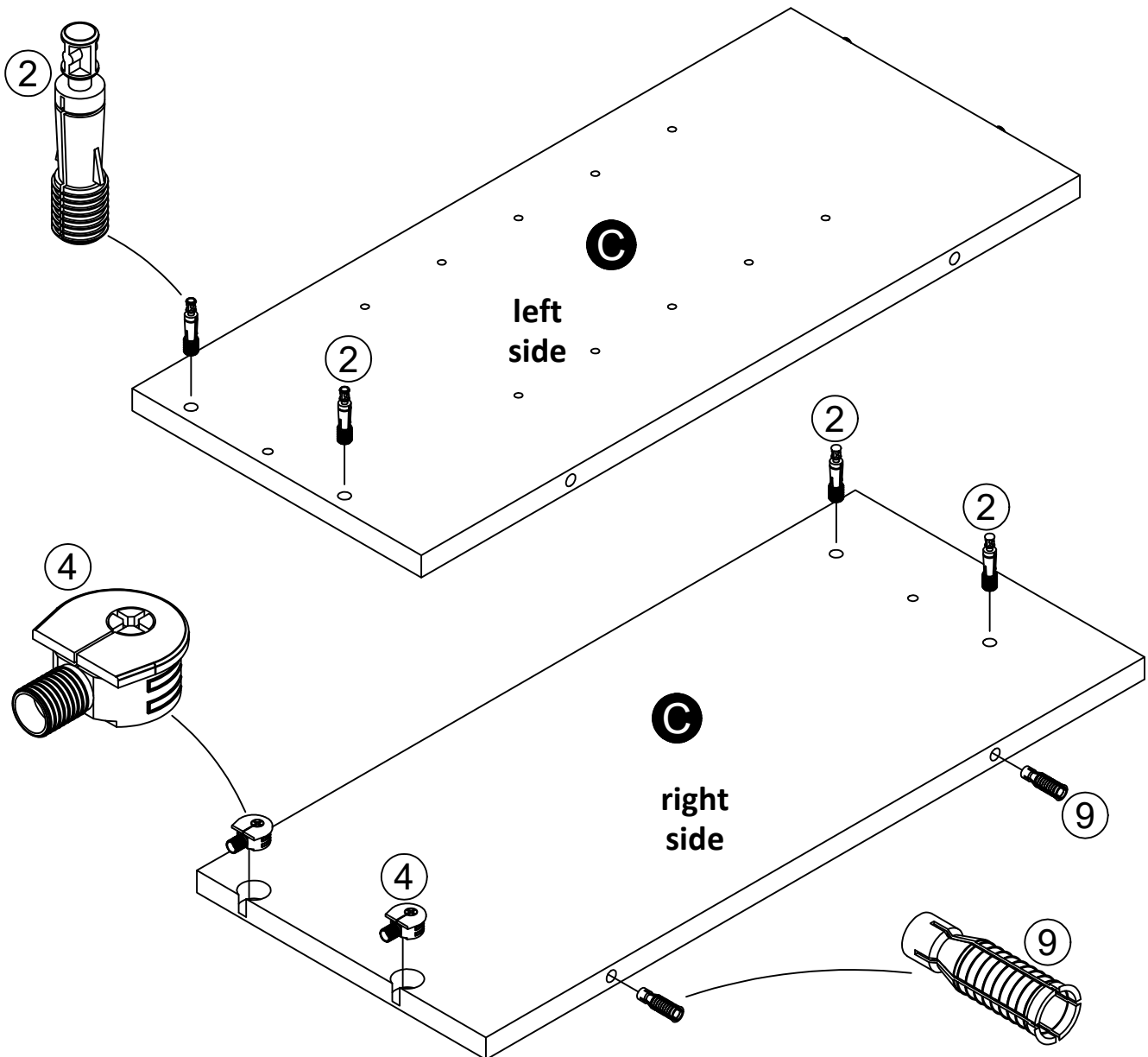
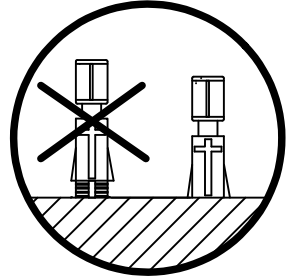
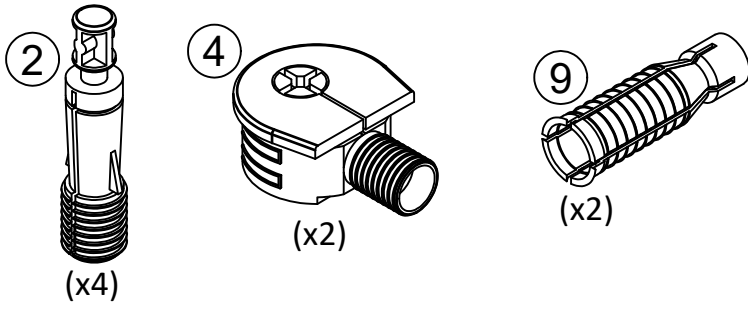

# STEP 3

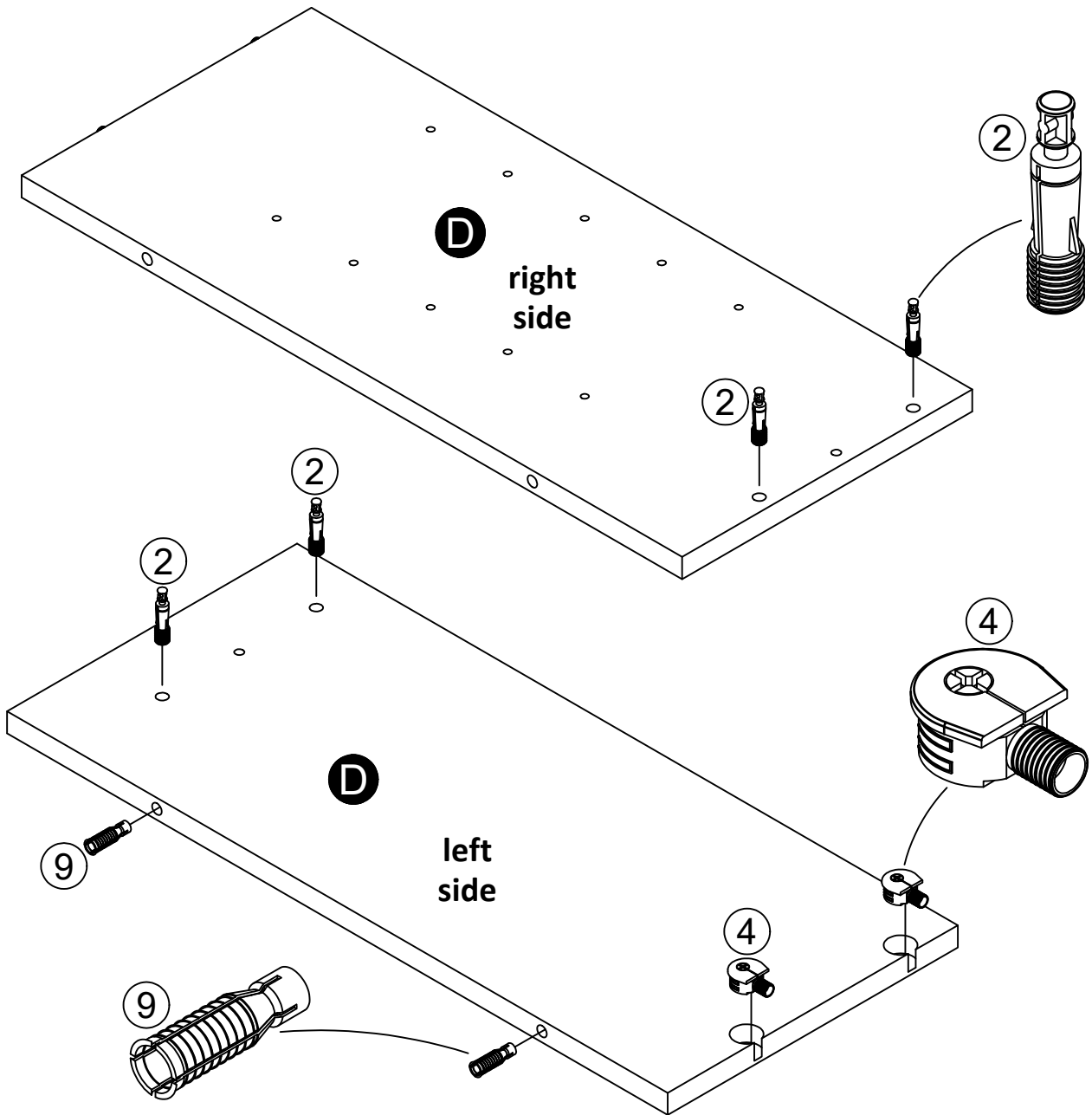
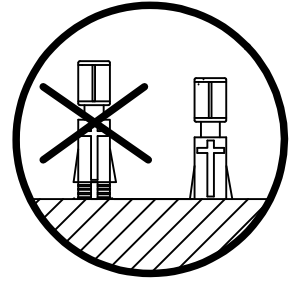
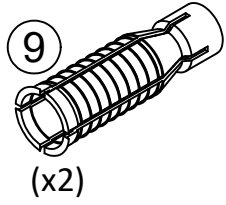
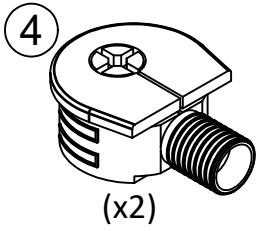
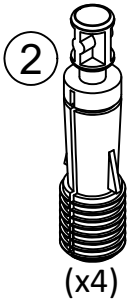

# STEP 4

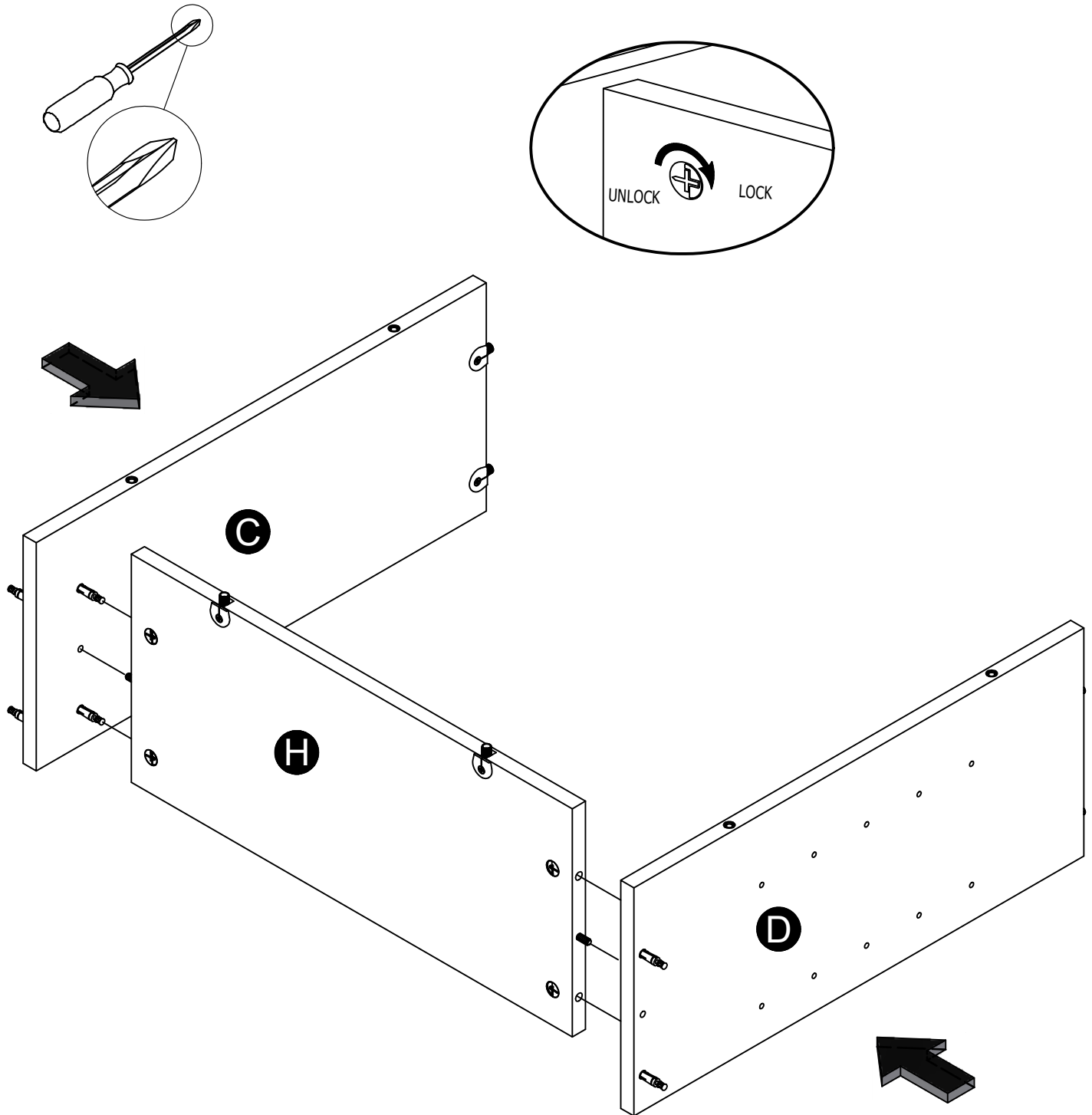

# STEP 5

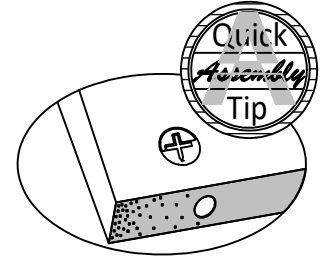
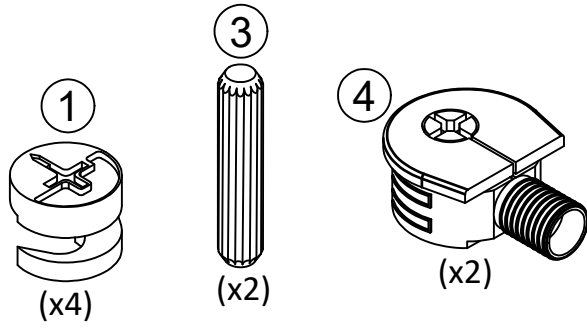

Proper orientation of CAM LOCK

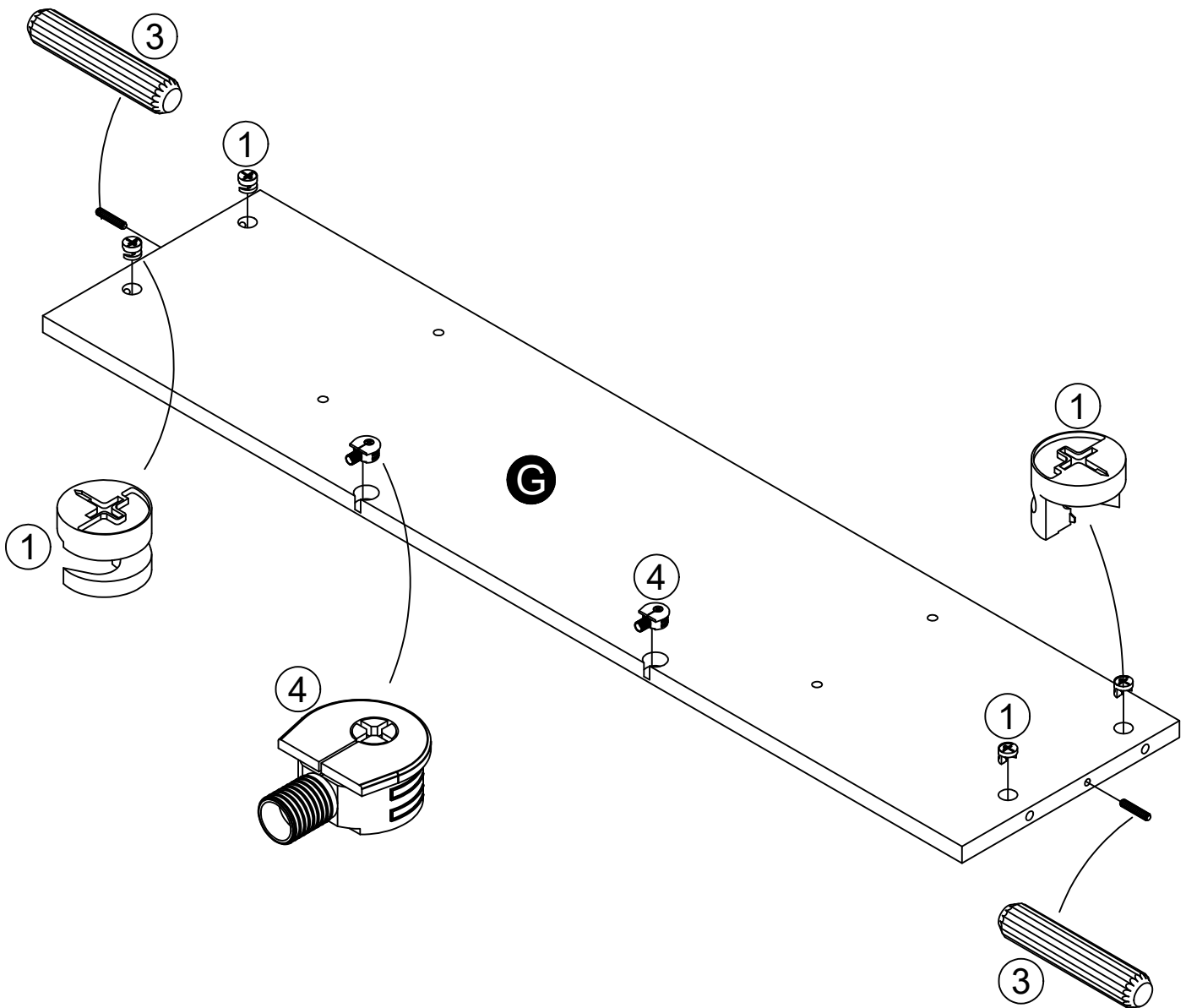

# STEP 6

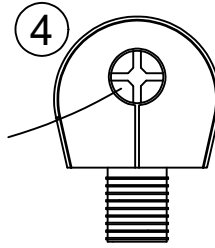

Turn screw clockwise to lock parts together.

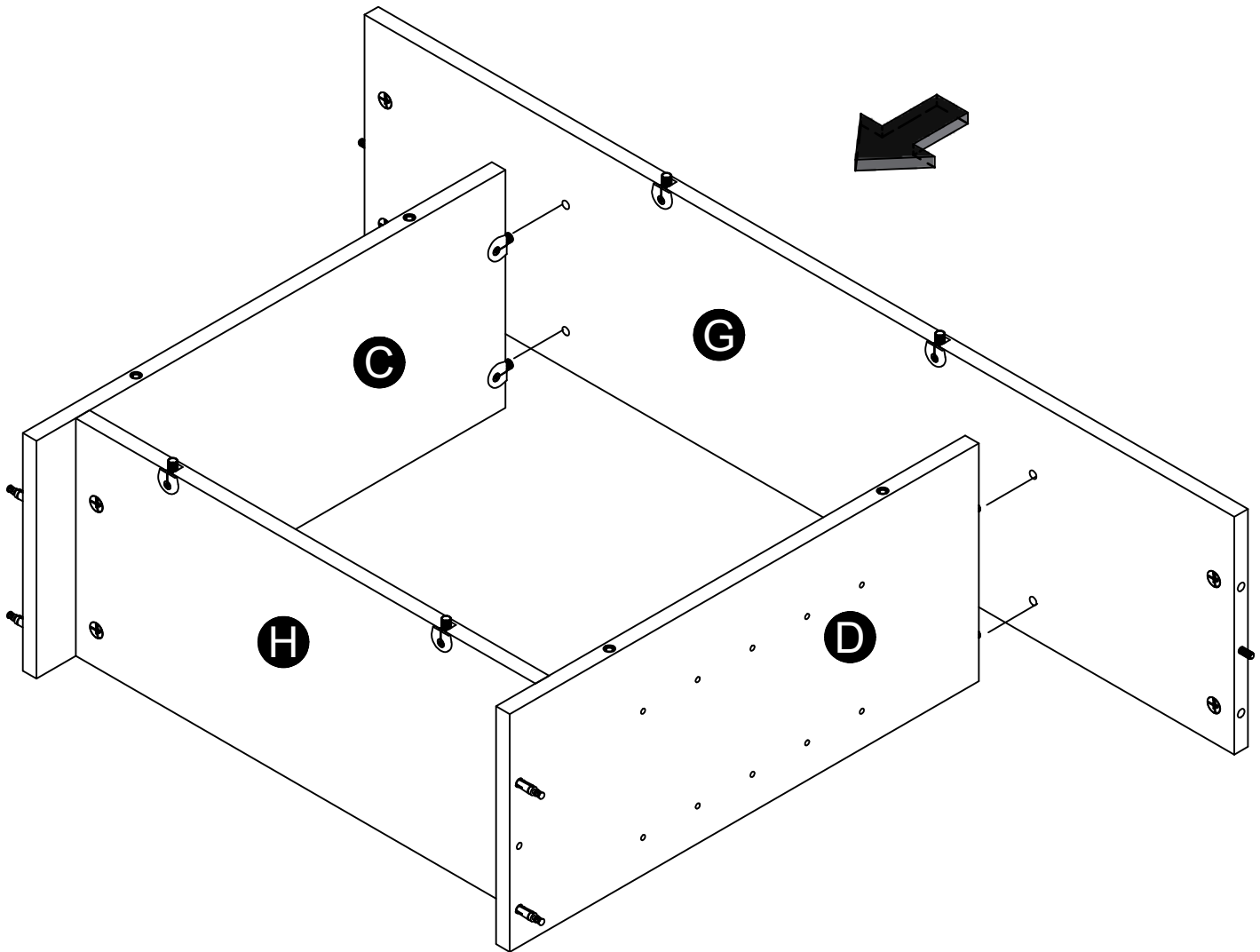

# STEP 7

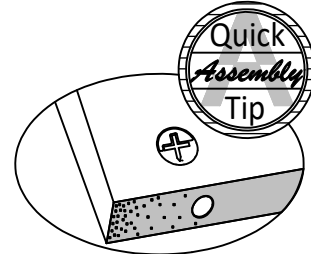
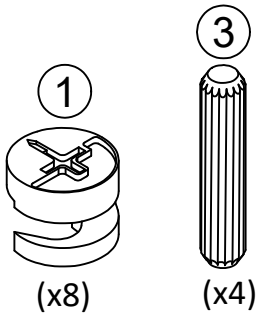

Proper orientation of CAM LOCK

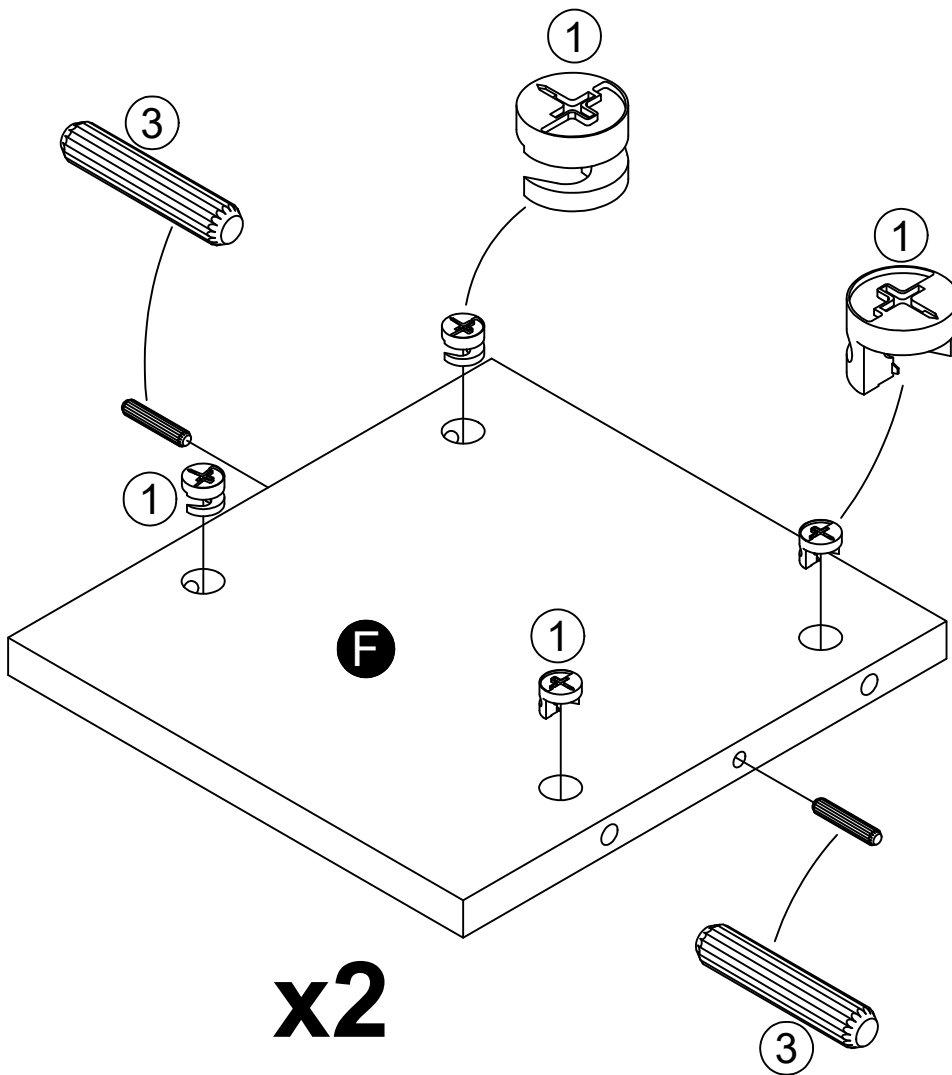

# STEP 8

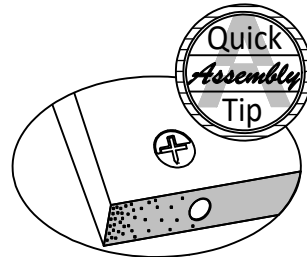
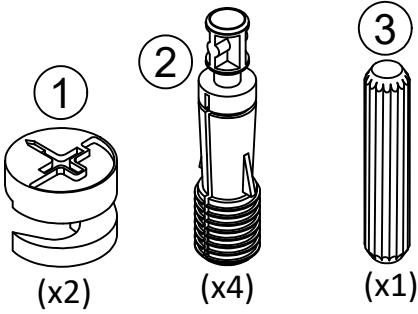

Proper orientation of CAM LOCK

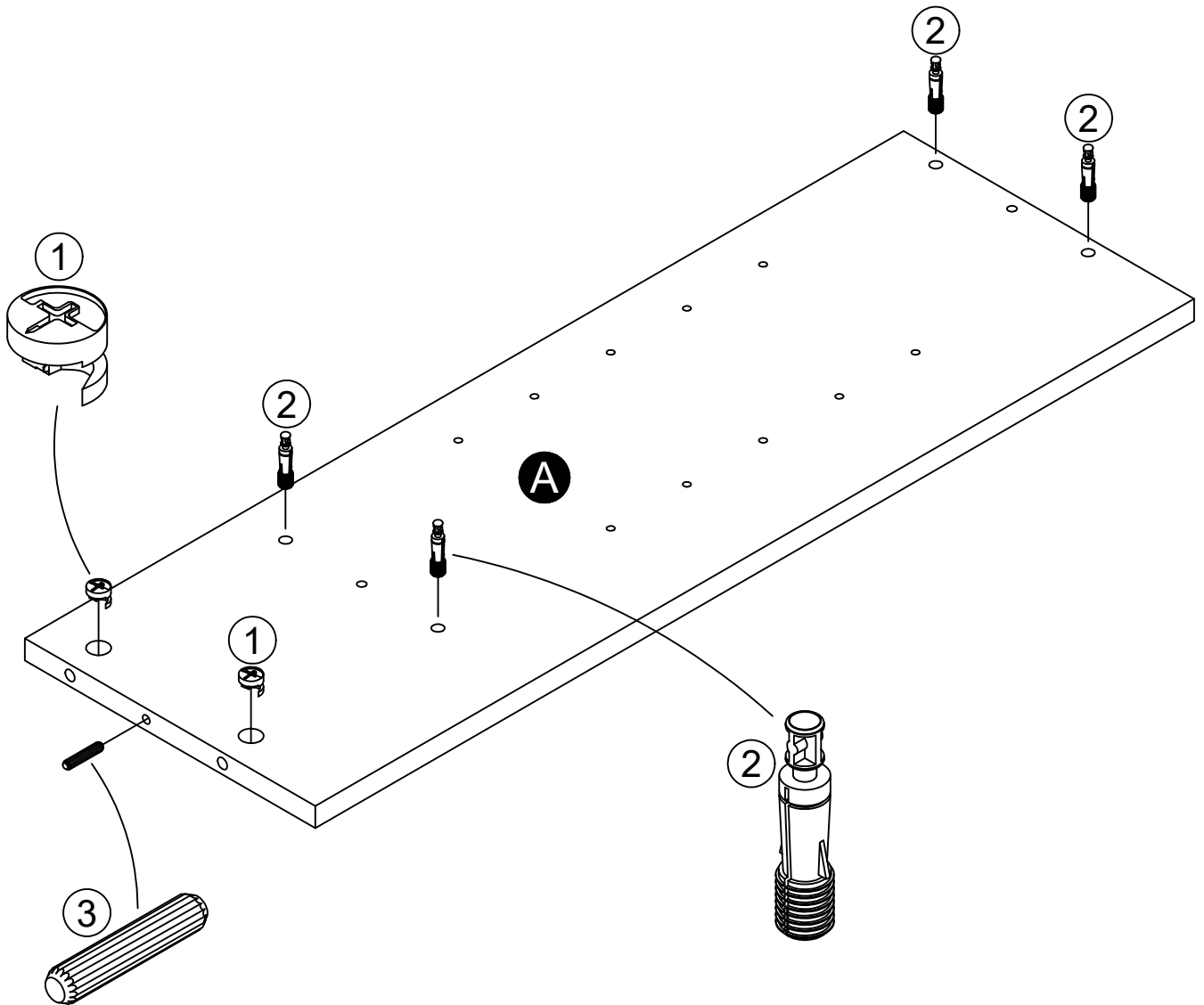
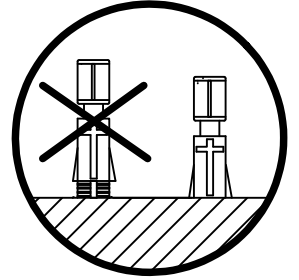

# STEP 9

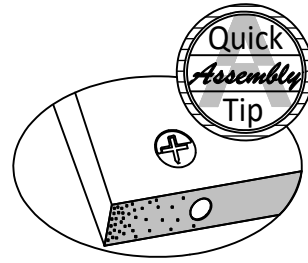
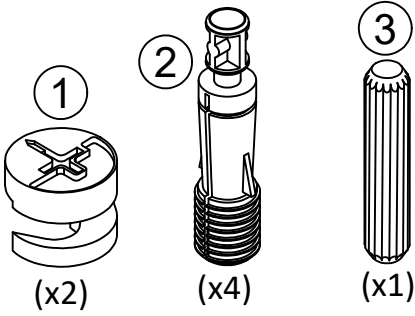

Proper orientation of CAM LOCK

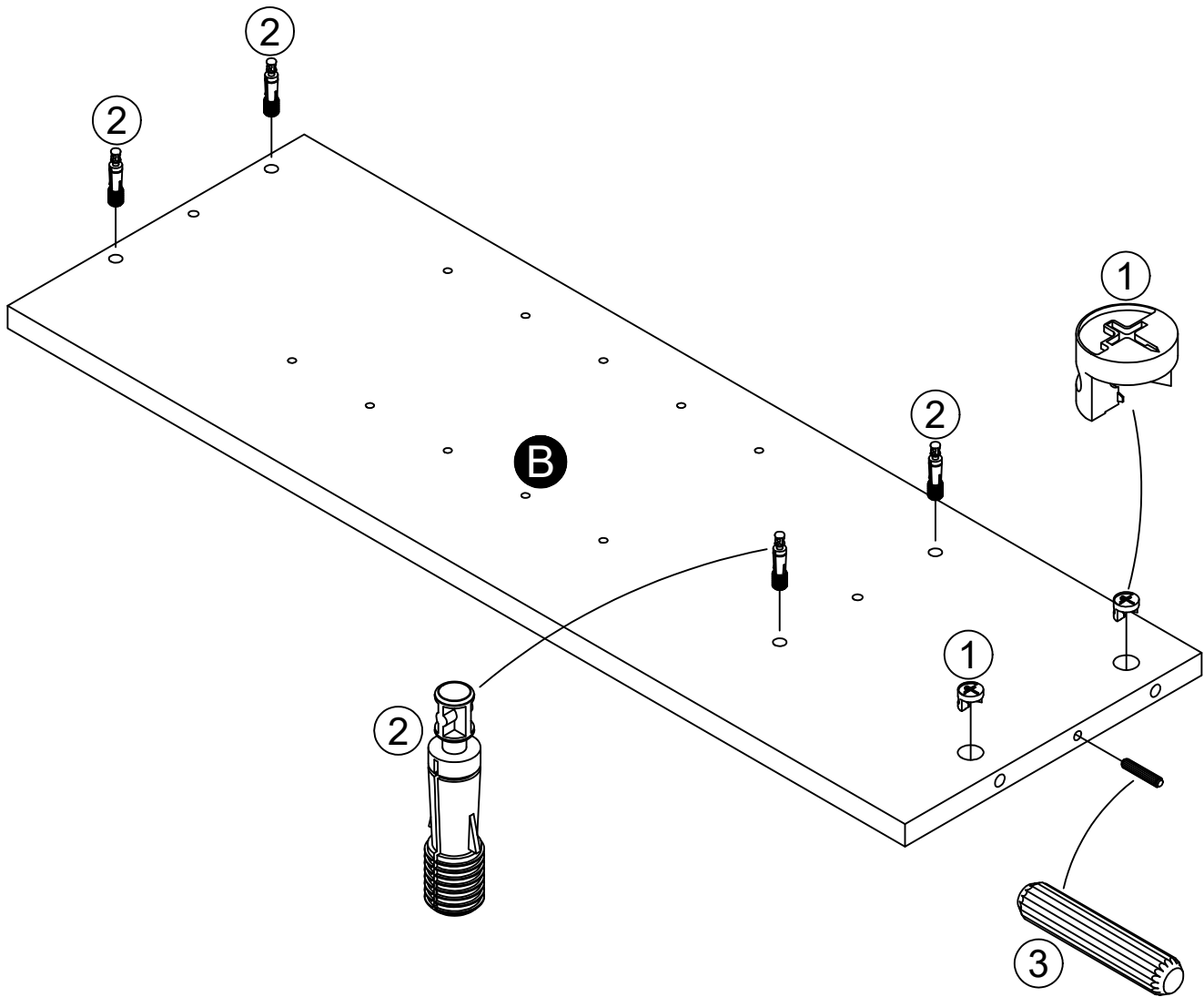
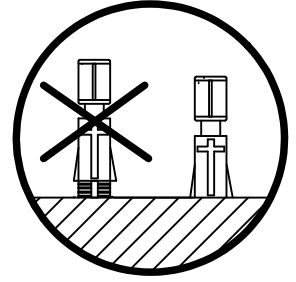



## STEP 10

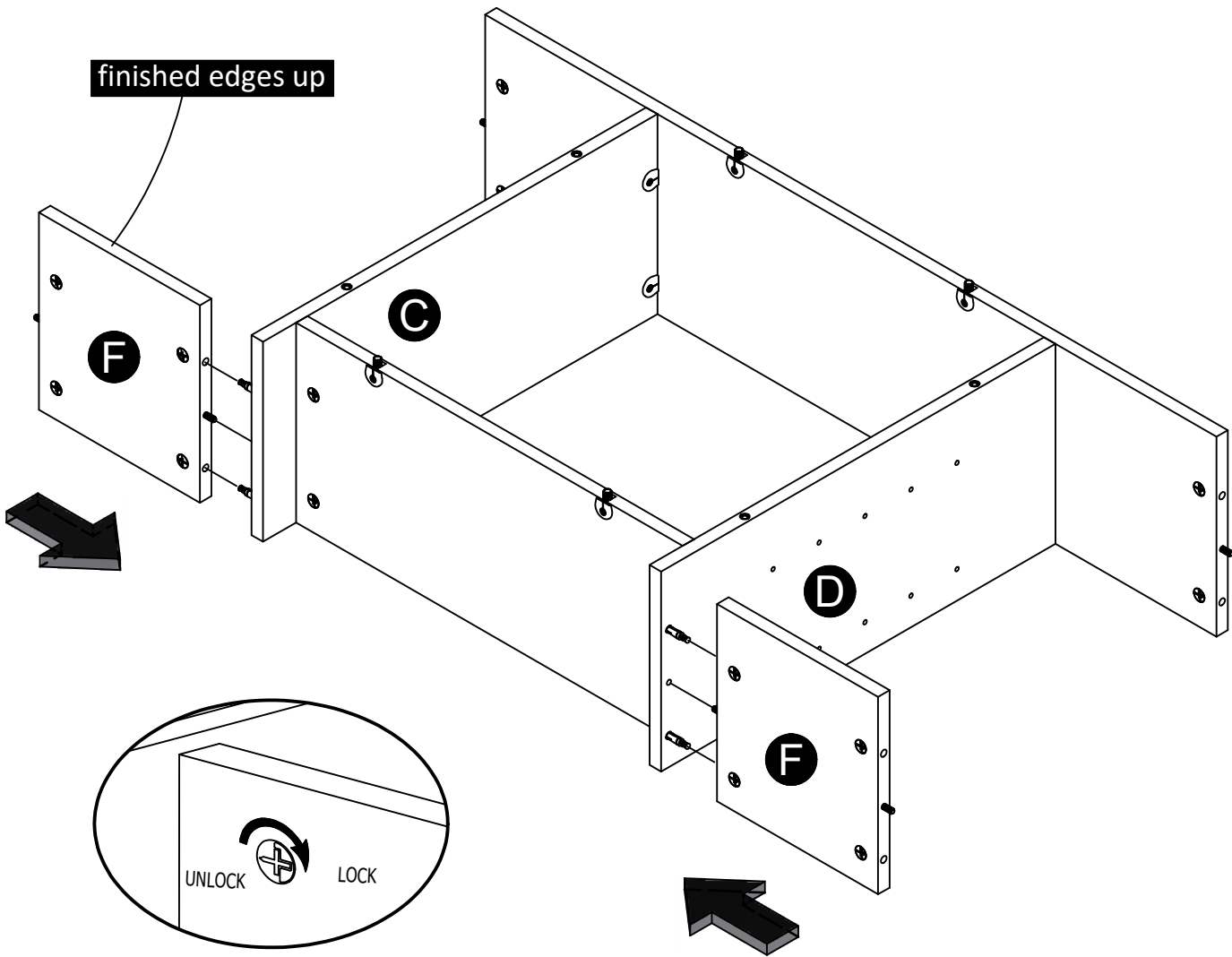
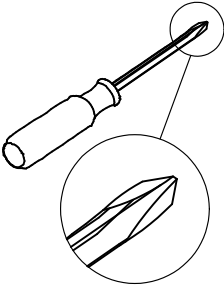

## STEP 11

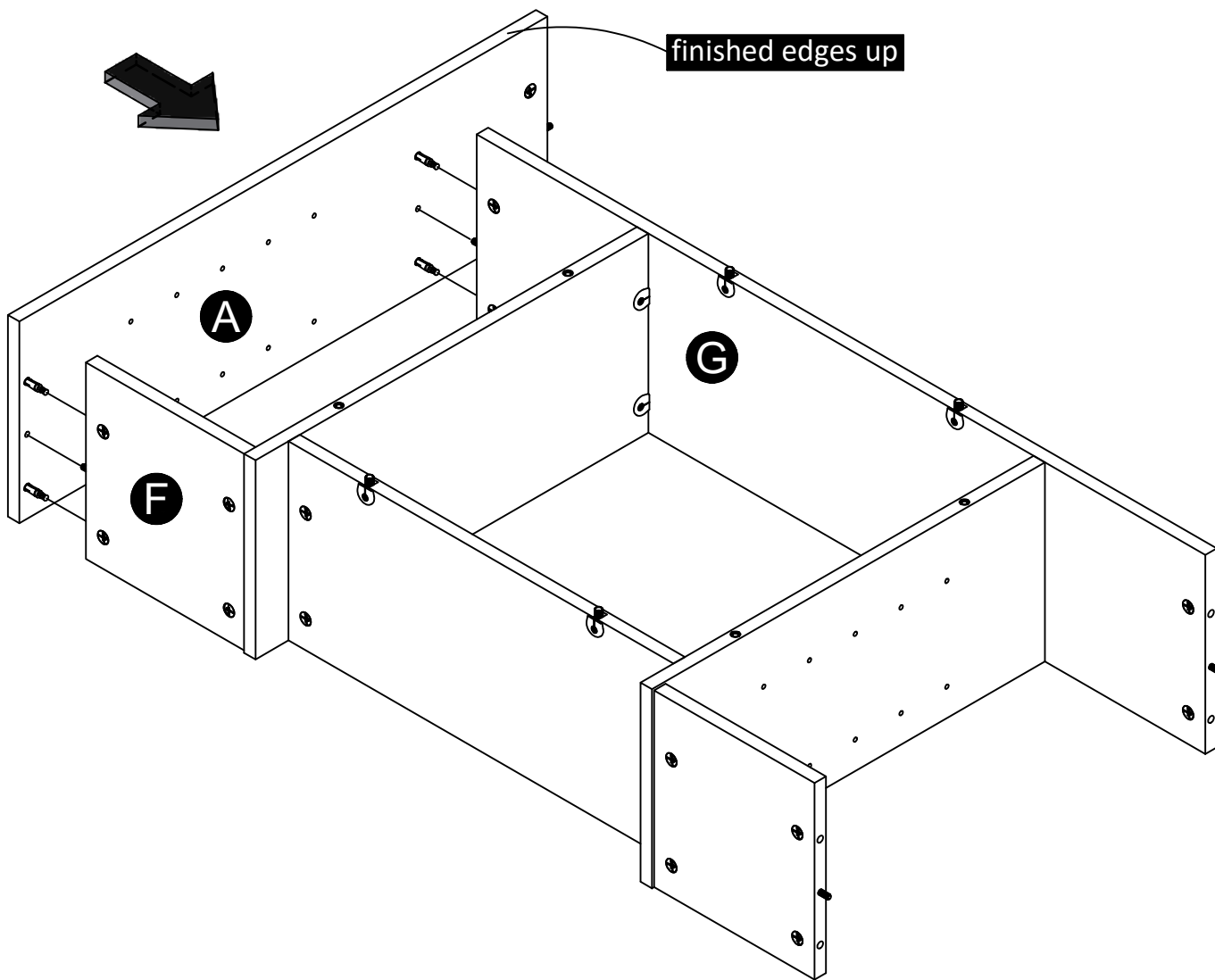
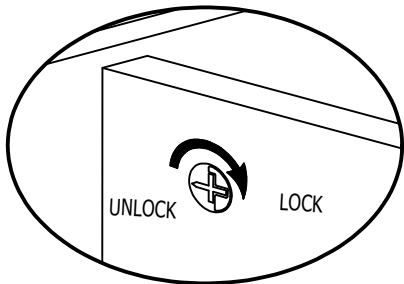
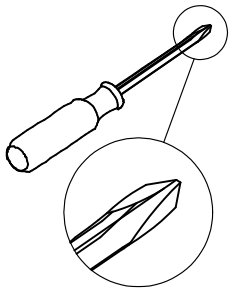

# STEP 12

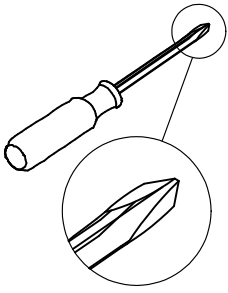

finished edges up

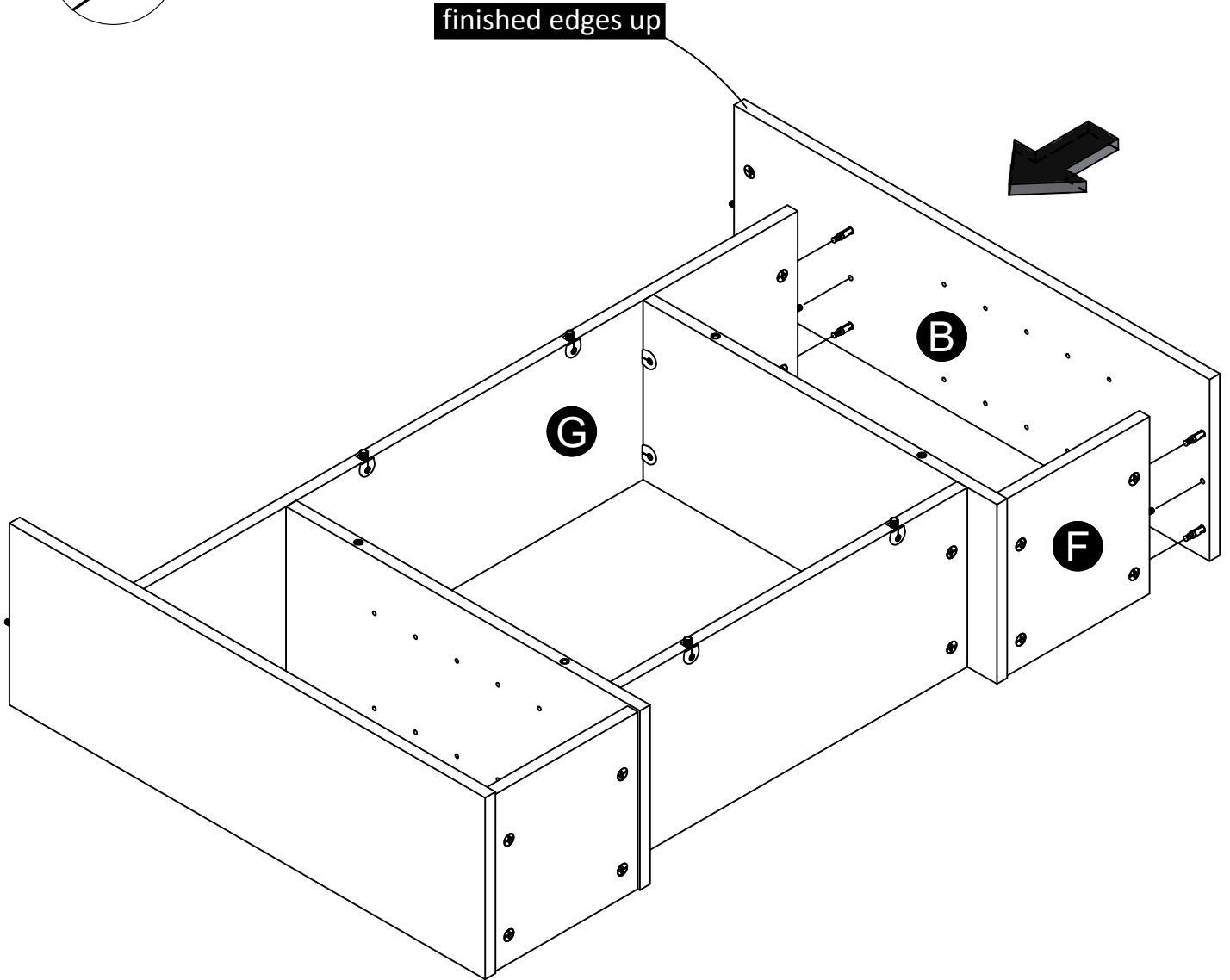

# STEP 13

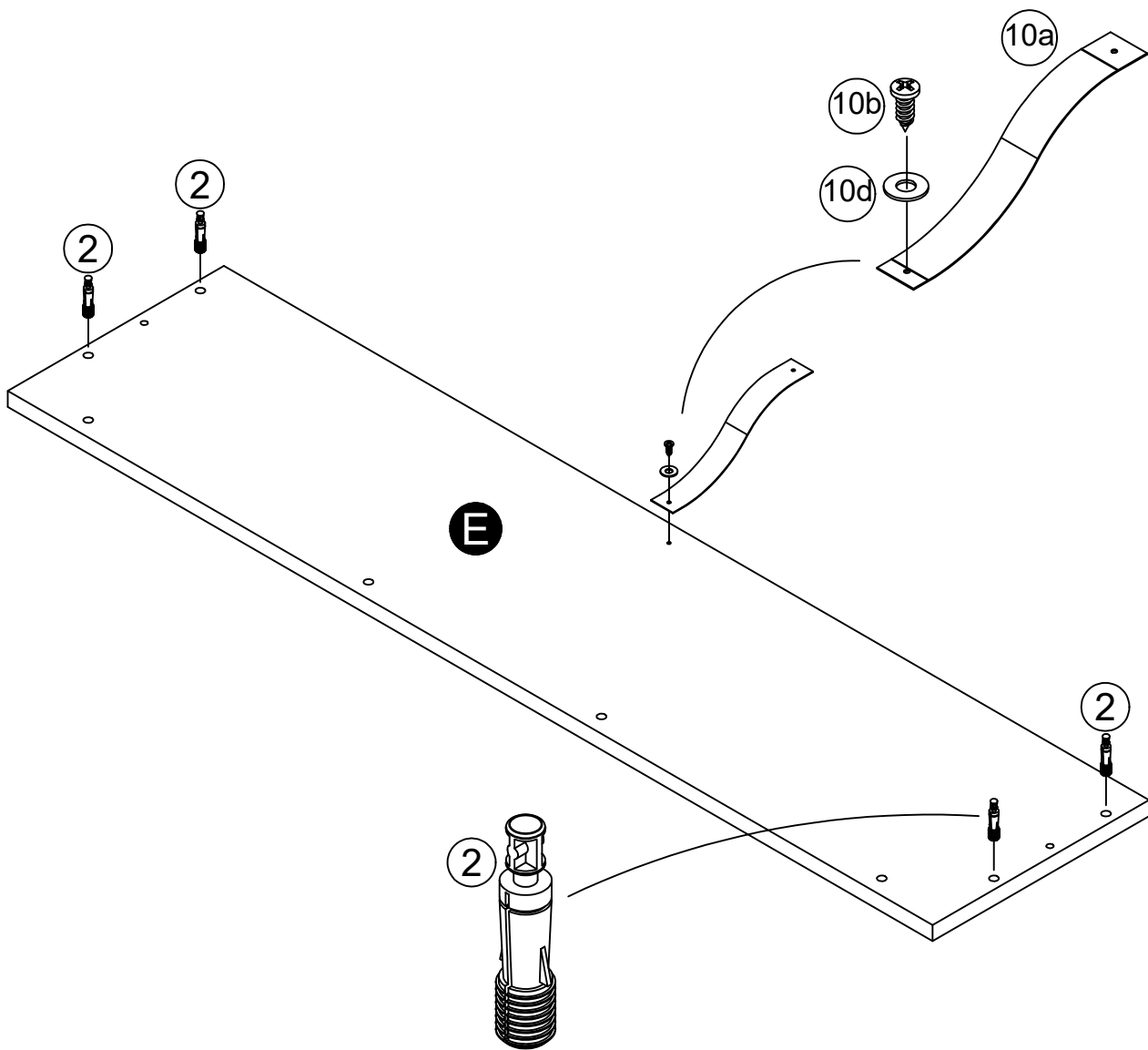
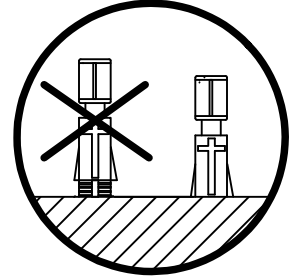
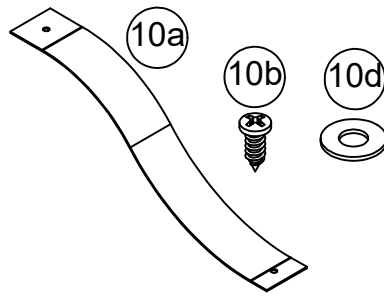
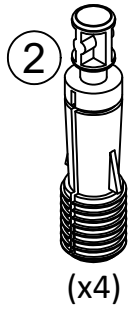
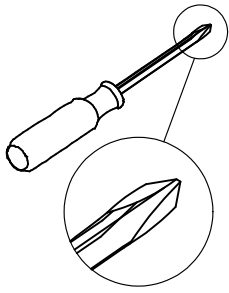

# STEP 14

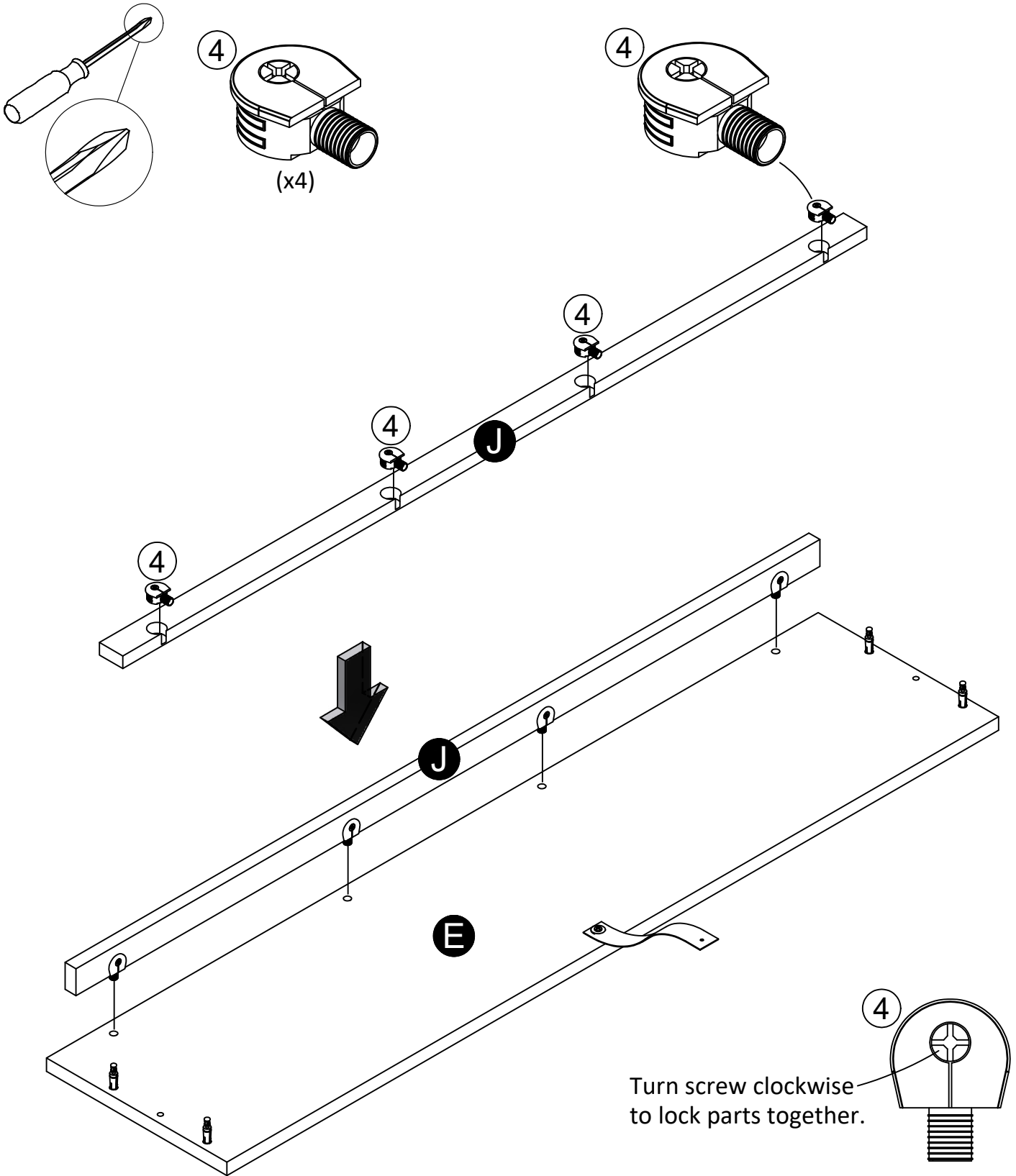

# STEP 15

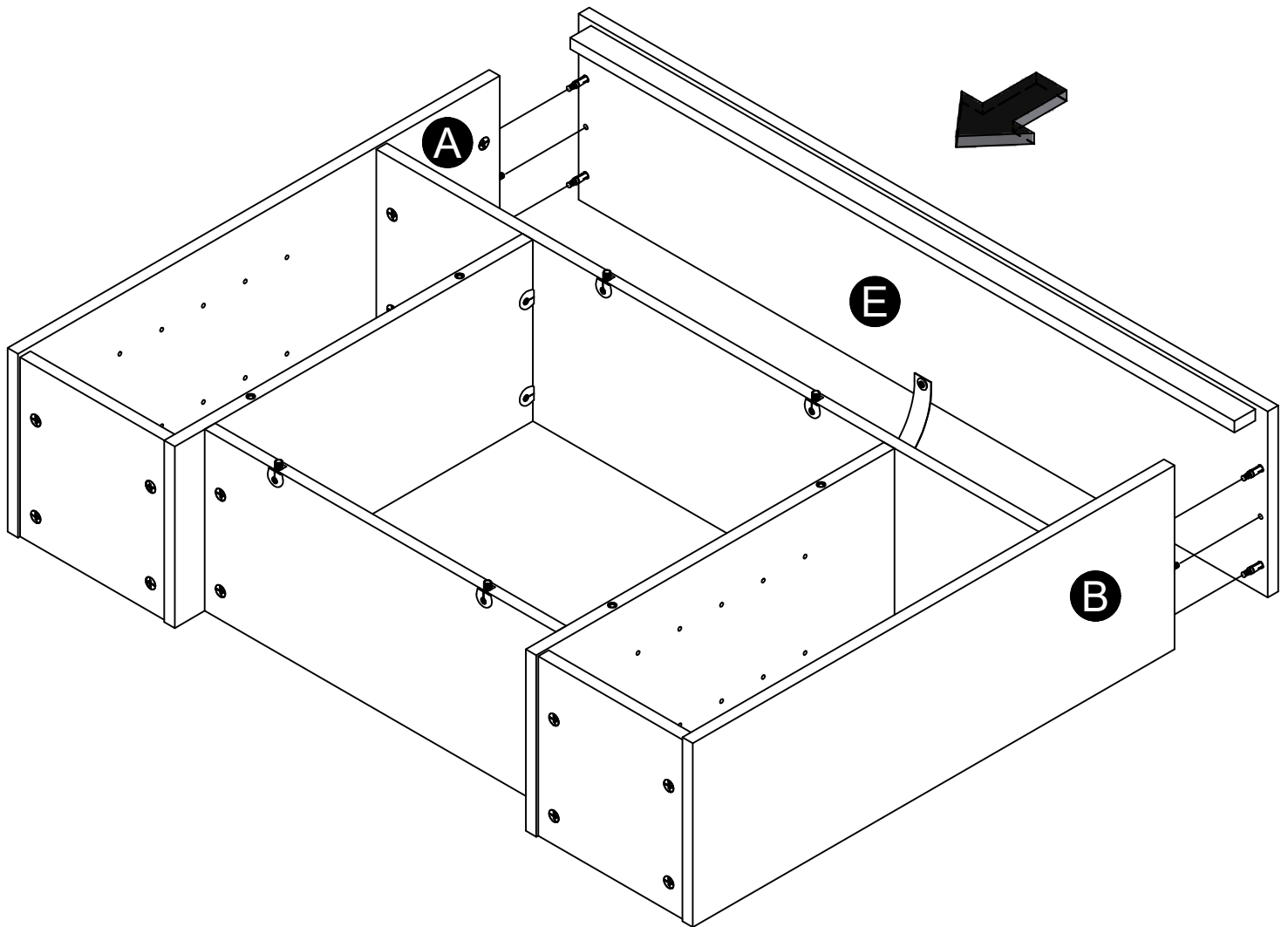
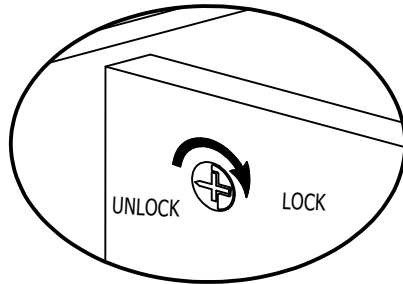
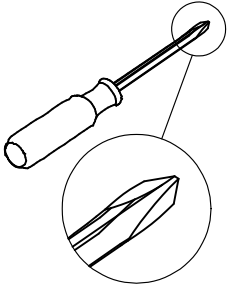

# STEP 16

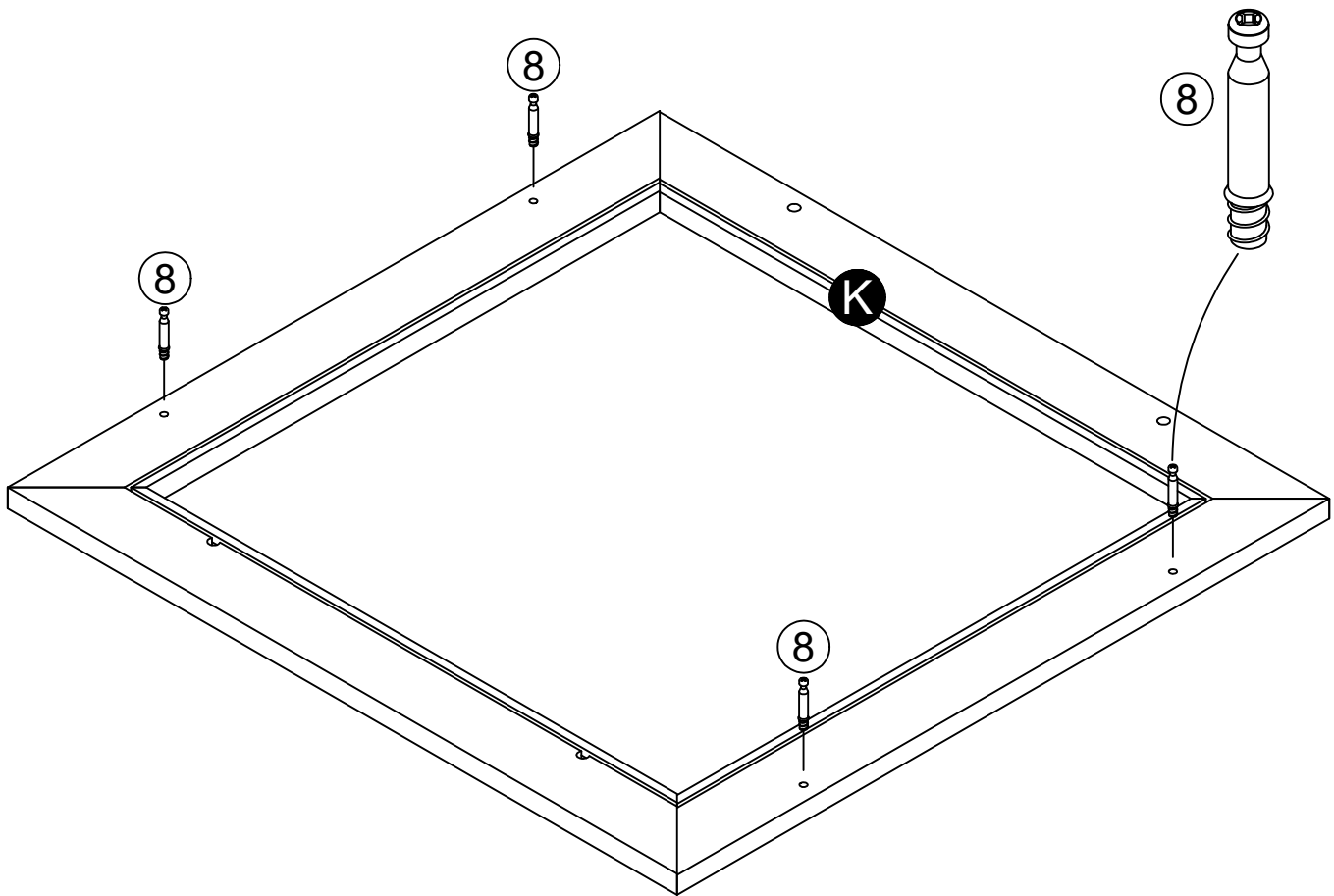
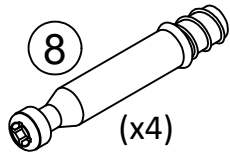
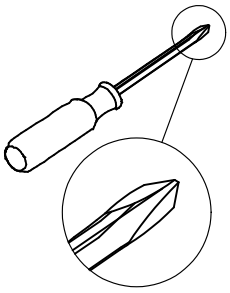

# STEP 17

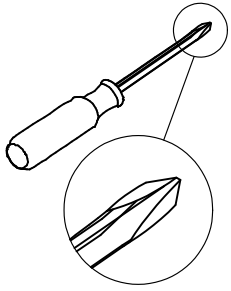

Top of Frame

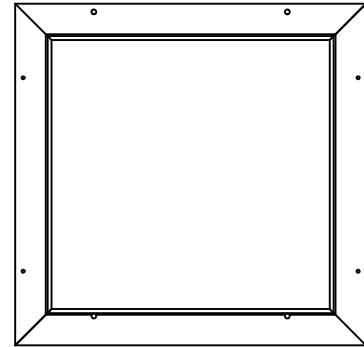

Bottom of Frame

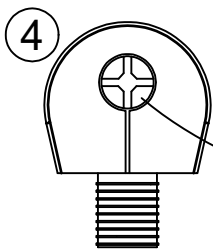
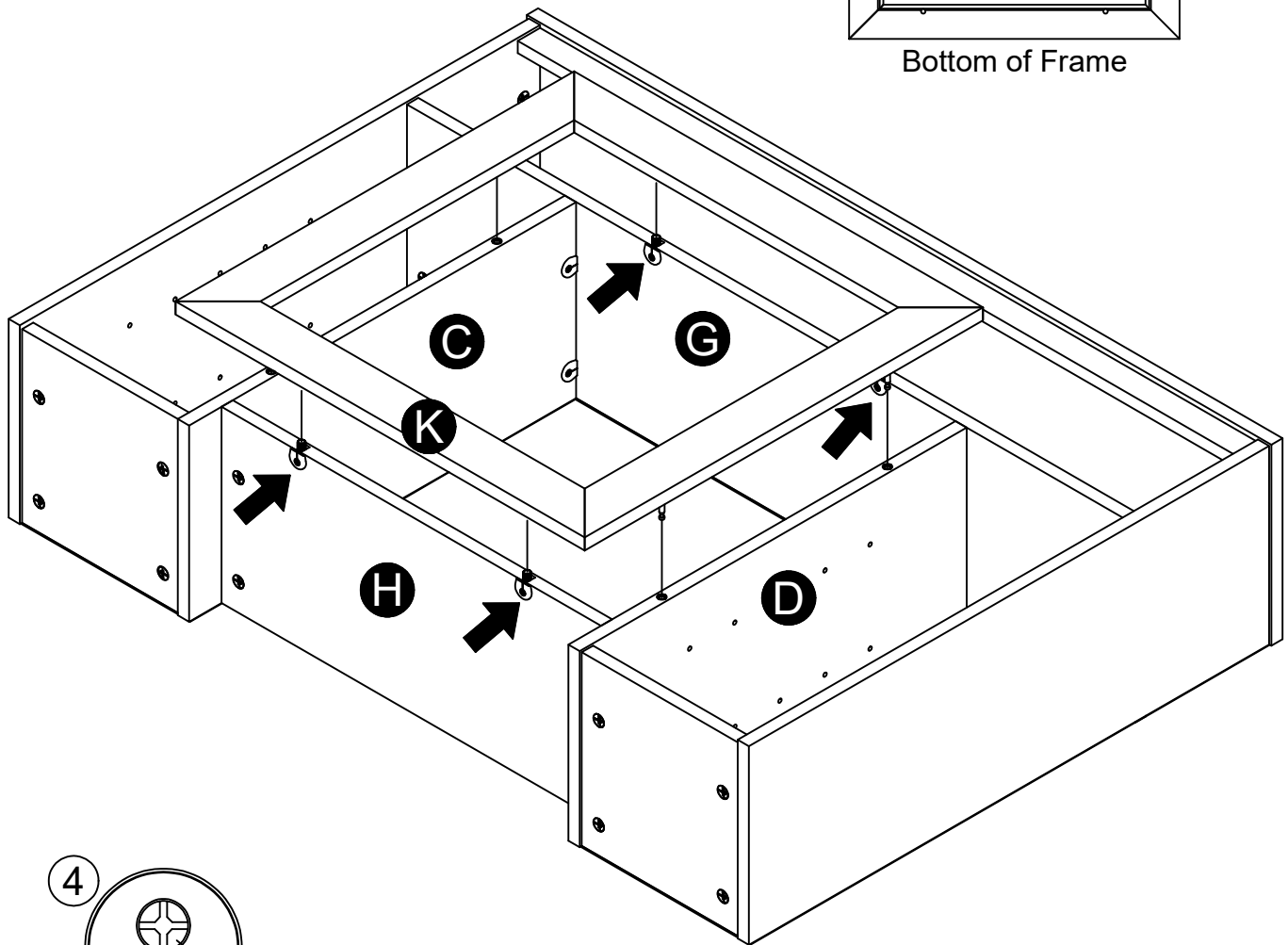

Turn screw clockwise to lock parts together.



# STEP 18

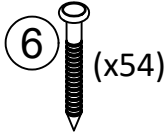
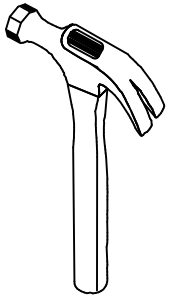

**IMPORTANT! THE BACK PANELS ARE A STRUCTURAL PART OF THIS UNIT AND MUST BE INSTALLED PROPERLY.**

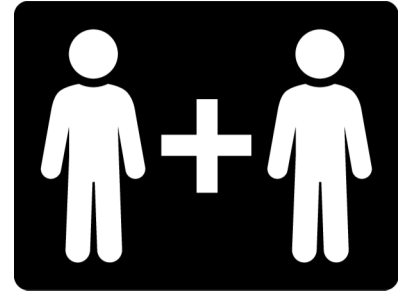

With the help of another person, place unit onto it's front.  
Attach the back panels as shown nailing straight into the raw edges.  
Nail in the bottom edge of Upper Back Panel after the two Side Back Panels are in place.

Flush bottom edge of the upper back panel with the bottom edge of upper shelf (G).

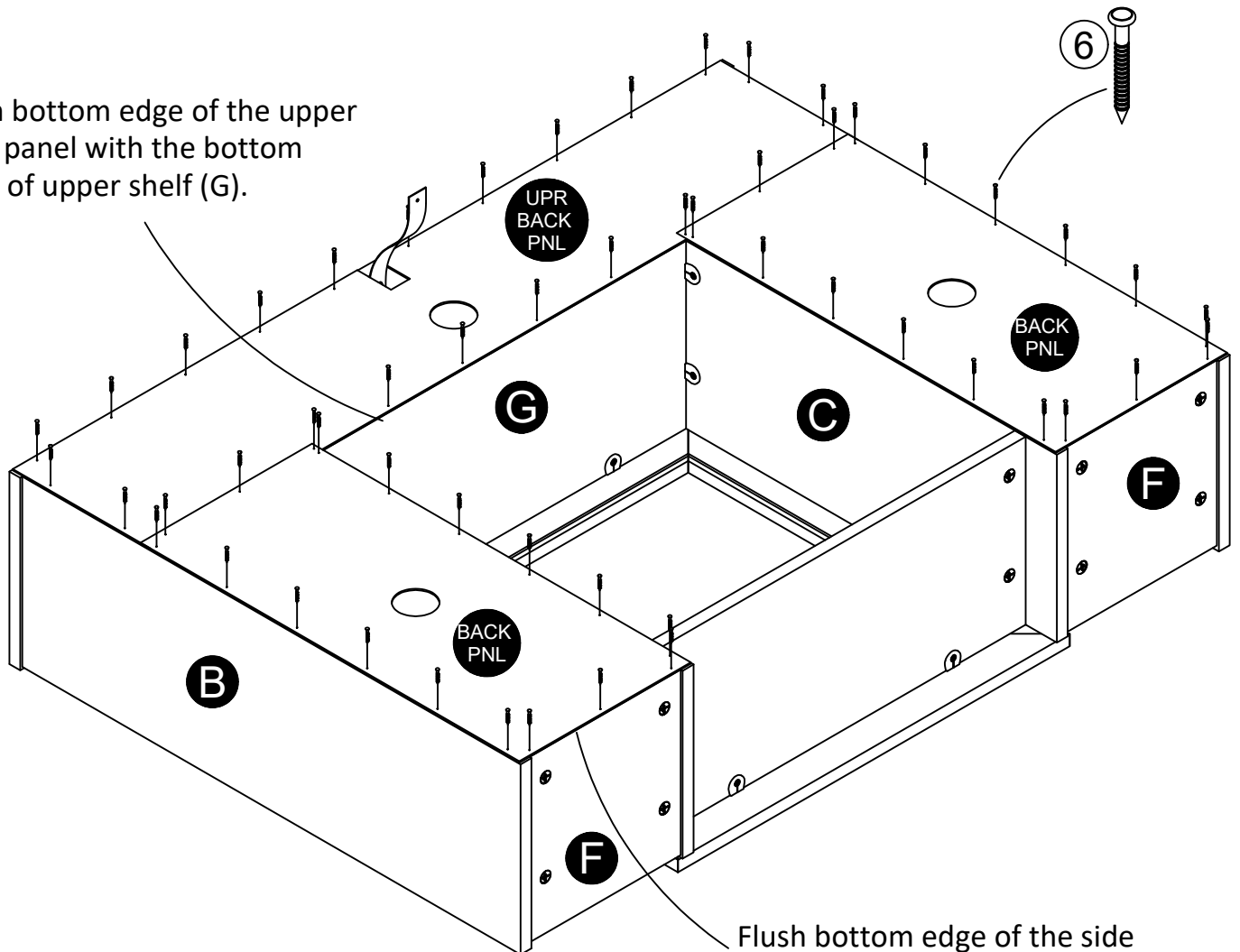

Flush bottom edge of the side back panels with the bottom edge of bottom (F).

## STEP 19

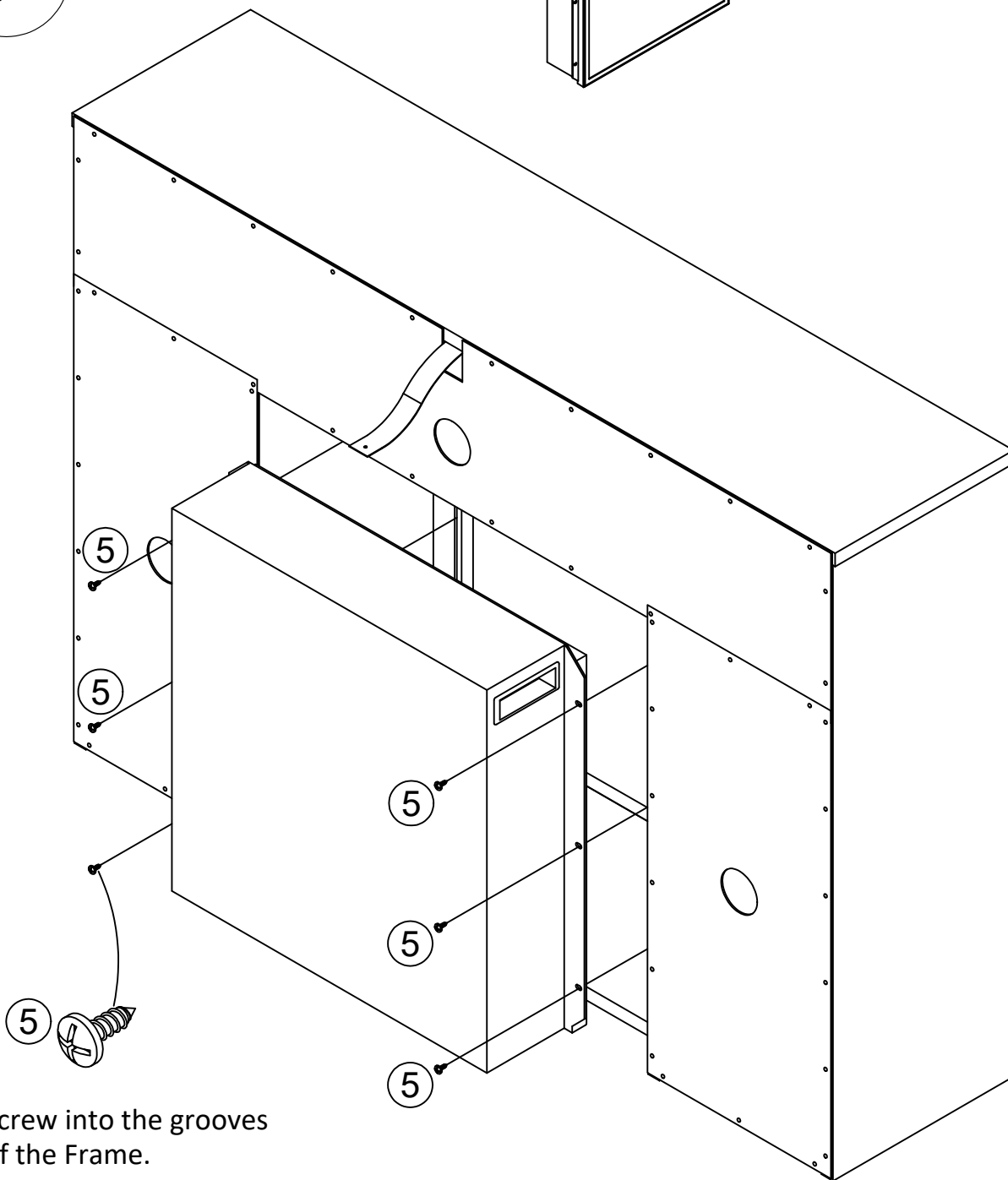
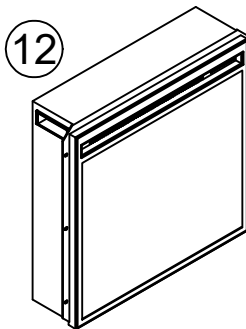
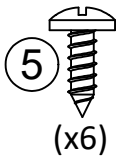
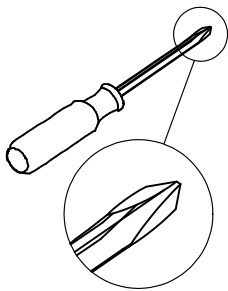

Screw into the grooves of the Frame.

**STEP 20**

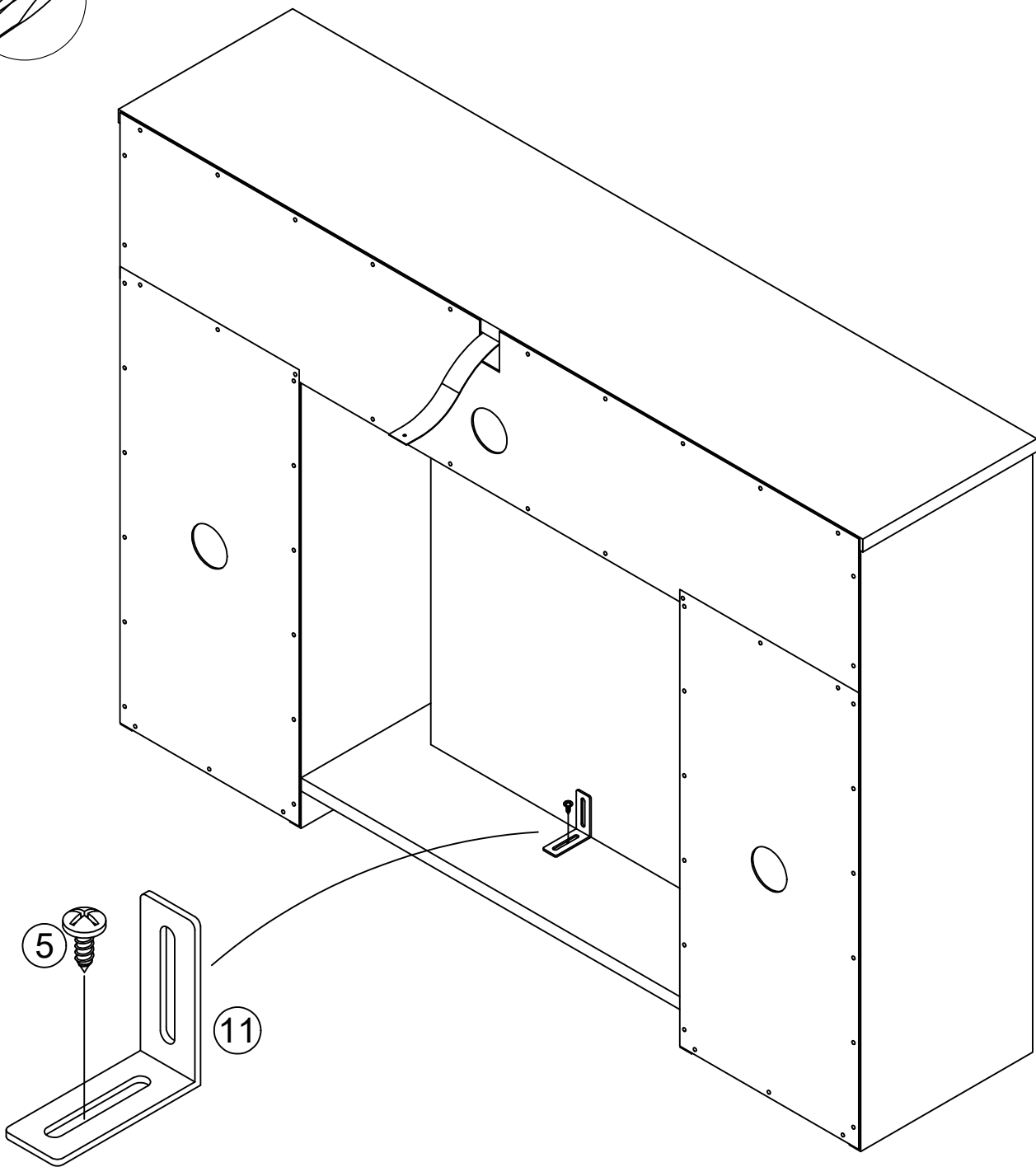
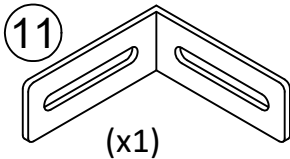
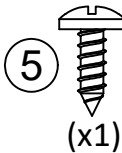
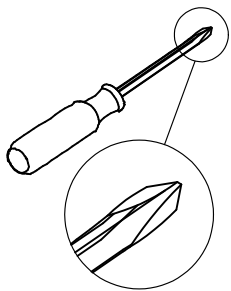

## STEP 21

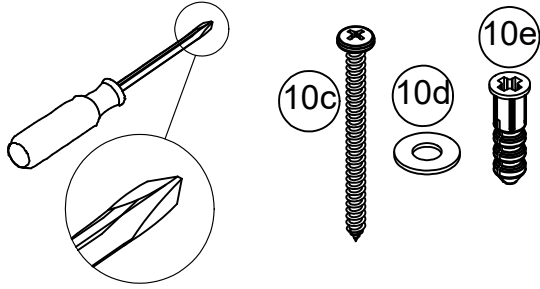

**For Masonry, Concrete, or other wall materials:**

Consult your local hardware store for appropriate anchors to securely attach the safety bracket.

**IMPORTANT:** THIS UNIT MUST BE SECURE TO THE WALL TO HELP PREVENT TIPOVER. FOLLOW THESE INSTRUCTIONS TO INSTALL THE ANTI-TIPPING SAFETY STRAP PROVIDED WITH THIS PRODUCT.

### WARNING

**Serious or fatal crushing injuries can occur from furniture tipover.**

**To prevent tipover:**

- \* Install tipover restraint provided
- \* Place heaviest items in the lowest drawers
- \* Unless specifically designed to accommodate, do not set TVs or other heavy objects on the top of this product
- \* Never allow children to climb or hang on drawers, door, or shelves
- \* Never open more than one drawer at a time

**Use of tipover restraints may only reduce, but not eliminate the risk of tipover**

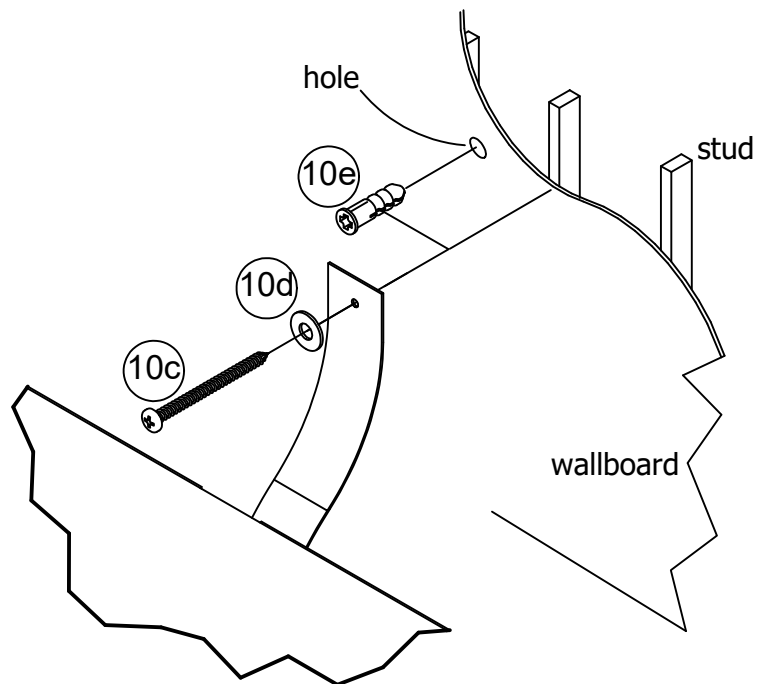

### OPTION 1: Attachment into a wall stud (preferred method)

Using a stud finder, locate a stud in the wall. Place your unit against the wall, with the safety strap aligned in this location. To make driving the screw easier, you can drill a 1/8" diameter pilot hole (3mm) through the safety strap into the stud. Drive the screw through the washer and safety strap into the wall stud.

### OPTION 2: Attachment into drywall

Locate your unit where desired against a wall and mark the wall through the safety strap, then move your unit aside. Drill a 3/16" diameter hole (5mm) into the wallboard. Tap the wall anchor into the hole until it is flush. Move your unit into location and fasten the wall strap to the wall anchor with the screw and washer.

# STEP 22

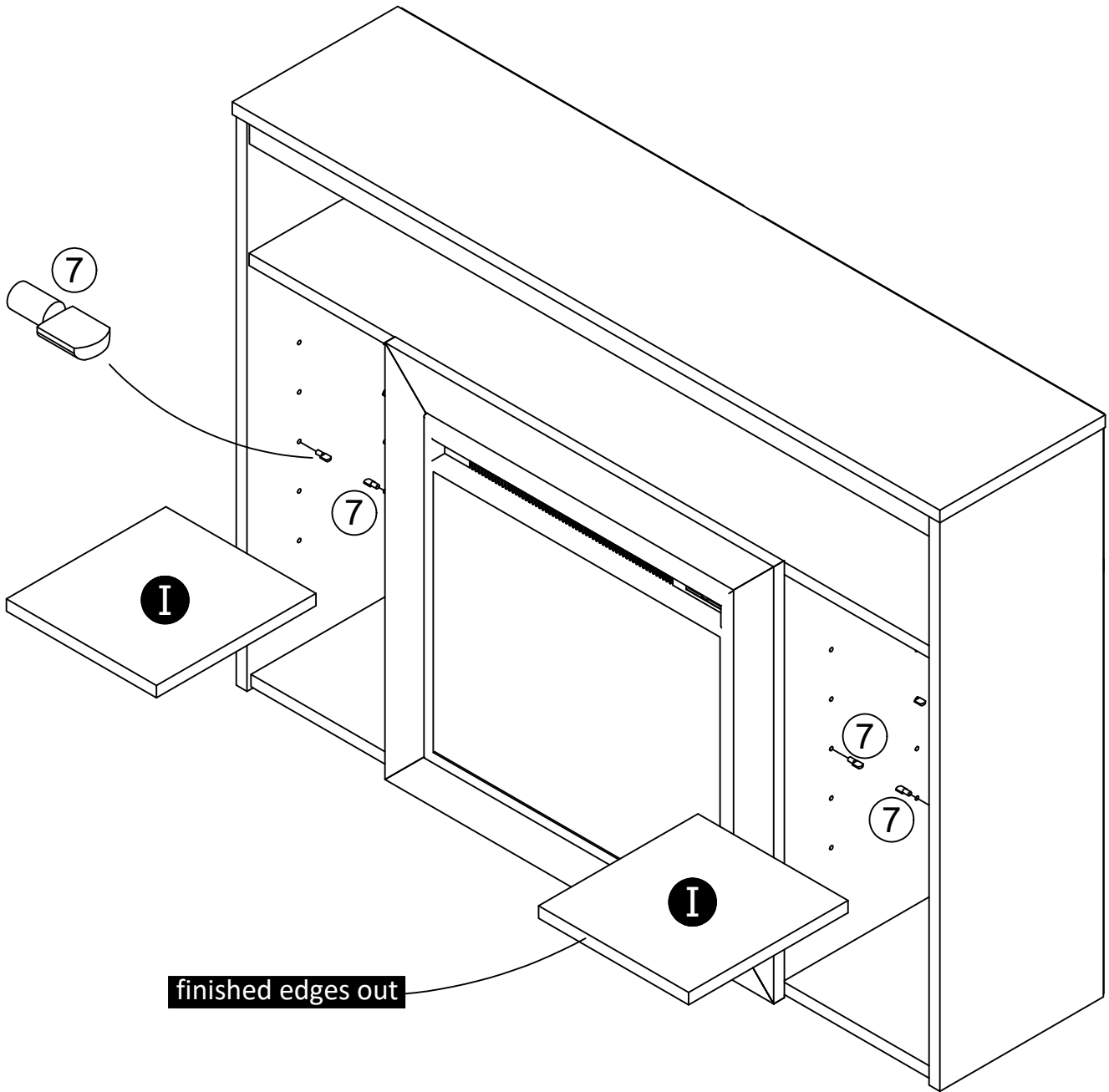
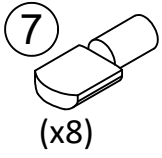

## Maximum Loads

This unit has been designed to support the maximum loads shown. Exceeding these load limits could cause sagging, instability, product collapse, and/or serious injury.

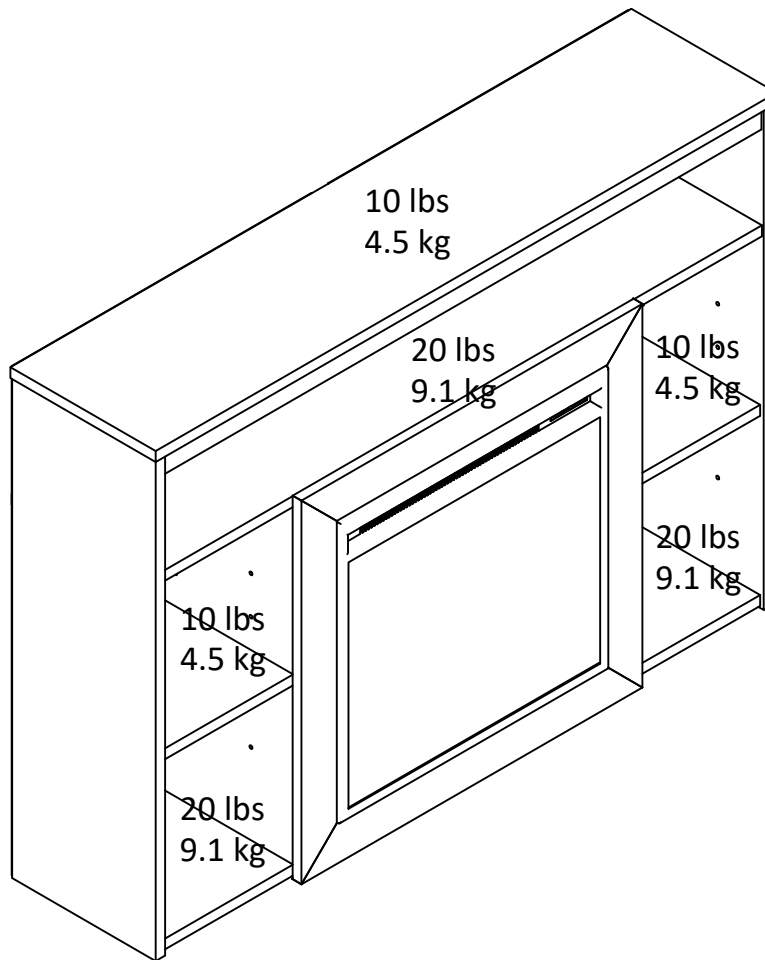

**Warning: Risk of injury to persons - do not place a television on this furniture.  
This furniture is not approved for use with a television.**

### Certificate of Conformity

1. This certificate applies to the Dorel Home Furnishings, Inc. product identified by this instruction manual.
2. This certificate applies to compliance of this product with the CPSC Ban on Lead-Containing Paint (16 CFR 1303).
3. This product is distributed by: Dorel Home Furnishings, Inc.  
410 East First Street South  
Wright City, MO 63390  
636-745-3351
4. Site of Manufacture: Cornwall ON
5. See front page of instruction manual for date of manufacture.

---

## Register your product to receive the following:



- \* New trend details - sneak peek on what's new
- \* Surveys - have a voice within our community
- \* Exclusive deals and discount codes
- \* Quick and easy replacement part service

To register your product, visit [ameriwoodhome.com](http://ameriwoodhome.com)

## *5 Star Rating*



Visit your local retailer's website, rate your purchased product and leave us some feedback!

We would like to extend a big "Thank You" to all of our customers for taking the time to assemble this Ameriwood Home product, and to give us your valuable feedback.

*Thank  
You!*

## Cubierta Delantera

Este libro de instrucciones contiene información **IMPORTANTE** de seguridad. Por favor lea y manténgalo para referencia en el futuro.

**No Regrese este producto!** Comuníquese con nuestro amistoso equipo de servicio al cliente para obtener ayuda.

Llámenos al: 1-800-489-3351 (Gratis) Lunes - Viernes 9am - 5pm CST

Visitar: [www.ameriwoodhome.com](http://www.ameriwoodhome.com)

## PRECAUCION

Este mueble puede volcarse y causar graves heridas y/o muerte.

Anclar el mueble a un poste de madera en la pared (si esto se requiere).

No Permita que los niños monten el mueble.

Mantenga los artículos más pesados en los cajones de abajo.

## Consejos Útiles (página 2)

- Abra su artículo en el área donde usted planea utilizarlo para evitar levantar y moverlo menos
- Identificar, ordenar y contar las piezas antes de intentar ensamblar
- Las clavijas de compresión se golpean con un martillo
- Las diapositivas están marcadas con una R (derecha) y L (izquierda) para la colocación correcta
- Asegúrese de que siempre este el punto localizado en la parte superior de bloqueador de leva este volteado hacia borde exterior
- Utilizar todos los clavos para el panel de atrás y distribuirlos por igual
- El panel de atrás debe utilizarse para asegurarse de que la unidad quede fija y firme
- No use químicas fuertes ni limpiadores abrasivos en este artículo
- Nunca empuje, tire ni arrastre los muebles

## Antes de Que Empieces (página 3)

- Lea cuidadosamente cada paso y siga el orden correcto
- Separar y contar todas sus piezas y hardware
- Dése suficiente espacio para el proceso de ensamble
- Tenga las siguientes herramientas: destornillador de cabeza plana, #2 cabeza Phillips Destornillador y martillo
- Precaución: Si usa un taladro electrónico o un destornillador eléctrico para atornillar, por favor asegúrese que deje de atornillar cuando el tornillos este apretado. Fallar hacer esto puede causar barrer el tornillo.

## Sistema de fijar el bloqueo de leva (página 3)

Esta sistema de fijar el bloqueo de leva sera usado en todo el proceso ensamble.

Presione el perno de lavea en el orificio.

Presione el cerradura en el orificio.

Presione las piezas para que el PERNO DE LEVA se inserte en el orificio del borde.

Con un destornillador, gire el BLOQUEO DE LEVA en el sentido de las agujas del reloj para bloquear el BLOQUEO DE LEVA y el PERNO DE LEVA en sus orificios y unir las piezas.

Flecha para apuntar hacia el orificio del extremo en el borde de la pieza.

orificio final



## **Página 4**

Tenga en cuenta:

Es posible que deba golpear ligeramente las clavijas de madera en los agujeros durante el proceso de ensamblaje.

## **página 6**

Estas piezas son la construcción de un rotafolio.

No están hechos de madera, pero son necesarios para el montaje de su unidad.

## **página 7**

Su unidad puede contener piezas adicionales

## **Página 8, 12, 14, 15, 16**

orientación correcta de la cerradura de leva

## **Página 9, 10**

lado izquierdo

lado derecho

## **Página 13, 21, 24**

Gire el tornillo en el sentido de las agujas del reloj para unir las piezas.

## **Página 17, 18, 19**

bordes acabados hacia arriba

## **Página 25**

¡IMPORTANTE! LOS PANELES POSTERIORES SON UNA PARTE ESTRUCTURAL DE ESTA UNIDAD Y DEBEN INSTALARSE CORRECTAMENTE.

Con la ayuda de otra persona, coloque la unidad boca abajo.

Fije los paneles traseros como se muestra clavando directamente en los bordes sin rematar.

Clave el borde inferior del panel posterior superior después de que los dos paneles posteriores laterales estén en su lugar.

Alinee el borde inferior del panel posterior superior con el borde inferior del estante superior (G).

Alinee el borde inferior de los paneles traseros laterales con el borde inferior de la parte inferior (F).

## **Página 26**

Atornille en las ranuras del Marco.

## Página 28

**IMPORTANTE:** ESTA UNIDAD DEBE ESTAR FIJADA A LA PARED PARA AYUDAR A EVITAR VUELCOS. SIGA ESTAS INSTRUCCIONES PARA INSTALAR LA CORREA DE SEGURIDAD ANTIVUELCO SUMINISTRADA CON ESTE PRODUCTO.

Para mampostería, hormigón u otros materiales de pared:

Consulte en su ferretería local los anclajes apropiados para sujetar de forma segura el soporte de seguridad.

### ADVERTENCIA

Se pueden producir lesiones por aplastamiento graves o fatales debido al vuelco de los muebles.

Para evitar vuelcos:

- \* Instale la protección contra vuelcos provista
- \* Coloque los artículos más pesados en los cajones más bajos
- \* A menos que esté específicamente diseñado para acomodar, no coloque televisores u otros objetos pesados en la parte superior de este producto
- \* Nunca permita que los niños trepen o se cuelguen de cajones, puertas o estantes
- \* Nunca abra más de un cajón a la vez

El uso de dispositivos de seguridad contra vuelcos solo puede reducir, pero no eliminar, el riesgo de vuelco

### **OPCIÓN 1: Fijación en un montante de pared (método preferido)**

Con un detector de montantes, localice un montante en la pared. Coloque su unidad contra la pared, con la correa de seguridad alineada en esta ubicación. Para facilitar la colocación del tornillo, puede perforar un orificio piloto de 1/8" de diámetro (3 mm) a través de la correa de seguridad hasta el montante. Introduzca el tornillo a través de la arandela y la correa de seguridad hasta el montante de la pared.

### **OPCIÓN 2: Fijación en paneles de yeso**

Ubique su unidad donde desee contra una pared y marque la pared a través de la correa de seguridad, luego mueva su unidad a un lado. Perfore un orificio de 3/16" de diámetro (5 mm) en el panel de yeso. Golpee el anclaje de pared en el orificio hasta que quede al ras. Mueva la unidad a su lugar y sujete la correa de pared al anclaje de pared con el tornillo y la arandela.

## Página 29

bordes acabados hacia fuera

## Página 30

### CARGA MAXIMA

Esta unidad ha sido diseñada para soportar la carga máxima anotada. El exceder estos límites puede causar inestabilidad, colapsarse y/o causar serias lesiones.

**ADVERTENCIA:** Riesgo de lesiones a las personas - no coloque un televisor sobre muebles. Este mueble no está aprobado para su uso con un televisor.

## Página 31

Registre su producto para recibir lo siguiente:

- \* Detalles de nuevas tendencias - Vistazo a lo nuevo
- \* Encuestas - alee su voz entre su comunidad
- \* Códigos de ofertas y descuentos exclusivos
- \* Fácil y rápido servicio de partes de remplace

Para registrar su producto, visite [ameriwoodhome.com](http://ameriwoodhome.com)

Clasificación de 5 estrellas

Visite el sitio web de su tienda local, califique su comprado y denos sus comentarios!

Nos gustaría enviar un gran "Agradecimiento" a todos nuestros clientes por tomarse el tiempo de ensamblar este producto de Ameriwood Home, y por darnos sus valiosos comentarios.

Gracias

## Couverture Avant

CE LIVRET D'INSTRUCTION CONTIENT DES INFORMATIONS **IMPORTANTES** SUR LA SÉCURITÉ. VEUILLEZ LIRE ET GARDER POUR UNE RÉFÉRENCE FUTURE

**Ne retournez pas ce produit!** Contactez notre équipe de service à la clientèle amicale d'abord pour obtenir de l'aide.

**Appelez-nous:** 1-800-489-3351 (sans frais) du Lundi au Vendredi de 9h à 17h Heure Centrale

**Visitez:** [www.ameriwoodhome.com](http://www.ameriwoodhome.com)

## ATTENTION

Le meuble peut basculer et causer des blessures graves ou la mort.

Ancrer le meuble à une planche murale dans le mur (si indiqué).

Ne laissez pas les enfants grimper sur le meuble.

Placez les articles lourds sur les étagères ou dans les tiroirs inférieurs.

## Astuces Utiles (page 2)

-Ouvrez votre article dans la zone que vous prévoyez de le garder pour moins de levage lourd

-Identifier, trier et compter les pièces avant d'essayer d'assembler

-Les goujons de compression sont taraudés avec un Marteau

-Les glissières sont marquées d'un R (droit) et d'un L (gauche) pour un bon placement

-Assurez-vous toujours de faire face la pointe situé sur le haut de la Serrure de Came vers le bord extérieur

-Utiliser tous les clous fournis pour le panneau arrière et les répartir également

-Le panneau arrière doit être utilisé pour vous assurer que votre appareil est robuste

-N'utilisez pas de produits chimiques agressifs ou de nettoyants abrasifs sur cet appareil

-Ne jamais pousser, tirer, ou faire glisser votre meuble

## Avant de Commencer (page 3)

-Lisez attentivement chaque étape et suivez le bon ordre

-Séparez et comptez toutes vos pièces et matériaux

-Donnez-vous suffisamment de place pour l'assemblage

-Avoir les outils suivants: tournevis à tête plate, #2 tournevis Phillips, et Marteau

-Attention: Si vous utilisez une perceuse électrique ou un tournevis électrique pour visser, veillez à ralentir et arrêter lorsque la vis est bien serrée. Le non-respect de cette consigne peut endommager la vis.

## Système de Fixation de Came (page 3)

Ce Système de Fixation de Came sera utilisé tout au long de l'assemblage

Appuyez sur le boulon à came dans le trou.

Appuyez sur le verrou à came dans le trou.

Appuyez sur les pièces ensemble pour que le boulon à came s'insère dans le trou du bord.

À l'aide d'un tournevis, tournez le verrou à came dans le sens des aiguilles d'une montre pour verrouiller le verrou à came et le boulon à came dans leurs trous et les pièces de fixation ensemble.

Flèche pointant vers le trou d'extrémité dans le bord de la pièce.

trou d'extrémité

## Page 4

Veillez noter:

Vous devrez peut-être tapoter légèrement les chevilles en bois dans les trous pendant votre processus d'assemblage.

## Page 6

Ces pièces sont en carton.

Ils ne sont pas en bois, mais sont nécessaires au montage de votre appareil.

## Page 7

Votre appareil peut contenir des pièces supplémentaires

## Pages 8, 12, 14, 15, 16

orientation correcte du verrou à came

## Pages 9, 10

côté gauche

côté droit

## Pages 13, 21, 24

Tourner la vis dans le sens des aiguilles d'une montre pour verrouiller les pièces ensemble.

## Pages 17, 18, 19

bords finis vers le haut

## Page 25

**IMPORTANT! LES PANNEAUX ARRIÈRE SONT UNE PARTIE STRUCTURELLE DE CET APPAREIL ET DOIVENT ÊTRE INSTALLÉS CORRECTEMENT.**

Avec l'aide d'une autre personne, placez l'appareil sur son devant.

Fixez les panneaux arrière comme illustré en les clouant directement dans les bords bruts.

Clouez le bord inférieur du panneau arrière supérieur une fois que les deux panneaux arrière latéraux sont en place.

Alignez le bord inférieur du panneau arrière supérieur avec le bord inférieur de la tablette supérieure (G).

Alignez le bord inférieur des panneaux arrière latéraux avec le bord inférieur du bas (F).

## Page 26

Visser dans les rainures du Cadre.

## Page 28

**IMPORTANT : CET APPAREIL DOIT ÊTRE FIXÉ AU MUR POUR PERMETTRE D'ÉVITER TOUTE FRAPPE. SUIVEZ CES INSTRUCTIONS POUR INSTALLER LA SANGLE DE SÉCURITÉ ANTI-BASCULEMENT FOURNIE AVEC CE PRODUIT.**

Pour la maçonnerie, le béton ou d'autres matériaux muraux :

Consultez votre quincaillerie locale pour les ancrages appropriés pour fixer solidement le support de sécurité.

### AVERTISSEMENT

Des blessures graves ou mortelles par écrasement peuvent survenir en cas de renversement de meubles.

Pour empêcher la saisie :

- \* Installez la retenue de frappe fournie
- \* Placez les articles les plus lourds dans les tiroirs les plus bas
- \* À moins qu'il ne soit spécifiquement conçu pour accueillir, ne placez pas de téléviseurs ou d'autres objets lourds sur le dessus de ce produit
- \* Ne laissez jamais les enfants grimper ou s'accrocher aux tiroirs, aux portes ou aux étagères
- \* Ne jamais ouvrir plus d'un tiroir à la fois

L'utilisation de retenue contre le basculement peut seulement réduire, mais pas éliminer, le risque de renversement

### OPTION 1 : Fixation dans un poteau mural (méthode préférée)

À l'aide d'un détecteur de montants, localisez un montant dans le mur. Placez votre appareil contre le mur, avec la sangle de sécurité alignée à cet endroit. Pour faciliter l'enfoncement de la vis, vous pouvez percer un avant-trou de 1/8" de diamètre (3 mm) à travers la sangle de sécurité dans le montant. Enfoncez la vis à travers la rondelle et la sangle de sécurité dans le montant du mur.

### OPTION 2 : Fixation dans une cloison sèche

Placez votre appareil où vous le souhaitez contre un mur et marquez le mur à travers la sangle de sécurité, puis déplacez votre appareil de côté. Percez un trou de 3/16" de diamètre (5 mm) dans le panneau mural. Tapez l'ancrage mural dans le trou jusqu'à ce qu'il soit aligné. Déplacez votre appareil en place et fixez la sangle murale à l'ancrage mural avec la vis et la rondelle.

## Page 29

bords finis

## Page 30

### CHARGES MAXIMALES

Ce meuble a été conçu pour supporter les charges maximales indiquées. En excédant ces limites de charge, le meuble pourrait devenir instable, s'effondrer, et/ou causer des blessures graves.

**AVERTISSEMENT :** Risque de blessure corporelle - ne pas placer une télévision sur ce meuble. Ce meuble n'est pas approuvé pour une utilisation avec une télévision.

## Page 31

Enregistrez votre produit pour recevoir les éléments suivantes:

- \* Détails sur les nouvelles tendances - un aperçu sur les nouveautés
- \* Sondages - avoir une voix au sein de notre communauté
- \* Offres exclusives et codes promo
- \* Service de pièces de rechange rapide et facile

Pour enregistrer votre produit, visitez [ameriwoodhome.com](http://ameriwoodhome.com)

5 Étoiles

Visitez le site Web de votre détaillant local, évaluez votre produit acheté et laissez-nous quelques commentaires !

Nous tenons à offrir un grand "Merci" à tous nos clients pour avoir pris le temps d'assembler ce produit "Ameriwood Home", et de nous donner vos commentaires précieux.

Merci